



# S 2070 Panini

**PANINI MAKER**  
INSTRUCTION MANUAL

**PANINIMAKER**  
BEDIENUNGSANLEITUNG

**PANINI MAKER**  
NÁVOD K OBSLUZE

**PANINI VALMISTAJA**  
KASUTUSJUHEHD

**SANDWICHERA PARA EMPAREADOS ITALIANOS «PANINI»**  
MANUAL DE INSTRUCCIONES

**APPAREIL À PANINI**  
MODE D'EMPLOI

**PANINI TOSTER**  
UPUTE ZA UPORABU

**PIASTRA PER PANINI**  
MANUALE DI ISTRUZIONI

**KARSTMAIŽŪ PANNA**  
INSTRUKCIJŲ VADOVAS

**PANINI KEPTUVAS**  
ROKASGRĀMATA

**PANINI KÉSZÍTŐ**  
HASZNÁLATI ÚTMUTATÓ

**OPIEKACZ DO PANINI**  
INSTRUKCJA OBSŁUGI

**PANINI MAKER**  
NÁVOD NA OBSLUHU

**APARAT ZA PANINI SENDVIČE**  
NAVODILA

**PANINI TOSTER**  
UPUTSTVO ZA UPOTREBU

**ΤΟΣΤΙΕΡΑ/ΨΗΣΤΙΕΡΑ**  
ΕΓΧΕΙΡΙΔΙΟ ΟΔΗΓΙΩΝ

English

Deutsch

Čeština

Eesti keel

Español

Français

Hrvatski

Bosanski

Italiano

Latviešu valoda

Lietuvių kalba

Magyar

Polski

Slovenčina

Slovenščina

Srpski

Crnogorski

Ελληνικά

■ Always read the safety&use instructions carefully before using your appliance for the first time. The user's manual must be always included. ■ Bitte lesen Sie vor der Inbetriebnahme des Produktes diese Anleitung und die darin enthaltenen Sicherheitshinweise aufmerksam durch. Die Bedienungsanleitung muss dem Gerät immer beigelegt sein. ■ Před uvedením výrobku do provozu si důkladně pročtěte tento návod a bezpečnostní pokyny, které jsou v tomto návodu obsaženy. Návod musí být vždy přiložen k přístroji. ■ Enne seadme esmakordset kasutamist lugege ohutus- ja kasutusjuhised alati hoolikalt läbi. Kasutusjuhend peab alati kaasas olema. ■ Siempre lea cuidadosamente las instrucciones de seguridad y de uso antes de utilizar su artefacto por primera vez. Siempre debe estar incluido el manual del usuario. ■ Avant de mettre le produit en service, lisez attentivement le présent mode d'emploi et les consignes de sécurité contenues dans le présent mode d'emploi. Le mode d'emploi doit toujours être fourni avec le produit. ■ Uvijek pročítajte sigurnosne upute i upute za uporabu prije prvog korištenja vašeg uređaja. Upute moraju uvijek biti priložene. ■ Leggere sempre con attenzione le istruzioni di sicurezza ed uso prima di utilizzare l'apparecchio per la prima volta. Il manuale dell'utente deve essere sempre incluso. ■ Pirms ierīces pirmās lietošanas reizes vienmēr rūpīgi izlasiet drošības un lietošanas norādījumus. Rokasgrāmata vienmēr jāpievieno ierīcei. ■ Priješ naudodamies prietaisu pirmąjį kartą, visuomet atidžiai perskaitykite saugos ir naudojimo instrukcijas. Kartu su gaminiu visada privalo būti jo naudotojo vadovas. ■ A termék használatba vétele előtt figyelmesen olvassa el ezt a használati útmutatót és az útmutatóban található biztonsági rendelkezéseket. A használati útmutatót tartsa a készülék közelében. ■ Przed pierwszym użyciem urządzenia prosimy o uważne zapoznanie się z instrukcjami dotyczącymi bezpieczeństwa i użytkowania. Instrukcja obsługi musi być zawsze dołączona. ■ Pred uvedením výrobku do prevádzky si dôkladne prečítajte tento návod a bezpečnostné pokyny, ktoré sú v tomto návode obsiahnuté. Návod musí byť vždy priložený k prístroju. ■ Pred vklpom izdelka temeljito preberite ta navodila in varnostne napotke, ki so navedeni v teh navodilih. Navodila morajo biti vedno priložena k napravi. ■ Uvek pažljivo pročítajte uputstva za sigurnost i upotrebu pre upotrebe uređaja po prvi put. Korisničko uputstvo mora uvek biti priloženo. ■ Πριν χρησιμοποιήσετε τη συσκευή σας για πρώτη φορά, διαβάστε οπωσδήποτε τις οδηγίες ασφαλείας και χρήσης. Το χειρίδιο χρήστη πρέπει να περιλαμβάνεται πάντα στη συσκευασία.

**DESCRIPTION / BESCHREIBUNG / POPIS / KIRJELDUS / DESCRIPCIÓN /  
DESCRIPTION / OPIS / DESCRIZIONE / APRAKSTS / APRAŠYMAS / A KÉSZÜLÉK  
RÉSZEI / OPIS / POPIS / OPIS / OPIS / PERIΓΡΑΦΗ**

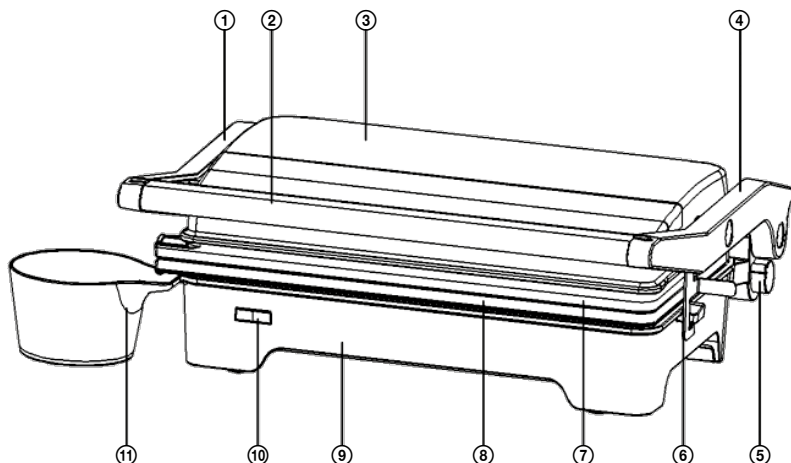

**English**

1. Left arm
2. Handle
3. Top cover
4. Right arm
5. Button to open the grill to 180°
6. Closing hook
7. Top non-stick baking plate
8. Bottom non-stick baking plate
9. Bottom part
10. Power / Standby light (red / green)
11. Drip tray for excess grease (2 pcs included)

**Deutsch**

1. Linker Arm
2. Griff
3. Obere Abdeckung
4. Rechter Arm
5. Taste zum Öffnen des Grills auf 180°
6. Sperre
7. Obere Antihaft-Backfläche
8. Untere Antihaft-Backfläche
9. Unterer Teil
10. Anzeige für Speisung / Betriebsbereitschaft (rot/grün)
11. Abtropfschale für überschüssiges Fett (2x in der Verpackung)

**Čeština**

1. Levé rameno
2. Madlo
3. Horní kryt
4. Pravé rameno
5. Tlačítko k otevření grilu do polohy 180°

6. Uzavírací háček
7. Horní nepřilnavá pečící deska
8. Spodní nepřilnavá pečící deska
9. Spodní část
10. Kontrolka napájení / připravenosti (červená/zelená)
11. Odkapávací nádoba na přebytečný tuk (2x v balení)

**Eesti keel**

1. Vasakpoolne tugi
2. Käepide
3. Pealmine kaas
4. Parempoolne tugi
5. Nupp grilli avamiseks kuni 180°
6. Sulgemishoob
7. Pealmine nakkekindla kattega plaat
8. Alumine nakkekindla kattega plaat
9. Alumine osa
10. Toite/Ooterežiimi näidikutuli (punane/roheline)
11. Tilgaaluse ülemäärase rasvaine kogumiseks (komplektis 2 tk)

**Español**

1. Brazo izquierdo
2. Mango
3. Cubierta superior
4. Brazo derecho
5. Botón para abrir la parrilla a 180°
6. Gancho de cierre
7. Plancha de cocción superior anti-adherente
8. Plancha de cocción inferior anti-adherente
9. Parte inferior
10. Luz de encendido/espera (roja/verde)

11. Bandeja para goteo de exceso de grasa (se incluyen 2 piezas)

**Français**

1. Bras gauche
2. Poignée
3. Capot supérieur
4. Bras droit
5. Touche d'ouverture du grill en position 180°
6. Crochet de fermeture
7. Plaque de cuisson supérieure antiadhésive
8. Plaque de cuisson inférieure antiadhésive
9. Partie inférieure
10. Contrôle d'alimentation / état prêt (rouge/vert)
11. Bac d'égouttage pour l'excès de graisse (2x dans l'emballage)

**Hrvatski, Bosanski**

1. Lijeva poluga
2. Ručka
3. Gornji poklopac
4. Desna poluga
5. Tipka za potpuno otvaranje grilla na 180°
6. Kvačica za zatvaranje
7. Gornja neprianjajuća ploča za pečenje
8. Donja neprianjajuća ploča za pečenje
9. Donji dio
10. Pokazivač napajanja (crveni) i pripravnosti (zeleni)
11. Posuda za cijeđenje suviška masnoće (2x u pakiranju)

## Italiano

1. Braccio sinistro
2. Maniglia
3. Coperchio superiore
4. Braccio destro
5. Pulsante per aprire la griglia a 180°
6. Gancio di chiusura
7. Piastra di cottura antiaderente superiore
8. Piastra di cottura antiaderente inferiore
9. Parte inferiore
10. Spia di alimentazione /standby (rossa / verde)
11. Vassoio raccogli gocce per l'eccesso di grasso (2 pezzi inclusi)

## Latviešu valoda

1. Kreisā svira
2. Rokturis
3. Augšējais vāks
4. Labā svira
5. Poga grila atvēršanai līdz 180°
6. Aizvēršanas āķis
7. Augšējā piedegumdroša cepšanas plātne
8. Apakšējā piedegumdroša cepšanas plātne
9. Apakšējā daļa
10. Jaudas / Gaidīšanas režīma indikators (sarkans / zaļš)
11. Pilēšanas trauks liekajiem taukiem (iekļauti 2 gabali)

## Lietuvių kalba

1. Kairioji svirtis
2. Rankena
3. Viršutinis dangtis
4. Dešinioji svirtis
5. Mygtukas griliui atidaryti 180°
6. Uždarymo kablys
7. Viršutinė neprideganti kepimo plokštė
8. Apatinė neprideganti kepimo plokštė
9. Apatinė dalis
10. Maitinimo / parengties lemputė (raudona / žalia)
11. Riebaų pertekliaus išlašėjimo dėklas (2 vnt. komplekte)

## Magyar

1. Bal kar
2. Fogantyú
3. Felső fedél
4. Jobb kar
5. Gomb a grill teljes kinyitásárahoz 180°-ban
6. Záró kampó
7. Felső tapadásmentes sütőlap
8. Alsó tapadásmentes sütőlap
9. Alsó rész
10. Tápellátás (piros) és készenléti (zöld) kijelző
11. Zsírgyűjtő edény (2 db a csomagolásban)

## Polski

1. Lewa płyta grzewcza
2. Uchwyt
3. Pokrywa górna
4. Prawa płyta grzewcza
5. Przycisk do otwierania grilla pod kątem 180°
6. Hak zamykający
7. Górna nieprzywierająca płyta do pieczenia
8. Dolna nieprzywierająca płyta do pieczenia
9. Dolna część
10. Wskaźnik zasilania / gotowości (czerwony/zielony)
11. Tacka ociekowa na nadmiar tłuszczu (2 sztuki w opakowaniu)

## Slovenščina

1. Lavé rameno
2. Držadlo
3. Horný kryt
4. Pravé rameno
5. Tlačidlo na otvorenje grilu do položy 180°
6. Uzatvárací háčik
7. Horná neprilňavá doska na pečené
8. Spodná neprilňavá doska na pečené
9. Spodná časť
10. Kontrolka napájania/ prípravenosti (červená/zelená)
11. Odkvapkávacía nádobka na prebytočný tuk (2x v balení)

## Slovenščina

1. Levi vzvod
2. Ročaj
3. Zgornji pokrov
4. Desni vzvod
5. Tipka za odprtje žara v položaj 180°
6. Zapiralni kavelj
7. Zgornja nelepljiva plošča za pečenje
8. Spodnja nelepljiva plošča za pečenje
9. Spodnji del
10. Kontrolna lučka napajanja/ pripravljenosti (rdeča/zelena)
11. Posodica za odvečno maščobo (2x v pakiranju)

## Srpski, Crnogorski

1. Leva poluga
2. Ručka
3. Gornji poklopac
4. Desna poluga
5. Dugme za potpuno otvaranje grila na 180°
6. Osigurač za zatvaranje
7. Gornja neprianjajuća ploča za pečenje
8. Donja neprianjajuća ploča za pečenje
9. Donji deo
10. Indikator napajanja (crveni) i spremnosti (zeleni)
11. Posuda za ceđenje viška masnoće (2x u pakovanju)

## Ελληνικά

1. Αριστερός βραχίονας
2. Λαβή
3. Επάνω κάλυμμα
4. Δεξιός βραχίονας
5. Κομπι για άνοιγμα της ψηστήρας στις 180°
6. Άγκιστρο κλεισίματος
7. Επάνω αντικολλητική πλάκα ψησίματος
8. Κάτω αντικολλητική πλάκα ψησίματος
9. Κάτω τμήμα
10. Φωτεινή ένδειξη λειτουργίας/ Αναμονής (κόκκινη/πράσινη)
11. Δίσκος στάλαξης για περίσσεια λίπους (περιλαμβάνονται 2 τεμάχια)

## SAFETY INSTRUCTIONS

English

### Read carefully and keep for future use!

**Warning:** The safety measures and instructions contained in this manual do not include all conditions and potential situations. The user must be aware that common sense, caution, and care are factors that cannot be integrated into a product. These factors must be ensured by the user(s) using and operating this equipment. We are not liable for any damages caused during shipping, by incorrect use, voltage fluctuation or the modification or adjustment of any part of the appliance.

To protect against a risk of fire or electric shock, basic precautions shall be taken while using electrical appliances, including the following:

1. Make sure the voltage in your outlet corresponds to the voltage provided on the appliance label and that the socket is correctly grounded. The outlet must be installed in accordance with applicable electrical codes according to EN.
2. Never use the appliance when the power cord is damaged. All repairs, including cord replacements, must be carried out at a professional service centre! Do not remove the protective covers from the appliance; there is a risk of electric shock!
3. The appliance must not come into direct contact with water or other liquids in order to prevent a potential electric shock.
4. The appliance should not be left unattended when in operation.
5. We recommend that you do not leave the appliance with plugged in power cable unattended. Disconnect the cord from the electrical outlet prior to any maintenance. Do not remove the power cord from the outlet by yanking the cord. Unplug the power cord from the outlet by grasping the plug.
6. Do not use the appliance outside or in a wet environment. Do not touch the power cord or the appliance with wet hands. There is a risk of electric shock.
7. Pay closer attention when using the appliance near children.
8. Do not allow the power cord to touch hot surfaces or run the cord over sharp edges.

9. The temperature of surfaces near the operating appliance can be hotter than usual. Place the appliance out of the reach of other objects so as to ensure free circulation of air necessary for its correct operation.
10. Do not touch the grilling plates during or after use or hot parts of the baked product, until it cools off. Only touch the handle to prevent from burning yourself.
11. Do not immerse the appliance or the baking plates in water and do not wash them under running water.
12. Keep the appliance away from hot surfaces and sources of heat (for example, hot plates).
13. Use only in accordance with instructions provided in this manual. The manufacturer is not liable for any damage caused by the improper use of this appliance.
14. Do not connect the appliance to electrical outlets with remote switch or remotely controlled timer.
15. This appliance is specified for household use.
16. This appliance can be used by children aged eight and older and by the physically, sensory or mentally impaired or by individuals with insufficient experience and knowledge, if supervised or trained to use the appliance in a safe manner and understand potential dangers. Children may not play with the appliance. Cleaning and maintenance operations performed by the user shall not be carried out by children, if they are not older than 8 years and under supervision. Children under the age of 8 shall keep away from the appliance and its power supply.

### **Do not immerse in water!**

**DANGER FOR CHILDREN:** Children may not play with the packaging material. Do not let children play with the plastic bags. Risk of suffocation.

The surfaces so marked become hot during use.

## BEFORE FIRST USE

After transporting or storing in cold conditions, allow the device to warm up at room temperature for at least 2 hours.

1. Read the manual before use and save it for future reference.
2. Remove packaging from the device.
3. Wipe the baking surfaces with a damp cloth or sponge with a little dishwashing detergent and then clean water. Do not use abrasive cleaners or scrubbers.
4. Wipe the external surface of the appliance using wet cloth. Do not immerse the appliance in water and do not pour water on the grilling plates.
5. Dry the body and the surfaces of the appliance maker with a dish cloth or paper towel.

**Note:** You may note a slight odour of smoke when you use the panini maker for the first time. This is normal for most appliances with heating elements and does not present a threat to safety of your appliance. For this reason, we recommend that plates are “burned” without food prior to first use, until the odour or smoke is reduced. When burning it off keep the panini maker closed.



Hot surface!

## PREPARING SANDWICHES

1. First, prepare the pastry filled with ingredients.
2. Close the panini maker and plug it in. Note that both the red and green lights turn on.
3. It takes about 3–5 minutes to reach the baking temperature, then the green light goes out.
4. Open the lid.
5. To achieve an even better golden brownish color, you can lightly smear the bread surface that is in contact with the plate.
6. Put the bread on the grilling plate.

**Note:** Do not overfill the bread, the filling could spill onto the grilling areas.

Carefully close the upper grilling plate so that the panini maker is completely closed. Do not close the panini maker by force or you could damage it.

7. The light comes on again. Bake for 3–8 minutes until golden, or until the light goes out again. The baking time depends on the ingredients used and your personal taste.
8. When your meal is ready, open the lid of the panini maker using the handle. To remove the food, use a plastic spatula.

**Warning:** Never use metal tools or sharp kitchen utensils. You could damage the non-stick surface of the baking plates.

9. Unplug the cord from the outlet after you are finished using the panini maker.

**Note:** The green indicator light flashes on and off, signalling readiness for grilling, depending how is the correct temperature of the grilling plates maintained. The correct temperature is indicated by the indicator light going off.

## GRILLING

### Use as a contact grill

1. Cook burgers, boneless or thin pieces of meat or other food according to the recipe and place them on the lower grilling plate. Place the drip tray under the groove draining excess fat.
2. Close the top grilling plate. The plate has a floating hinge that is designed to evenly press the food to be cooked. The top plate must be laid freely to ensure that the food is properly grilled.
3. When your meal is ready, open the lid of the panini maker using the handle. To remove the food, use a plastic spatula. Never use metal tongs or a knife as they can damage the non-stick surface of the plates.

- Use the panini maker as a contact grill to cook burgers, boneless or thin pieces of meat and vegetables.
- Use the panini maker as a contact grill for quick cooking or if you are looking for a healthy grilling method. When cooking on a contact grill, the food is ready quickly, as you cook the food from both sides simultaneously. The ribbing of the grill plates allows the natural fat and grease to flow out through the groove in the corner of the bottom plate directly into the prepared container.

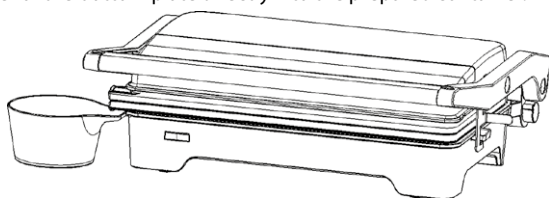

### Use as an open grill

- You can use the panini maker also as an open grill. Place it on a clean flat surface.
- The upper baking plate is flush with the lower baking plate in the open position. The top and bottom plates are arranged to form one large grilling surface. You can open the panini maker to this position by releasing the top part with the button on the right arm.
- Using your left hand, pull the top toward you, press the top release button, and push the handle away from you until you lay the top plate on the table. Now you can grill like on an open grill. Be sure to place the drip trays under the outlets of the two grease drains. When you close the top again, the lock will lock the top and you can use the panini maker again as a contact grill.

**Note:** When handling the grill (opening/closing/position setting) be careful, since the plate surfaces can be hot.

- Use the panini maker as an open grill for the cooking of burgers, steaks, boneless poultry meat (it is not recommended to cook chicken with bone as it does not cook evenly), fish and vegetables.
- Open grill is the most versatile method of using panini makers. You have double the grilling area in the open position.
- On an open grill, you can simultaneously prepare different types of food without affecting taste or smell, or you can prepare larger quantities of the same type of food. You can also cook pieces of meat of various thickness at various cooking times on an open grill, so you can prepare each piece of meat to your liking.

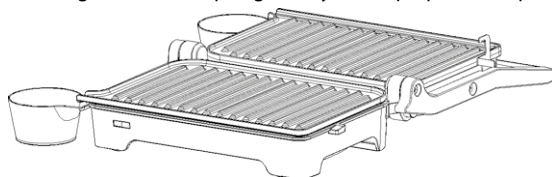
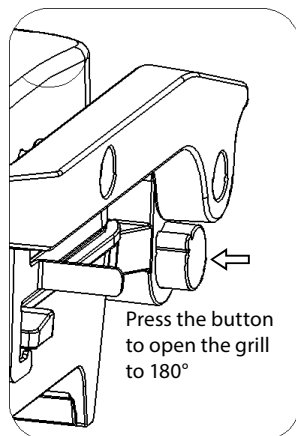

## CLEANING AND STORAGE

Unplug the panini maker and let it cool down before cleaning.

Remove the food residue from the baking areas by gently wiping the plates with damp cloth with a little dishwashing detergent and then with clean water.

Moisten the baked-in residue using a solution of warm water and detergent and remove it using a plastic spatula, or place a wet paper towel on the grilling plates to soak the baked-in residue.

Do not use abrasive cleaners or scrubbers or other sharp objects or tools that could scratch the non-stick surface.

Wipe the external surface of the appliance using wet cloth. Do not use cleaning powders or scrubbers for external surface cleaning. You could damage the surface finish.

Do not immerse the appliance in water and do not pour water on the grilling plates.

Do not wash the appliance in the dishwasher.

Always make sure before storing that the panini maker is cool and dry.

The power cord can be wrapped around the bottom of the appliance for easy storage.

## TECHNICAL DATA

Nominal voltage: 220–240 V~ 50/60 Hz

Nominal input power: 1,200 W

## USE AND DISPOSAL OF WASTE

Wrapping paper and corrugated paperboard – deliver to scrapyard. Packing foil, PE bags, plastic elements – throw into plastic recycling containers.

## DISPOSAL OF PRODUCTS AT THE END OF LIFETIME

### **Disposal of electric and electronic equipment (valid in EU member countries and other European countries with an implemented recycling system)**

The represented symbol on the product or package means the product shall not be treated as domestic waste. Hand over the product to the specified location for recycling electric and electronic equipment. Prevent negative impacts on human health and the environment by properly recycling your product.

Recycling contributes to preserving natural resources. For more information on the recycling of this product, refer to your local authority, domestic waste processing organization or store, where you purchased the product.



08/05

This product complies with EU directive requirements on electromagnetic compatibility and electrical safety.



The instruction manual is available at website [www.ecg-electro.eu](http://www.ecg-electro.eu).

Changes in text and technical parameters reserved.



## SICHERHEITSHINWEISE

**Bitte aufmerksam lesen und für den künftigen Gebrauch gut aufbewahren!**

**Warnung:** Die in dieser Anleitung aufgeführten Sicherheitsvorkehrungen und Hinweise umfassen nicht alle Umstände und Situationen, zu denen es kommen könnte. Der Anwender muss begreifen, dass der gesunde Menschenverstand, Vorsicht und Sorgfalt zu Faktoren gehören, die sich in kein Produkt einbauen lassen. Diese Faktoren müssen durch den Anwender bzw. mehrere Anwender bei der Verwendung und Bedienung dieses Gerätes gewährleistet werden. Wir haften nicht für Schäden, die durch Transport, eine unsachgemäße Verwendung, Spannungsschwankungen sowie eine Änderung oder Modifikation des Gerätes entstehen.

Um Bränden oder Stromunfällen vorzubeugen, müssen bei der Verwendung von elektrischen Geräten u.a. folgende Vorsichtsmaßnahmen eingehalten werden:

1. Vergewissern Sie sich, dass die Spannung in Ihrer Steckdose mit der Spannung auf dem Etikett übereinstimmt und die Steckdose ordnungsgemäß geerdet wurde. Die Steckdose muss gemäß gültiger elektrotechnischer Norm (EN) installiert werden.
2. Verwenden Sie das Gerät nicht, falls das Stromkabel beschädigt ist. Sämtliche Reparaturen und das Auswechseln des Stromkabels muss ein Fachservice durchführen! Demontieren Sie niemals die Schutzabdeckungen des Gerätes. Dies könnte zu einem Stromunfall führen!
3. Schützen Sie das Gerät vor direktem Kontakt mit Wasser und sonstigen Flüssigkeiten, um Stromunfällen vorzubeugen.
4. Das Gerät sollte während des Betriebes nicht unbeaufsichtigt gelassen werden.
5. Das Verbrauchsgerät sollte nicht unbeaufsichtigt gelassen werden, falls dieses an das Stromnetz angeschlossen ist. Vor der Wartung Stromkabel aus der Steckdose ziehen. Ziehen Sie nicht am Kabel, um

- den Stecker aus der Steckdose zu ziehen. Ziehen Sie am Stecker, um das Kabel aus der Steckdose zu ziehen.
6. Verwenden Sie das Gerät nicht im Freien oder in einer feuchten Umgebung. Stromkabel oder Gerät nicht mit nassen Händen berühren. Es könnte zu einem Stromunfall kommen.
  7. Seien Sie aufmerksam, falls Sie das Gerät in der Nähe von Kindern verwenden.
  8. Das Stromkabel darf nicht mit heißen Teilen in Berührung kommen oder über scharfe Kanten führen.
  9. Die Oberflächentemperatur in der Nähe des Gerätes könnte höher als gewöhnlich sein. Platzieren Sie das Verbrauchsgerät außer Reichweite von anderen Gegenständen, um eine freie Luftzirkulation zu gewährleisten, die für seine richtige Funktionsweise erforderlich ist.
  10. Berühren Sie während der Verwendung und danach nicht die Backflächen oder die heißen Teile der Geräteabdeckung. Warten Sie bis das Gerät abgekühlt ist. Berühren Sie nur den Griff, damit Sie sich nicht Verbrennen.
  11. Gerät sowie Backflächen niemals ins Wasser tauchen oder unter fließendem Wasser waschen.
  12. Gerät niemals an eine heiße Oberfläche oder in die Nähe von Wärmequellen (z.B. Herdplatte) platzieren.
  13. Verwenden Sie das Gerät gemäß den in dieser Anleitung aufgeführten Hinweisen. Der Hersteller übernimmt keine Haftung für Schäden, die durch unsachgemäße Anwendung entstehen.
  14. Gerät niemals an eine Steckdose mit Fernschaltung oder Zeitschalter anschließen.
  15. Das Gerät ist für den Haushaltsgebrauch bestimmt.
  16. Kinder im Alter von 8 Jahren und älter sowie Personen mit verminderten physischen, sensorischen und mentalen Fähigkeiten oder mangelnden Erfahrungen und Kenntnissen, dürfen dieses Gerät nur unter Aufsicht benutzen oder nachdem diese über einen gefahrlosen Gebrauch belehrt wurden und mögliche Gefahren verstehen. Kinder dürfen nicht mit dem Gerät spielen. Die seitens des

Anwenders vorgenommenen Reinigungs- und Wartungsarbeiten dürfen nur Kinder ab 8 Jahren vornehmen, die überdies beaufsichtigt werden. Kinder unter 8 Jahren sind außer Reichweite des Gerätes und Stromkabels zu halten.

**Do not immerse in water! – Nicht ins Wasser tauchen!**

**GEFAHR FÜR KINDER:** Kinder dürfen nicht mit dem Verpackungsmaterial spielen. Kinder dürfen nicht mit den Kunststoffbeuteln spielen. Erstickungsgefahr.

Oberflächen mit dieser Markierung werden im Laufe des Betriebes heiß.



Heiße  
Oberfläche!

## VOR DER ERSTVERWENDUNG

Gerät nach dem Transport oder der Lagerung bei kühlen Temperaturen mindestens 2 Stunden lang bei Zimmertemperatur akklimatisieren lassen.

1. Bedienungsanleitung vor der ersten Verwendung aufmerksam durchlesen und für den späteren Gebrauch gut aufbewahren.
2. Entfernen Sie sämtliches Verpackungsmaterial.
3. Wischen Sie die Backflächen mit einem feuchten Tuch oder einem Schwamm mit etwas Geschirrmittel und anschließend mit reinem Wasser ab. Benutzen Sie keine Reinigungsmittel mit abrasiven Teilen oder Drahtschwämme.
4. Reinigen Sie die äußere Fläche des Gerätes nur mit einem feuchten Tuch. Gerät niemals ins Wasser tauchen. Backflächen nicht unter fließendem Wasser reinigen!
5. Wischen Sie das Gerät und den Gerätekörper mit einem Küchentuch oder einem Papiertuch ab.

**Bemerkung:** Bei der ersten Verwendung kann vom Paninimaker ein leichter Geruch oder Rauch abgegeben werden. Diese Erscheinung ist bei Geräten mit eingebauten Heizkörpern normal und stellt keinerlei Gefahr für Ihr Gerät dar. Aus diesem Grund empfehlen wir die Backflächen zunächst ohne Lebensmittel „ausbrennen“ zu lassen, solange der Geruch oder der Rauch nicht zurückgeht. Beim Ausbrennen sollte der Paninimaker geschlossen bleiben.

## ZUBEREITUNG EINES SANDWICHES

1. Vorbereiten Sie das Gebäck mit Zutaten.
2. Klappen Sie den Paninimaker zu und schließen diesen an das Stromnetz an. Bemerken Sie, dass die rote und grüne Anzeigen leuchten.
3. Die Betriebstemperatur wird nach etwa 3–5 Minuten erreicht. Danach erlischt die grüne Anzeige.
4. Deckel öffnen.
5. Damit das Gebäck eine goldbraune Farbe hat, empfehlen wir die Seite des Gebäcks, die mit der Backfläche in Berührung kommt, mit etwas Butter zu beschmieren.
6. Legen Sie das Gebäck auf die Backfläche.

**Bemerkung:** Sie sollten den Paninimaker nicht überfüllen, die Füllung könnte in die Backflächen auslaufen.

Klappen Sie die obere Backfläche zu. Der Paninimaker sollte gut geschlossen sein. Paninimaker niemals mit Gewalt schließen, da dieser beschädigt werden könnte.

7. Die Anzeige leuchtet wieder auf. Backen Sie etwa 3–8 Minuten bis zur Goldfärbung oder nachdem die Anzeige wieder erlischt. Die Zubereitungsdauer hängt von den benutzten Ingredienzen und Ihrem persönlichen Geschmack ab.
8. Sobald die Speise fertig ist, heben Sie den Deckel des Paninimakers mit Hilfe des Griffes hoch. Benutzen Sie zum Herausnehmen eine Holzspatel.

**Hinweis:** Benutzen Sie keine Utensilien aus Metall oder scharfe Küchengegenstände. Sie könnten die antihafbeschichtete Oberfläche der Backflächen beschädigen.

9. Paninimaker nach dem Gebrauch vom Stromnetz trennen.

**Bemerkung:** Beim Braten leuchtet und erlischt die grüne Anzeige der Betriebsbereitschaft, und zwar in Abhängigkeit von der Temperatur der Backflächen. Die richtige Temperatur wird durch das Löschen des Anzeigelichtes indiziert.

## GRILLEN

### Verwendung als Kontaktgrill

1. Zubereiten Sie Hamburger, entbeinte oder dünnen Fleischstücke und sonstige Lebensmittel nach dem Rezept und legen auf die untere Backfläche. Geben sie die Abtropfschale unter die Rinne für überschüssiges Fett.
2. Schließen Sie die obere Backfläche. Die Platte hat ein schwimmendes Scharnier, damit die Platte das zubereitete Gericht gleichmäßig zudeckt. Die obere Platte muss locker anliegen, damit das zubereitete Gericht richtig gegrillt wird.
3. Sobald die Speise fertig ist, heben Sie den Deckel des Paninimakers mit Hilfe des Griffes hoch. Benutzen Sie zum Herausnehmen eine Holzspatel. Benutzen Sie niemals matalische Zangen oder Messer, da diese die Antihaf-Oberfläche der Kochplatten beschädigen könnten.
4. Benutzen Sie den Panini Maker als Kontaktgrill für die Zubereitung von Hamburgern, entbeinten oder dünnen Fleischstücken und Gemüse.
5. Benutzen Sie den Panini Maker als Kontaktgrill für die schnelle Zubereitung von Gerichten oder für gesundes Grillen. Mit dem Kontaktgrill wird das Gericht schnell fertig, da das zubereitete Gericht von beiden Seiten gleichzeitig gegrillt wird. Die gerippten Grillplatten sorgen für eine richtige Abführung von Fett und Saucen, die mit Hilfe von Rillen in der Ecke der unteren Platte in die Abtropfschale abgeführt werden.

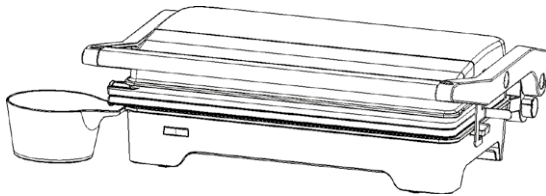

## Offener Grill

1. Der Panini Maker kann auch als offener Grill verwendet werden. Legen Sie diesen auf eine saubere und gerade Oberfläche.
2. Die obere Grillplatte befindet sich in offener Position in einer Ebene mit der unteren Backplatte. Die obere und untere Platte sind so angeordnet, damit sie eine große Grillfläche bilden. Der Panini Maker kann in diese Position versetzt werden, nachdem der obere Teil mit der Taste auf dem rechten Arm freigegeben wird.
3. Ziehen Sie mit der linken Hand den oberen Teil an sich heran, drücken die Taste zur Freigabe des oberen Teils und pressen den Griff von sich, bis der obere Teil auf dem Tisch liegt. Jetzt können Sie wie auf einem offenen Grill grillen. Vergessen Sie nicht die Abtropfschalen unter die Abführwege beider Rillen zu platzieren. Sobald der obere Teil erneut zugeklappt wird, wird dieser via Sicherung in dieser Position fixiert und der Panini Maker kann erneut als Kontaktgrill verwendet werden.

**Bemerkung:** Seien Sie vorsichtig, wenn Sie mit dem Grill manipulieren (Öffnen / Schließen / Einstellen der Position); die Backflächen könnten heiß sein.



4. Benutzen Sie den Panini Maker als offenen Grill für die Zubereitung von Hamburgern, Steaks, entbeinten Geflügelfleisch (wir empfehlen jedoch nicht Hühnerfleisch mit Knochen zuzubereiten, da dieses nicht gleichmäßig durchgebraten wird), Fisch und Gemüse.
5. Das Grillen auf einem offenen Grill stellt die vielseitigste Methode bei der Verwendung des Panini Makers. In offener Position steht eine doppelte Grillfläche zur Verfügung.
6. Sie können auf dem offenen Grill gleichzeitig verschiedene Lebensmittel zubereiten, ohne dabei Geschmack oder Aroma einzelner Lebensmittel zu beeinflussen. Sie können auch größere Mengen der selben Lebensmittel zubereiten. Auf dem offenen Grill können verschieden starke Fleischstücke unterschiedlich lange zubereitet werden. Auf diese Weise kann jedes Fleischstück nach eigenem Geschmack zubereitet werden.

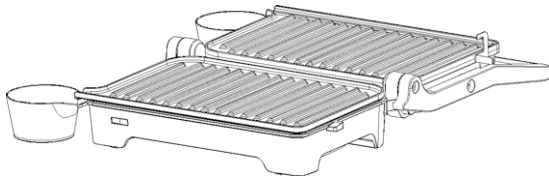

## REINIGUNG UND AUFBEWAHRUNG

Vor der Reinigung Stromkabel herausziehen und warten, bis der Paninimaker abgekühlt ist.

Möchten Sie die anhaftenden Lebensmittelreste von den Backflächen entfernen, benutzen Sie hierfür ein feuchtes Tuch oder einen Schwamm mit etwas Geschirrmittel. Anschließend sollten Sie reines Wasser benutzen.

Eingebackene Lebensmittelreste mit Warmwasser und Spülmittel anfeuchten und mit einer Kunststoffspachtel entfernen ggf. auf die Backfläche ein befeuchtetes Papiertuch legen, um die eingebackenen Lebensmittelreste einzuweichen.

Benutzen Sie keine Reinigungsmittel mit abrasiven Teilen, Drahtschwämme, scharfe Gegenstände oder Utensilien, welche die antihaftbeschichtete Oberfläche beschädigen könnten.

Reinigen Sie die äußere Fläche des Gerätes nur mit einem feuchten Tuch. Benutzen Sie zur Reinigung der äußeren Oberflächen keine Scheuermittel oder Drahtbürsten. Die Oberflächenbehandlung könnte beschädigt werden.

Gerät niemals ins Wasser tauchen. Backflächen nicht unter fließendem Wasser reinigen!

Gerät nicht in der Geschirrspülmaschine waschen.

Das Gerät sollte vor der Lagerung abgekühlt und trocken sein.  
Das Stromkabel kann praktisch um den unteren Teil des Gerätes gewickelt werden.

## TECHNISCHE ANGABEN

Nennspannung: 220–240 V~ 50/60 Hz  
Anschlusswert: 1200 W

## VERWENDUNG UND ENTSORGUNG DER VERPACKUNG

Verpackungspapier und Wellpappe – zum Altpapier geben. Verpackungsfolie, PET-Beutel, Plastikteile – in den Sammelcontainer für Plastik.

## ENTSORGUNG DES PRODUKTES NACH ABLAUF DER LEBENSDAUER

**Die Entsorgung der verwendeten elektrischen und elektronischen Geräte (gültig in den Mitgliedsländern der EU und weiteren europäischen Ländern mit dem eingeführten System der Abfalltrennung)**

Das abgebildete Symbol auf dem Produkt oder auf der Verpackung bedeutet, dass das Produkt nicht als Hausmüll abgegeben werden soll. Das Produkt geben Sie an einem Ort ab, der für das Recycling von elektrischen und elektronischen Geräten bestimmt ist. Die richtige Entsorgung des Produktes schützt Sie vor negativen Einflüssen auf die menschliche Gesundheit und des Lebensraumes.

Das Recycling des Materials trägt zum Schutz der Naturressourcen bei. Mehr Informationen über das Recycling dieses Produktes gibt Ihnen die Kommunalbehörde, Organisationen für die Bearbeitung von Hausabfall oder die Verkaufsstelle, in der Sie das Produkt erworben haben.



08/05

Dieses Produkt erfüllt die Anforderung der EU-Richtlinien über elektromagnetische Kompatibilität und elektrische Sicherheit.



Bedienungsanleitung s. [www.ecg-electro.eu](http://www.ecg-electro.eu).

Eine Änderung des Textes und der technischen Parameter vorbehalten.

# BEZPEČNOSTNÍ POKYNY

**Čtete pozorně a uschovejte pro budoucí potřebu!**

**Varování:** Bezpečnostní opatření a pokyny uvedené v tomto návodu nezahrnují všechny možné podmínky a situace, ke kterým může dojít. Uživatel musí pochopit, že faktorem, který nelze zabudovat do žádného z výrobků, je zdravý rozum, opatrnost a péče. Tyto faktory tedy musí být zajištěny uživatelem/uživateli používajícími a obsluhujícími toto zařízení. Neodpovídáme za škody způsobené během přepravy, nesprávným používáním, kolísáním napětí nebo změnou či úpravou jakékoliv části zařízení.

Aby nedošlo ke vzniku požáru nebo k úrazu elektrickým proudem, měla by být při používání elektrických zařízení vždy dodržována základní opatření, včetně těch následujících:

1. Ujistěte se, že napětí ve vaší zásuvce odpovídá napětí uvedenému na štítku zařízení a že je zásuvka řádně uzemněná. Zásuvka musí být instalována podle platné elektrotechnické normy ČSN.
2. Nepoužívejte spotřebič, pokud je přívodní kabel poškozen. Veškeré opravy včetně výměny napájecího přívodu svěřte odbornému servisu! Nedemontujte ochranné kryty zařízení, hrozí nebezpečí úrazu elektrickým proudem!
3. Chraňte zařízení před přímým kontaktem s vodou a jinými tekutinami, aby nedošlo k případnému úrazu elektrickým proudem.
4. Spotřebič by neměl být ponechán během chodu bez dozoru.
5. Doporučujeme nenechávat spotřebič se zasunutým přívodním kabelem v zásuvce bez dozoru. Před údržbou vytáhněte přívodní kabel ze síťové zásuvky. Vidlici nevytahujte ze zásuvky taháním za kabel. Kabel odpojte ze zásuvky uchopením za vidlici.
6. Nepoužívejte spotřebič venku nebo ve vlhkém prostředí. Nedotýkejte se přívodního kabelu nebo spotřebiče mokřými rukama. Hrozí nebezpečí úrazu elektrickým proudem.
7. Dbejte zvýšené pozornosti, pokud používáte spotřebič v blízkosti dětí.

8. Přívodní kabel se nesmí dotýkat horkých částí ani vést přes ostré hrany.
9. Teplota povrchů v blízkosti přístroje může být během jeho chodu vyšší než obvykle. Spotřebič umístěte mimo dosah ostatních předmětů tak, aby byla zajištěna volná cirkulace vzduchu potřebná k jeho správné činnosti.
10. Během použití a po něm se nedotýkejte pečících ploch ani horkých částí krytu výrobku, dokud výrobek nevychladne. Dotýkat se můžete pouze madla, abyste se vyvarovali popálení.
11. Přístroj ani pečící plochy neponořujte do vody a neomývejte proudem tekoucí vody.
12. Spotřebič nepokládejte na horký povrch ani jej nepoužívejte v blízkosti zdroje tepla (např. plotýnky sporáku).
13. Používejte pouze v souladu s pokyny uvedenými v tomto návodu. Výrobce neodpovídá za škody způsobené nesprávným použitím tohoto zařízení.
14. Spotřebič nezapojujte do zásuvek se vzdáleným spínáním nebo ovládaným časovými spínači.
15. Spotřebič je určen pro použití v domácnosti.
16. Tento spotřebič mohou používat děti ve věku 8 let a starší a osoby se sníženými fyzickými, smyslovými či mentálními schopnostmi nebo nedostatkem zkušeností a znalostí, pokud jsou pod dozorem nebo byly poučeny o používání spotřebiče bezpečným způsobem a rozumí případným nebezpečím. Děti si se spotřebičem nesmějí hrát. Čištění a údržbu prováděnou uživatelem nesmějí provádět děti, pokud nejsou starší 8 let a pod dozorem. Děti mladší 8 let se musí držet mimo dosah spotřebiče a jeho přívodu.

**Do not immerse in water! – Neponořovat do vody!**

**NEBEZPEČÍ PRO DĚTI:** Děti si nesmějí hrát s obalovým materiálem. Nenechte děti hrát si s plastovými sáčky. Nebezpečí udušení.



Takto označené povrchy se stávají během používání horkými.

## PŘED PRVNÍM POUŽITÍM

Po přepravě nebo skladování v chladných podmínkách je třeba nechat přístroj alespoň 2 hodiny aklimatizovat při pokojové teplotě.

1. Před použitím si pečlivě přečtete návod a uložte k nahlédnutí v budoucnu.
2. Odstraňte z přístroje obalový materiál.
3. Otřete pečicí plochy vlhkým hadříkem nebo houbou s trochou běžného čisticího prostředku na nádobí a následně čistou vodou. Nepoužívejte čisticí prostředky s abrazivy ani drátěnky.
4. Vnější povrch spotřebiče otřete pouze vlhkou utěrkou. Přístroj neponořujte do vody a nepouštějte vodu přímo na pečicí plochy!
5. Plochy i tělo spotřebiče osušte utěrkou nebo papírovým ubrouskem.

**Poznámka:** Při prvním zahřívání panini makeru můžete zaznamenat jemný zápach nebo dým. Tento jev je běžný u většiny spotřebičů s topnými tělesy a nepředstavuje ohrožení bezpečnosti vašeho spotřebiče. Z tohoto důvodu doporučujeme plotny před prvním použitím „vypálit“ bez potravin, dokud zápach nebo dým nezeslábnou. Při vypalování nechte panini maker uzavřený.

## PŘÍPRAVA SENDVIČŮ

1. Předem si připravte pečivo naplněné ingrediencemi.
2. Panini maker zavřete a zapojte jej do zásuvky. Pověšimněte si, že se rozsvítí červená i zelená kontrolka.
3. Dosažení pečicí teploty trvá přibližně 3–5 minut, zelená kontrolka poté pohasne.
4. Odklopte víko.
5. Abyste dosáhli ještě lepší zlatavě nahnědlé barvy, můžete povrch pečiva, který je v kontaktu s deskou, lehce natřít máslem.
6. Pečivo položte na opěkáckou desku.

**Poznámka:** Pečivo nepřepěňujte, náplň by mohla vytéct na pečicí plochy.

Opatrně přiklopte horní pečicí plochu tak, aby došlo k úplnému uzavření panini makeru. Nezávěrejte panini maker násilím, jinak může dojít k jeho poškození.

7. Kontrolka se opět rozsvítí. Pečte 3–8 minut do zlatova, nebo až kontrolka opět zhasne. Čas pečení závisí na použitých přísadách a vaší osobní chuti.
8. Když je pokrm hotov, otevřete pomocí madla víko panini makeru. K vyjmutí pokrmu použijte plastovou špachtli.

**Upozornění:** Nikdy nepoužívejte kovové náčiní nebo ostré kuchyňské nástroje. Mohli byste tak poškodit nepřilnavý povrch pečících ploch.

9. Po ukončení používání panini maker odpojte ze zásuvky ve zdi.

**Poznámka:** Během opékání se rozsvěcuje a zhasíná zelená kontrolka signalizující připravenost k opékání podle toho, jak je udržována správná teplota pečících ploch. Správná teplota je indikována pohasnutím kontrolky.

## GRILOVÁNÍ

### Použití jako kontaktní gril

1. Připravte hamburgery, vykostěné nebo tenké kousky masa nebo jiných potravin podle receptu a položte je na spodní opěkáckou desku. Odkapávací nádobku umístěte pod drážku odvádějící přebytečný tuk.



Horký povrch!

Čeština

- Uzavřete horní opékačí desku. Deska má plovoucí závěs, který je navržen tak, aby deska rovnoměrně přitlačila připravovaný pokrm. Horní deska musí být volně položena, jen tak se připravovaný pokrm správně ugriluje.
- Když je pokrm hotov, otevřete pomocí madla víko panini makeru. K vyjmutí pokrmu použijte plastovou špachtli. Nikdy nepoužívejte kovové kleště nebo nůž, protože mohou poškodit nepřilnavý povrch varných desek.
- Panini maker použijte jako kontaktní gril pro přípravu hamburgerů, vykostěných nebo tenkých kousků masa a zeleniny.
- Panini maker použijte jako kontaktní gril k rychlé přípravě pokrmů nebo pokud hledáte zdravý způsob grilování. Při přípravě na kontaktním grilu je pokrm rychle hotový, protože připravovaný pokrm grilujete z obou stran současně. Žebrování grilovacích desek umožňuje přirozené odtékání tuku a vypečené šťávy drážkou v rohu spodní desky přímo do připravené nádoby.

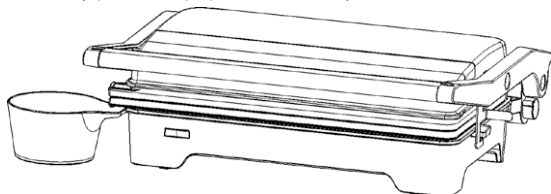

### Použití jako otevřený gril

- Panini maker můžete použít také jako otevřený gril. Položte jej na čistý rovný povrch.
- Horní pečicí deska je v otevřené poloze v jedné rovině se spodní pečicí deskou. Horní a spodní desky jsou uspořádány tak, aby vytvořily jednu velkou grilovací plochu. Panini maker můžete do této polohy otevřít po uvolnění horní části tlačítkem na pravém rameni.
- Levou rukou přitáhněte horní část k sobě, stiskněte tlačítko k uvolnění horní části a zatlačte rukojeť od sebe, až položíte horní část na stůl. Nyní můžete grilovat jako na otevřeném grilu. Nezapomeňte umístit odkapávací nádoby pod vývody obou drážek odvádějících přebytečný tuk. Jakmile horní část opět zavřete, pojistka horní část zajistí a panini maker můžete opět používat jako kontaktní gril.

**Poznámka:** Při manipulaci s grilem (otevírání / zavírání/ nastavování polohy) buďte opatrní; pečicí plochy mohou být horké.

- Panini maker použijte jako otevřený gril pro přípravu hamburgerů, steaků, vykostěného drůbežího masa (nedoporučujeme připravovat kuřecí maso s kostí, protože se nepropeče rovnoměrně), ryb a zeleniny.
- Grilování na otevřeném grilu je nejvšestrannější metodou použití panini makeru. V otevřené poloze máte k dispozici dvojnásobnou plochu pro grilování.
- Na otevřeném grilu můžete současně připravovat různé druhy potravin, aniž by se vzájemně ovlivnila chuť nebo vůně, případně můžete připravovat větší množství stejného druhu potravin. Na otevřeném grilu také můžete připravovat různě silné kousky masa různou dobu, můžete tak připravit každý kousek masa podle svých představ.

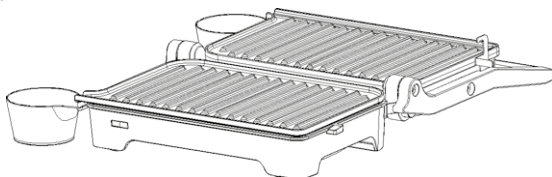

## ČIŠTĚNÍ A ULOŽENÍ

Před čištěním vždy vytáhněte přívodní kabel ze zásuvky a počkejte, až panini maker zchladne.

Pečicí plochy zbavte zbytků potravin jemným otřením ploch vlhkým hadříkem nebo houbou s trochou běžného čisticího prostředku na nádobí a následně čistou vodou.

Přípečené zbytky navlhčete roztokem teplé vody a saponátu a odstraňte pomocí plastové špachtle, nebo na pečicí plochy položte navlhčenou papírovou utěrku, aby se přípečené zbytky odmočily.

Nepoužívejte čisticí prostředky s abrazivy ani drátěnky či jiné ostré předměty nebo nástroje, které by mohly poškrábat nepřilnavý povrch.

Vnější povrch spotřebiče otřete pouze vlhkou utěrkou. Na vnější povrchy nepoužívejte čisticí prášky nebo drátěnky. Mohli byste poškodit povrchovou úpravu.

Přístroj neponořujte do vody a nepouštějte vodu přímo na pečicí plochy!

Přístroj neumývejte v myčce nádobí.

Před uložením se vždy ujistěte, že je přístroj studený a suchý.

Pro snazší skladování lze napájecí šňůru ovinout kolem spodní části přístroje.

## TECHNICKÉ ÚDAJE

Jmenovité napětí: 220–240 V~ 50/60 Hz

Jmenovitý příkon: 1200 W

## VYUŽITÍ A LIKVIDACE ODPADU

Balící papír a vlnitá lepenka – odevzdat do sběrných surovin. Přebalová folie, PE sáčky, plastové díly – do sběrných kontejnerů na plasty.

## LIKVIDACE VÝROBKU PO UKONČENÍ ŽIVOTNOSTI

**Likvidace použitých elektrických a elektronických zařízení (platí v členských zemích EU a dalších evropských zemích se zavedeným systémem třídění odpadu)**

Vyobrazený symbol na produktu nebo na obalu znamená, že s produktem by nemělo být nakládáno jako s domovním odpadem. Produkt odevzdejte na místo určené pro recyklaci elektrických a elektronických zařízení. Správnou likvidaci produktu zabráníte negativním vlivům na lidské zdraví a životní prostředí. Recyklace materiálů přispívá k ochraně přírodních zdrojů. Více informací o recyklaci tohoto produktu Vám poskytne obecní úřad, organizace pro zpracování domovního odpadu nebo prodejní místo, kde jste produkt zakoupili.



08/05

Tento výrobek splňuje požadavky směrnice EU o elektromagnetické kompatibilitě a elektrické bezpečnosti.



Návod k obsluze je k dispozici na webových stránkách [www.ecg-electro.eu](http://www.ecg-electro.eu).

Změna textu a technických parametrů vyhrazena.

## OHUTUSJUHISED

### Tutvuge põhjalikult ning säilitage edaspidiseks kasutamiseks!

**Hoiatus:** Juhendis sisalduvad ohutusabinõud ja juhised ei hõlma kõiki võimalikke tingimusi ja olukordasid. Kasutaja peab teadvustama, et terve mõistus, tähelepanu ja ettevaatus on tegurid, mida ei saa toodetesse integreerida. Seetõttu peab need tegurid tagama seadme kasutaja. Me ei vastutata transportimisel, mittenõuetekohasest kasutamisest, toitepinge kõikumisest või seadme mistahes osade vahetamisest või muutmisest põhjustatud kahjude eest.

Tulekahju või elektrilöögi riski eest kaitseks tuleb elektriseadmete kasutamisel rakendada põhilisi ettevaatusabinõusid, sealhulgas alljärgnevaid:

1. Veenduge, et toitevõrgu pingeline vastab seadme andmesildil näidatud pingega ning, et pistikupesa on nõuetekohaselt maandatud. Pistikupesa tuleb paigaldada vastavalt kehtivatele EL elektrieeskirjadele.
2. Ärge kunagi kasutage kahjustatud toitejuhtmega seadet. Kõik remondid, sealhulgas toitejuhtme asendused, teostatakse vastavas teeninduskeskuses! Ärge eemaldage seadme kaitsekatteid, see võib põhjustada elektrilööki!
3. Elektrilöögi ärahoidmiseks vältige seadme otsest kokkupuudet veega või muude vedelikega.
4. Ärge jätke töötavat seadet järelevalveta.
5. Ärge jätke toitevõrku ühendatud seadet järelevalveta. Enne mistahes hoolduse teostamist ühendage toitejuhte vooluvõrgust lahti. Toitevõrgust lahtiühendamisel ärge tõmmake toitejuhtmest. Toitevõrgust lahtiühendamisel tõmmake pistikust.
6. Ärge kasutage seadet välistingimustes või märjas keskkonnas. Ärge puudutage toitekaablit või toodet märgade kätega. See võib põhjustada elektrilöögi.
7. Seadme kasutamisel laste läheduses olge eriti ettevaatlikud.
8. Ärge laske toitejuhtmel kokku puutuda kuumade pindadega ning ärge jätke seda teravatele servadele.

9. Pindade temperatuurid töötava seadme läheduses võivad olla tavapärasest kõrgemad. Seadme nõuetekohaseks toimimiseks ja õhu vaba ringluse tagamiseks asetage seade teistest esemetest eemale.
10. Ärge puudutage võileivagrill kasutamise ajal või pärast seda röstimisplaate või küpsetatud toodet kuni nende mahajahtumiseni. Põletuste ärahoidmiseks kasutage ainult käepidemeid.
11. Ärge sukeldage seadet ega röstimisplaate vette ning ärge puhastage neid voolava vee all.
12. Hoidke seadet eemal kuumadest pindadest ja kuumuseallikatest (näiteks elektripliitidest).
13. Kasutage seadet ainult vastavalt selle kasutusjuhendi juhistele. Valmistaja ei vastuta seadme mittenõuetekohasest kasutamisest põhjustatud kahjustuste eest.
14. Ärge ühendage seadet kaugjuhtimislülitiga pistikupesadesse või kaugjuhitava aegreleega.
15. Seade on ette nähtud kasutamiseks ainult kodus majapidamises.
16. Seadet võivad kasutada 8 aastased ja vanemad lapsed, puudulike füüsiliste või vaimsete võimetega või ebapiisavate teadmistega või kogemustega isikud tingimusel, et nad on järelevalve all ning neile on selgitatud seadme ohutut kasutamist ning nad on teadlikud potentsiaalsetest riskidest. Ärge lubage lastel seadmega mängida. Puhastamis- ja hooldustoiminguid ei ole lubatud teostada alla 8 aastastel ja järelevalveta lastel. Hoidke alla 8 aastased lapsed seadmest ja selle toitejuhtmest eemal.

**Do not immerse in water! – Ärge sukeldage vette!**

**OHT LASTELE:** Ärge lubage lastel mängida pakkematerjalidega. Ärge lubage lastel mängida plastkottidega. Lämmumise oht.

Sellisel viisil tähistatud pinnad muutuvad kasutamisel kuumaks.

## ENNE ESMAKORDSET KASUTAMIST

Pärast transportimist või säilitamist külmades tingimustes laske seadmel vähemalt 2 tunni jooksul soojeneda toatemperatuurini.



Pealispind  
on kuum!

1. Lugege kasutusjuhend läbi ning säilitage edaspidiseks kasutamiseks.
2. Eemaldage seadme pakend.
3. Pühkige küpsetuspindasid vähese koguse nõudepesuvahendiga niisutatud niiske lapiga või käsna ning seejärel peske puhta veega. Ärge kasutage abrasiivseid puhastusvahendeid või kaabitsaid.
4. Pühkige seadme välispindu niiske lapiga. Ärge sukeldage seadet vette ning ärge kallake grillimisplaatidele vett.
5. Kuivatage seadme korpust ja pealispindasid köögirätikuga või salvrätikuga.

**Märkus:** Panini valmistaja esmakordsel kasutamisel võite märgata õrna lõhna või suitsu. See on normaalne enamike kuumutuselementidega seadmete korral ning ei ole seadmele ohtlik. Sel põhjusel soovitame plaadid enne esmakordset kasutamist ilma toiduaineteta „läbi kuumutada“, kuni lõhna ja suitsu eraldumise kadumiseni. Kuumutamisel hoidke panini valmistaja suletuna.

## VÕILEIBADE VALMISTAMINE

1. Kõigepealt valmistage ette täidetud võileivad.
2. Sulgege panini valmistaja ja ühendage see toitevõrku. Süttib punane ja roheline märgutuli.
3. Grillimistemperatuuri saavutamiseni kulub 3–5 minutit, seejärel lülitub roheline märgutuli välja.
4. Avage kaas.
5. Kuldpruuni värvuse saavutamiseks määrige kuumutusplaatidega kokkupuutuval leivaküljele natuke võid.
6. Asetage leib grillimisplaadile.

**Märkus:** Vältige leiva ülemäärast täitmist, kuna täidis võib grillimispinna maha voolata.

Sulgege ettevaatlikult ülemine plaat nii, et panini valmistaja oleks täielikult suletud. Seadme kahjustamise ärahoidmiseks ärge sulgege seda jõuga.

7. Näidikutuli süttib uuesti. Küpsetage 3–8 minutit kuni kuldpruuni värvuse saavutamiseni või kuni märgutuli uuesti kustub. Küpsetusaeg sõltub kasutatavatest koostisosadest ja teie isiklikust maitsest.
8. Kui toit on valmis, avage panini valmistaja kaas käepideme abil. Eemaldage toit plastist spaatli abil.

**Hoiatus:** Ärge kunagi kasutage metallist või teravaid köögiiriistu. Sellega võite kahjustada küpsetusplaatide nakkevastast pinda.

9. Pärast panini valmistaja kasutamist ühendage toitejuhe toitevõrgust lahti.

**Märkus:** Röstimise käigus lülitub roheline valmidusnäidik sisse ja välja vastavalt röstimisplaatide nõuetekohase temperatuuri säilitamisele. Õiget temperatuuri näitab näidiku välja lülitumine.

## GRILLIMINE

### Kontaktgrillina kasutamine

1. Küpsetage võileibu, kondita või õhukesi lihatükke või muid toiduaineid vastavalt retseptile või asetage nad alumisele grillimisplaadile. Asetage tilgaalus ülemäärase rasvaine äravoolu süvendi alla.
2. Sulgege ülemine grillimisplaat. Plaadil on liikuv liigend, mis on ettenähtud valmistatava toiduaine ühtlaseks kokkusurumiseks. Ülemine plaat peab asuma valmistataval toiduaine peal vabalt, et tagada toiduaine nõuetekohane grillimine.

3. Kui toit on valmis, avage panini valmistaja kaas käepideme abil. Eemaldage toit plastist spaatli abil. Ärge kasutage kunagi nakkekindlat pinda kahjustavaid metallist köögiriistu.
4. Kasutage panini valmistajat kontaktgrillina võileibade, kondita või õhukeste lihatükkide ja juur-ja köögiviljade grillimiseks.
5. Kasutage panini valmistajat kontaktgrillina kiireks toiduvalmistamiseks või kui vajate tervislikku grillimismeetodit. Kontaktgrilliga toidu valmistamisel valmib toit kiiresti, kuna küpsetate mõlemalt poolt samaaegselt. Grilliplaatide ribad võimaldavad rasval ja rasvainele voolata läbi alumise plaadi nurga soonte otse ettevalmistatud mahutisse.

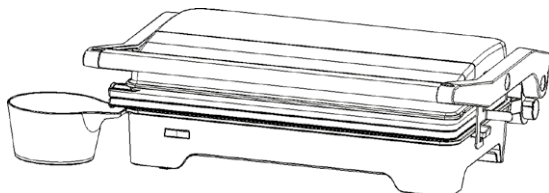

### Avatud grillina kasutamine

1. Panini valmistajat saate kasutada ka avatud grillina. Paigutage see puhtale tasasele pinnale.
2. Avatud asendis on ülemine ja alumine küpsetusplaat üksteisega tasa. Ülemine ja alumine plaat moodustavad ühe suure grillimispinna. Panini valmistaja saate sellesse asendisse avada vabastades ülemise osa parempoolse toe juures asuva nupu abil.
3. Kasutades oma vasakut kätt tõmmake ülemist osa enda poole, vajutage ülemisele vabastusnupule ja lükake käepidet endast eemale kuni ülemine plaat asetub lauale. Nüüd saate grillida avatud grillil. Veenduge, et tilgaalused asuvad kahe rasvaine äravooluava all. Pärast ülemise osa uuesti sulgemist lukustab lukk ülemise osa ja seejärel saate panini valmistajat kasutada jälle kontaktgrillina.

**Märkus:** Grilli kasutamisel (avamine/sulgemine/asendi seadistamine) olge ettevaatlik, kuna plaadi pealispinnad võivad olla kuumad.

4. Kasutage panini valmistajat avatud grillina võileibade, lihalõikude, kondita linnuliha (kontidega linnuliha valmistamine ei ole soovitatav, kuna see ei küpse ühtlaselt), kala ja juur-ja köögiviljade valmistamiseks.
5. Avatud grillina kasutamine on panini valmistaja kasutamise kõige levinum meetod. Avatud asendis on grillimisala kahekordne.
6. Avatud grillimisel saate samaaegselt valmistada erinevaid toiduaineid ilma maitset või lõhna mõjutamata või saate valmistada sama tüüpi toiduaine suuremaid koguseid. Avatud asendis saate erineva toiduvalmistamisaja jooksul valmistada erineva paksusega lihatükki, seega saate igat ligatükki valmistada vastavalt enda eelistustele.

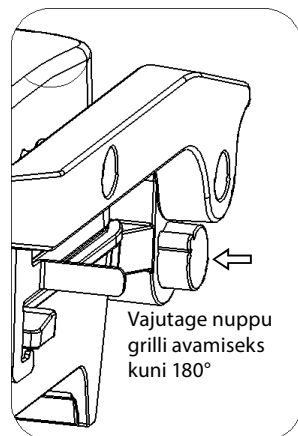
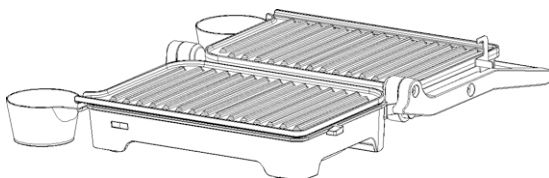

### PUHASTAMINE JA HOIUSTAMINE

Enne puhastamist ühendage seade toitevõrgust lahti ning laske maha jahtuda.

Emaldage küpsetusaladelt toidujäägid plaatide kerge pühkimisega vähese koguse nõudepesuvahendiga niisutatud niiske lapiga ning seejärel peske puhta veega.

Niisutage külgekõrbenud jääke sooja vee ja pesuvahendi lahusega ning emaldage jäägid plastspaatliga või asetage külgekõrbenud jääkide lahtileotamiseks grillimisplaatidele niiske paberrätik.

Ärge kasutage abrasiivseid puhastusvahendeid või kaabitsaid või muid teravaid esemeid või köögiriistu, mis võivad kahjustada nakkekindlat pinda.

Pühkige seadme välispindu niiske lapiga. Ärge kasutage välispindade puhastamiseks puhastuspulbri või kaabitsaid. See võib kahjustada pinnaviimistlust.

Ärge sukeldage seadet vette ning ärge kallake grillimisplaatidele vett.

Ärge peske seadet nõudepesumasinas.

Enne hoiustamist veenduge, et panini valmistaja on maha jahtunud ja kuiv.

Hoiustamise lihtsustamiseks saab toitejuhtme kerida ümber seadme alumise osa.

## TEHNILISED ANDMED

Nimipinge: 220–240 V~ 50/60 Hz

Nimivõimsus: 1 200 W

## KASUTAMINE JA KASUTUSEST KÕRVALDAMINE

Pakkepaber ja lainepapp – viige jäätmejaama. Pakkekiled, PE kotid, plastist osad – visake plasti ringlussevõtu konteineritesse.

## TOOTE KASUTUSEST KÕRVALDAMINE TÖÖEA LÕPUS

**Elektri- ja elektroonikaseadmete kasutusest kõrvaldamine (kehtib EL-i liikmesriikides ja teistes Euroopa riikides, kus rakendatakse ringlussevõtusüsteemi)**

Näidatud sümbol tootel või pakett tähendab, et toodet ei tohiks käidelda nagu olmejäätmeid. Viige toode elektri- ja elektroonikaseadmetele ettenähtud ringlussevõtupunkti. Vältige võimalikke negatiivseid mõjusid inimese tervisele ja keskkonnale, tagades oma toote korraliku ringlussevõtu.

Ringlussevõtt aitab säilitada loodusvarasid. Lisateavet selle toote ringlussevõtu kohta saate oma kohalikust omavalitsusest, olmejäätmete käitlemise ettevõttest või poest, kust te toote ostsite.



08/05

See toode vastab Euroopa Liidu elektromagnetilise ühilduvuse ja elektriohutuse direktiivi nõuetele.



Teksti ja tehniliste parameetrite muutmise õigused on reserveeritud.



## INSTRUCCIONES DE SEGURIDAD

¡Lea con atención y conserve para un uso futuro!

**Advertencia:** Las medidas e instrucciones de seguridad incluidas en este manual no cubren todas las condiciones y situaciones potenciales. El usuario debe ser consciente que el sentido común, la precaución y el cuidado son factores que no pueden ser incorporados en un producto. Estos factores deben ser garantizados por el/los usuario(s) que usa(n) y opera(n) este equipo. No somos responsables por ningún daño causado durante el envío, por el uso incorrecto, variaciones del voltaje, o modificación o ajuste de cualquier parte del artefacto.

Para protegerse contra riesgo de incendio o descarga eléctrica, debe tomar precauciones básicas mientras usa artefactos eléctricos, incluso lo siguiente:

1. Asegúrese de que el voltaje en su tomacorriente corresponda con el voltaje provisto en la etiqueta del artefacto y de que tenga la descarga a tierra correcta. El tomacorriente eléctrico debe ser instalado de acuerdo con los códigos eléctricos aplicables según los estándares europeos (EN).
2. Nunca use el artefacto cuando el cable de alimentación está dañado. ¡Todas las reparaciones, incluso los reemplazos de cable, deben ser realizadas en un taller de reparaciones autorizado! ¡No elimine las cubiertas protectoras del artefacto, hay riesgo de descarga eléctrica!
3. El artefacto no debe entrar en contacto directo con agua ni otros líquidos a fin e evitar una posible descarga eléctrica.
4. El artefacto no debe ser dejado sin supervisión durante su funcionamiento.
5. Recomendamos que no deje el artefacto con el cable de alimentación enchufado sin supervisión. Desconecte el cable del tomacorriente antes de realizar cualquier mantenimiento. No desenchufe el cable del tomacorriente tirando del mismo. Desenchufe el cable de alimentación del tomacorriente sujetando el enchufe.

6. No use el artefacto al aire libre ni en un entorno húmedo. No toque el cable ni el artefacto con las manos húmedas. Existe riesgo de descarga eléctrica.
7. Preste mucha atención cuando use el artefacto cerca de niños.
8. No permita que el cable de alimentación toque superficies calientes ni que se ubique sobre bordes afilados.
9. La temperatura de las superficies cerca del artefacto en funcionamiento puede ser más caliente de lo normal. Coloque el artefacto lejos de otros objetos para garantizar la libre circulación del aire necesario para su funcionamiento apropiado.
10. No toque las planchas de grillado durante ni luego de usarlas ni las partes calientes del producto horneado hasta que se enfríen. Toque solo la manija para evitar quemarse.
11. No sumerja el artefacto ni las planchas de cocción en agua ni las lave bajo agua corriente.
12. Mantenga el artefacto alejado de superficies calientes y de fuentes de calor (por ejemplo, platos calientes).
13. Use solo de acuerdo con las instrucciones provistas en este manual. El fabricante no es responsable por ningún daño causado por el uso inapropiado de este artefacto.
14. No conecte el artefacto a un tomacorriente eléctrico con un interruptor a distancia o temporizador con control a distancia.
15. Este artefacto está destinado para uso doméstico.
16. Este artefacto puede ser usado por niños de ocho años de edad y mayores y por personas con discapacidades físicas, sensoriales o mentales o por personas con experiencia o conocimiento insuficiente, siempre y cuando sean supervisadas o se les haya enseñado el uso seguro del artefacto y puedan comprender los riesgos potenciales. Los niños no deben jugar con el artefacto. Los niños no deben realizar las actividades de limpieza ni el mantenimiento, a menos que sean mayores de 8 años y estén supervisados. Se debe mantener a los niños menores de 8 años de edad alejados del artefacto y su fuente de alimentación.

**Do not immerse in water! – ¡No sumerja el producto en agua!**

**PELIGRO PARA LOS NIÑOS:** Los niños no deben jugar con el material de empaque. No permita que los niños jueguen con las bolsas plásticas. Riesgo de sofocación.

Las superficies con este símbolo se calientan durante el uso.

## ANTES DEL PRIMER USO

Después de transportar o almacenar el dispositivo en condiciones de frío, deje se caliente a temperatura ambiente durante al menos 2 horas.

1. Lea el manual antes de usar y consérvelo para una consulta futura.
2. Quite el material de empaque del dispositivo.
3. Limpie las superficies de horneado con un paño o esponja humedecidos con un poco de detergente lavavajillas y luego con agua limpia. No use limpiadores abrasivos ni lana de acero.
4. Limpie la superficie externa del artefacto con un paño húmedo. No sumerja el artefacto en el agua ni vuelque agua sobre las planchas de grillado.
5. Seque el cuerpo y las superficies del artefacto con un paño para vajilla o una toalla de papel.

**Nota:** Podría notar un aroma leve a humo cuando usa la sandwichera por primera vez. Esto es normal en la mayoría de los artefactos con elementos para calentar y no presenta una amenaza a la seguridad de su artefacto. Por esta razón, recomendamos calentar las planchas sin ningún alimento ellas antes del primer uso, hasta que disminuya el olor o el humo. Cuando las caliente, mantenga abierta la sandwichera.



¡Superficie caliente!

## CÓMO PREPARAR SÁNDWICHES

1. Primero, prepare el pan relleno con los ingredientes.
2. Cierre la sandwichera y enchúfela. Observe que tanto la luz roja como la verde estén encendidas.
3. Toma aproximadamente entre 3 y 5 minutos alcanzar la temperatura de cocción, luego la luz verde se apaga.
4. Abra la tapa.
5. Para lograr un mejor color dorado aún mejor, puede esparcir un poco de manteca en la cara del pan que está en contacto con la plancha.
6. Coloque el pan en la plancha de grillado.

**Nota:** No llene demasiado el pan, el relleno podría derramarse en las áreas de grillado.

Cierre con cuidado la plancha de grillado superior de manera que la sandwichera se cierre por completo. No cierre la sandwichera a la fuerza ya que podría dañarla.

7. La luz se enciende nuevamente. Cocine entre 3 y 8 minutos hasta que se dore o hasta que la luz se apague nuevamente. El tiempo de cocción depende de los ingredientes que use y de su gusto personal.
8. Cuando su comida está lista, abra la tapa de la sandwichera usando la manija. Para retirar el alimento, use una espátula plástica.

**Advertencia:** Nunca use utensilios de cocina de metal ni afilados. Podría dañar las superficies antiadherentes de las planchas de horneado.

9. Desenchufe el cable del tomacorriente luego de haber terminado de usar la sandwichera.

**Nota:** El indicador de luz verde destella de manera intermitente, indicando la preparación para la cocción, que depende de cómo se mantiene la temperatura correcta de las planchas de grillado. Cuando la luz del indicador se apaga, esto indica la temperatura correcta.

## PARRILLA

### Uso como parrilla de contacto

1. Cocine hamburguesas, trozos deshuesados o delgados de carne u otros alimentos de acuerdo con la receta y colóquelos sobre la plancha inferior de grillado. Coloque la bandeja para goteo bajo la ranura para que drene el exceso de grasa.
2. Cierre la plancha de grillado superior. La plancha tiene una bisagra flotante diseñada para presionar el alimento a cocinar de manera uniforme. La plancha superior debe apoyarse libremente para garantizar que el alimento se cocine de manera apropiada.
3. Cuando su comida está lista, abra la tapa de la sandwichera usando la manija. Para retirar el alimento, use una espátula plástica. Nunca use pinzas ni cuchillo metálicos, ya que podría dañar la superficie antiadherente de las planchas.
4. Use la sandwichera como una parrilla de contacto para cocinar hamburguesas, trozos deshuesados o delgados de carne y vegetales.
5. Use la sandwichera como una parrilla de contacto para una cocción rápida o si desea un método de cocción saludable. Cuando cocina sobre una parrilla de contacto, el alimento se cocina rápidamente, dado que lo cuece de ambos lados de forma simultánea. El acanalado de las planchas de grillado permite que la grasa natural fluya por la ranura de la esquina de la plancha inferior directamente hacia el recipiente preparado.

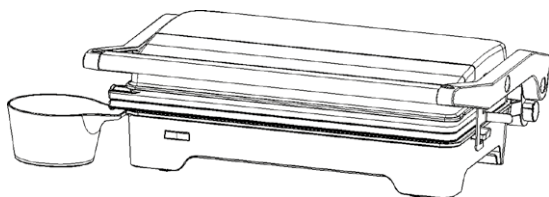

### Uso como parrilla abierta

1. También puede usar la sandwichera como una parrilla abierta. Colóquela sobre una superficie limpia y plana.
2. La plancha de cocción superior está nivelada con la inferior en la posición abierta. Las planchas superior e inferior están montadas de manera que forman una gran superficie de grillado. Puede abrir la sandwichera en esta posición liberando la parte superior con el botón que se encuentra en el brazo derecho.
3. Con la mano derecha, tire la parte superior hacia su cuerpo, presione el botón de desbloqueo superior y empuje el mango en sentido contrario a su cuerpo hasta colocar la plancha superior sobre la mesa. Ahora puede grillar como si fuera una parrilla abierta. Asegúrese de colocar las bandejas para goteo debajo de las salidas de los dos drenajes de grasa. Cuando cierre la parte superior nuevamente, la traba la bloqueará y podrá usar la sandwichera nuevamente como una parrilla de contacto.

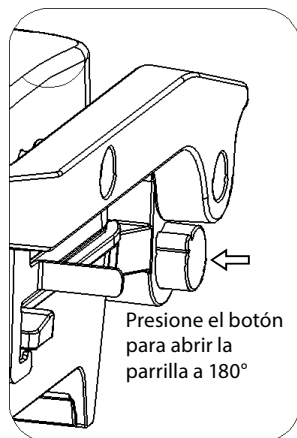

**Nota:** Tenga cuidado al manipular la parrilla (apertura/cierre/configuración de posición) ya que las superficies de la plancha pueden estar calientes.

4. Use la sandwichera como una parrilla abierta para la cocción de hamburguesas, bistecs, carne de ave deshuesada (no se recomienda cocinar pollo con hueso ya que no se cocina de manera uniforme), pescado y vegetales.
5. La parrilla abierta es el método más versátil de usar la sandwichera. Cuando está en la posición abierta tiene el doble de superficie de grillado.
6. Como una parrilla abierta, puede preparar diferentes tipos de alimentos simultáneamente sin afectar el sabor u olor, o puede preparar grandes cantidades del mismo tipo de alimento. Además, puede cocinar trozos de carne de diferentes espesores en distintos tiempos de cocción sobre una parrilla abierta, de manera que puede preparar cada trozo de carne según lo desee.

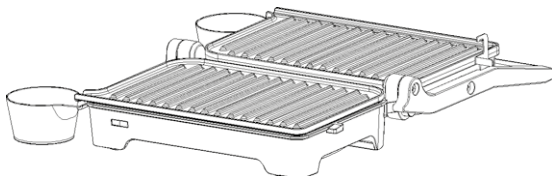

## LIMPIEZA Y GUARDADO

Desenchufe la sandwichera y permita que se enfríe antes de limpiarlo.

Quite los restos de alimentos de las áreas de horneado limpiado suavemente las planchas con un paño humedecido con un poco de detergente lavavajillas y luego con agua limpia.

Humedezca el residuo del horneado con una solución de agua caliente y detergente y retírelo con una espátula plástica, o coloque una toalla húmeda de papel sobre las planchas de grillado para remojar el residuo del horneado.

No use limpiadores abrasivos ni lana de acero u otros objetos o herramientas afilados que puedan rayar la superficie antiadherente.

Limpie la superficie externa del artefacto con un paño húmedo. No use polvos limpiadores ni lana de acero para la limpieza de la superficie externa. Podría dañar el acabado de la superficie.

No sumerja el artefacto en el agua ni vuelque agua sobre las planchas de grillado.

No lave el artefacto en el lavavajillas.

Siempre asegúrese antes de guardar que la sandwichera esté fría y seca.

El cable de alimentación puede ser enrollado en la parte inferior del artefacto para fácil almacenaje.

## INFORMACIÓN TÉCNICA

Voltaje nominal: 220–240 V~ 50/60 Hz

Potencia de entrada nominal: 1200 W

## USO Y ELIMINACIÓN DE LOS DESECHOS

Papel para envolver y cartón corrugado: entregar a una chatarrería. Plástico de embalaje, bolsas de polietileno, elementos plásticos: arrójelos en los recipientes para reciclaje de plásticos.

## ELIMINACIÓN DE LOS PRODUCTOS AL FINAL DE SU VIDA ÚTIL

### Eliminación de equipos eléctricos y electrónicos (válido en los países miembros de la Unión Europea y otros países europeos con un sistema implementado de reciclaje)

El símbolo representado en el producto o en el embalaje significa que el producto no será tratado como desecho doméstico. Entregue el producto en el sitio específico para reciclaje de equipos eléctricos y electrónicos. Evite los efectos negativos en la salud humana y en el medioambiente reciclando apropiadamente su producto.

El reciclaje contribuye a la preservación de los recursos naturales. Para más información acerca del reciclaje de este producto, consulte a su autoridad local, organización de procesamiento de desechos domésticos o en la tienda donde compró el producto.



08/05

Este producto cumple con los requisitos de la directiva de la UE acerca de la compatibilidad electromagnética y seguridad eléctrica.



Se reservan cambios en el texto y parámetros técnicos.

## CONSIGNES DE SÉCURITÉ

**Lisez attentivement et conservez pour un usage futur !**

**Avertissement :** les dispositions et consignes de sécurité figurant dans le présent mode d'emploi ne couvrent pas toutes les conditions et situations susceptibles de survenir. L'utilisateur doit comprendre que le bon sens, la prudence et le soin sont des facteurs ne pouvant être intégrés dans le produit. Ces facteurs sont donc à la charge de l'utilisateur/utilisatrice employant et entretenant cet appareil. Nous ne pouvons être tenus responsables des dommages apparus pendant le transport, un usage inadéquat, une variation de tension électrique ou la modification ou intervention sur l'une des parties de l'appareil.

Afin d'éviter le risque d'incendie ou d'électrocution, les précautions de base doivent toujours être respectées lors de l'utilisation d'appareils électriques, y compris les suivantes :

1. Veillez à ce que la tension de votre prise électrique corresponde à la tension figurant sur la plaque signalétique de l'appareil et que votre prise soit correctement reliée à la terre. La prise doit être installée selon la norme électrotechnique EN en vigueur.
2. N'utilisez pas un appareil dont le câble d'alimentation est endommagé. Confiez toute réparation, y compris le remplacement du câble d'alimentation, à un service professionnel ! Ne démontez pas les caches de protection de l'appareil, risque d'électrocution !
3. Protégez l'appareil du contact direct avec l'eau ou d'autres liquides, afin d'éviter le risque d'électrocution.
4. L'appareil ne doit pas être laissé en marche sans surveillance.
5. Nous recommandons de ne pas laisser l'appareil sans surveillance avec le câble d'alimentation branché. Avant l'entretien, débranchez le câble d'alimentation de la prise électrique. Ne débranchez pas la fiche de la prise électrique en tirant sur le câble. Débranchez le câble de la prise électrique en saisissant la fiche.
6. N'utilisez pas l'appareil à l'extérieur ou dans un environnement humide. Ne touchez pas le câble d'alimentation ou l'appareil avec les mains mouillées. Risque d'électrocution.

7. Faites particulièrement attention si vous utilisez l'appareil à proximité des enfants.
8. Le câble d'alimentation ne doit pas être en contact avec des parties chaudes, ni passer sur des angles tranchants.
9. La température des surfaces à proximité de l'appareil en marche peut être plus élevée que d'habitude. Placez l'appareil hors de portée des autres objets afin d'assurer la libre circulation de l'air nécessaire à son fonctionnement correct.
10. Pendant et après l'utilisation, ne touchez pas les surfaces de cuisson et les parties chaudes du cache de l'appareil, tant que celui-ci n'a pas refroidi. Vous pouvez toucher uniquement les poignées pour éviter les brûlures.
11. Ne plongez pas l'appareil et les surfaces de cuisson dans l'eau et ne les rincez pas sous l'eau courante.
12. Ne posez pas l'appareil sur une surface chaude et ne l'utilisez pas à proximité d'une source de chaleur (par exemple une plaque chauffante de la cuisinière).
13. Utilisez uniquement conformément aux instructions contenues dans le présent mode d'emploi. Le fabricant ne peut être tenu responsable de dommages causés par un usage incorrect de cet appareil.
14. Ne branchez pas l'appareil dans des prises contrôlées à distance ou avec minuteur.
15. L'appareil est destiné à un usage domestique.
16. Cet appareil peut être utilisé par les enfants de plus de 8 ans et par les personnes aux capacités physiques, cognitives ou mentales réduites, ou sans expérience et connaissances suffisantes, si elles sont sous surveillance ou ont été formées à l'utilisation de l'appareil d'une manière sûre, et ont conscience des éventuels dangers. Les enfants ne doivent pas jouer avec l'appareil. Le nettoyage et l'entretien à la charge de l'utilisateur ne doit pas être réalisé par les enfants âgés de moins de 8 ans et les enfants âgés de plus de 8 ans sans surveillance. Les enfants de moins de 8 ans doivent être tenus hors de portée de l'appareil et de son câble d'alimentation.

**Do not immerse in water! – Ne pas plonger dans l'eau !**



**DANGER POUR LES ENFANTS :** Les enfants ne doivent pas jouer avec les matériaux d'emballage. Ne laissez pas les enfants jouer avec les sacs en plastique. Risque d'étouffement.

Les surfaces ainsi marquées deviennent brûlantes lors de l'utilisation.

## AVANT LA PREMIÈRE UTILISATION

Après un transport ou un stockage dans le froid, laissez réchauffer l'appareil au moins 2 heures à température ambiante.

1. Avant la première utilisation, lisez attentivement le présent mode d'emploi et conservez-le pour toute consultation ultérieure.
2. Retirez tous les matériaux d'emballage de l'appareil.
3. Essuyez la surface de grillade avec un chiffon ou une éponge humide avec un peu de produit vaisselle courant, puis avec de l'eau pure. N'utilisez pas de produits de nettoyage abrasifs ou de paille de fer.
4. Nettoyez la surface extérieure de l'appareil uniquement avec un torchon de cuisine humide. Ne plongez pas l'appareil dans l'eau et ne laissez pas l'eau couler directement sur les plaques de cuisson !
5. Séchez les surfaces et le corps de l'appareil avec un chiffon ou une serviette en papier.

**Note :** lors d'une première mise en marche de l'appareil à panini, vous pouvez observer une légère odeur ou de la fumée. Ce phénomène est fréquent sur la plupart des appareils dotés d'éléments de chauffage et ne constitue pas une menace pour la sécurité de votre appareil. Pour cette raison, nous recommandons de « roder » les surfaces sans aliments avant la première utilisation, jusqu'à ce que l'odeur ou la fumée ne faiblissent. Lors du rodage, laissez l'appareil à panini fermé.

## PRÉPARATION DES SANDWICHS

1. Préparez à l'avance le pain rempli des ingrédients.
2. Fermez l'appareil à panini et branchez-le dans la prise. Vérifiez que le voyant rouge et le voyant vert s'allument.
3. Atteindre la température de cuisson prend environ 3-5 minutes, puis le voyant vert s'éteint.
4. Ouvrez le couvercle.
5. Afin d'obtenir une belle couleur brune dorée, vous pouvez graisser légèrement avec du beurre la surface du pain en contact avec la plaque de grillade.
6. Posez le pain sur la plaque de grillade.

**Note :** ne mettez pas trop de garniture dans le pain, risque d'écoulement sur les surfaces de grillade.

Rabattez prudemment la surface de cuisson supérieure de manière à fermer complètement l'appareil à panini. Ne fermez pas l'appareil à panini par la force, risque d'endommagement.

7. Le voyant se rallume. Faites cuire 3-8 minutes jusqu'à obtenir une couleur dorée, ou jusqu'à ce que le voyant s'éteigne de nouveau. La durée de la préparation dépend des ingrédients utilisés et de vos goûts.
8. Lorsque la préparation du plat est terminée, ouvrez le couvercle de l'appareil à panini à l'aide de sa poignée. Pour retirer le sandwich, utilisez une spatule en plastique.

**Avertissement :** n'utilisez jamais d'ustensiles métalliques ou tranchants. Risque d'endommager la surface antidérapante des surfaces de grillade.

9. Après la fin de l'utilisation, débranchez l'appareil à panini de la prise murale.



Surface chaude !

**Note :** pendant la cuisson, le voyant vert signalant « prêt-à-cuire » s'allume et s'éteint en alternance selon le maintien de la température correcte des surfaces de cuisson. La température correcte est signalée par l'extinction du voyant.

## GRILLADE

### Utilisation comme grill de contact

1. Préparez des hamburgers, des morceaux de viande désossés ou de fines tranches, ou d'autres ingrédients, ceci en suivant une recette, puis posez-les sur la plaque de cuisson inférieure. Placez le récipient d'égouttage sous la rainure d'évacuation de la graisse en excès.
2. Refermez la plaque de cuisson supérieure. La plaque possède une accroche flottante permettant son appui uniforme sur le plat préparé. La plaque supérieure doit être posée librement de manière à ce que le plat préparé soit correctement rôti.
3. Lorsque la préparation du plat est terminée, ouvrez le couvercle de l'appareil à panini à l'aide de sa poignée. Pour retirer le sandwich, utilisez une spatule en plastique. N'utilisez jamais de pinces ou de couteaux en acier, car la surface antiadhésive des plaques de cuisson pourrait être endommagée.
4. Utilisez l'appareil à panini comme grill de contact pour la préparation de hamburgers, de morceaux de viande désossés ou de fines tranches de viande et de légumes.
5. Utilisez l'appareil à panini en tant que grill de contact pour la préparation rapide de plats, ou afin d'effectuer des cuissons au grill saines. Lors de la cuisson sur le grill de contact, le plat est rapidement prêt, car les deux faces des aliments sont cuites simultanément. Les rainures des plaques de cuisson permettent un écoulement naturel de la graisse et des jus de cuisson via la rainure située dans le coin de la plaque inférieure, directement vers le bac prévu à cet effet.

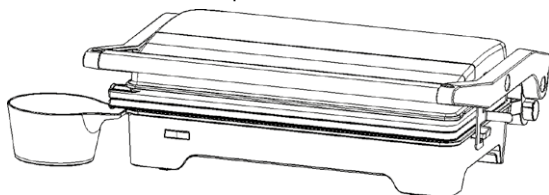

### Utilisation comme grill ouvert

1. L'appareil à panini peut également être utilisé de manière ouverte. Posez-le sur une surface propre et plane.
2. La plaque de cuisson supérieure se trouve en position ouverte, dans un même plan que la plaque inférieure. Les deux plaques sont disposées de manière à former une unique grande surface de cuisson au grill. Vous pouvez ouvrir l'appareil à panini dans cette position après avoir déverrouillé la partie supérieure au moyen de la touche située sur le bras droit.
3. Avec la main gauche, tirez la partie supérieure vers vous, pressez la touche de déverrouillage de la partie supérieure et poussez la poignée dans la direction opposée à vous afin de faire reposer la partie supérieure sur la table. Le grill est désormais utilisable de manière ouverte. N'oubliez pas de mettre en place les bacs d'égouttage sous les sorties des deux rainures d'évacuation de la graisse en excès. Lorsque vous refermez à nouveau la partie supérieure, le verrouillage de la partie supérieure se bloque et l'appareil à panini peut être à nouveau utilisé en tant que grill de contact.

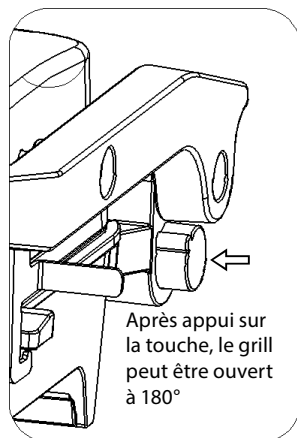

**Note :** lors des manipulations avec le grill (ouverture / fermeture / réglage de la position), faites preuve de prudence : les plaques de cuisson peuvent être brûlantes.

4. L'appareil à panini peut être utilisé en mode ouvert pour la préparation des hamburgers, des steaks, de la viande de volaille désossée (nous ne recommandons pas de préparer de la viande de poulet non désossée, risque de cuisson non uniforme), du poisson et des légumes.
5. La grillade en mode ouverte constitue la manière la plus universelle d'utiliser l'appareil à panini. La surface de cuisson est en effet alors doublée.
6. Le grill ouvert permet de préparer simultanément des aliments de nature diverse sans effets mutuels sur leur goût et leur odeur, de plus, une quantité plus importante d'aliments de même nature peut être préparée. Le grill ouvert permet également de préparer des morceaux de viande de diverses épaisseurs, chaque morceau pouvant ainsi être préparé selon votre convenance.

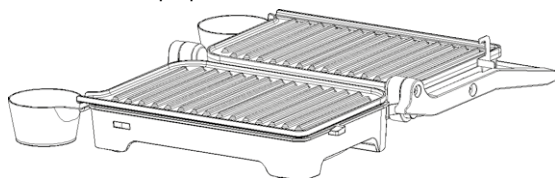

## NETTOYAGE ET ENTRETIEN

Avant le nettoyage, débranchez toujours la fiche du câble d'alimentation de la prise électrique et laissez l'appareil à panini complètement refroidir.

Pour éliminer les restes d'aliments, essuyez les surfaces de grillade avec un chiffon ou une éponge humide avec un peu de produit vaisselle courant, puis avec de l'eau pure.

Humidifiez les résidus brûlés d'une solution d'eau chaude et de détergent et retirez-les à l'aide d'une spatule en plastique, ou placez un essuie-tout humide sur les surfaces de cuisson pour que les résidus brûlés se détachent.

N'utilisez pas de produits de nettoyage abrasifs ou de paille de fer, ni d'autres objets tranchants, risquant de rayer la surface antidérapante.

Nettoyez la surface extérieure de l'appareil uniquement avec un torchon de cuisine humide. Pour le nettoyage des surfaces extérieures, évitez la crème à récurer et la paille de fer. Vous risquez d'endommager le revêtement de surface.

Ne plongez pas l'appareil dans l'eau et ne laissez pas l'eau couler directement sur les plaques de cuisson !

Nous ne recommandons pas un nettoyage de l'appareil au lave-vaisselle.

Avant le stockage, assurez-vous que l'appareil à panini est refroidi et sec.

Pour un stockage plus facile, il est possible d'embobiner le câble d'alimentation autour de la partie inférieure de l'appareil.

## DONNEES TECHNIQUES

Tension nominale : 220-240 V~ 50/60 Hz

Puissance nominale : 1200 W

## RECYCLAGE ET ELIMINATION DES DECHETS

Papier d'emballage et carton ondulé – remettre dans les conteneurs de collecte de papiers. Film d'emballage, sacs PE, pièces en plastique – dans les conteneurs de collecte de plastique.

## ELIMINATION DU PRODUIT A LA FIN DE SA DUREE DE VIE

### Liquidation des équipements électriques et électroniques usagés (en vigueur dans les pays membres de l'Union européenne et les autres pays européens disposant d'un système de tri des déchets)

Le symbole figurant sur le produit ou l'emballage signifie que le produit ne doit pas être traité comme une ordure ménagère courante. Remettez le produit à un lieu de collecte prévu pour le recyclage des équipements électriques et électroniques. Une élimination correcte du produit évite des impacts négatifs sur la santé humaine et l'environnement. Le recyclage des matériaux contribue à la protection de l'environnement. Pour plus d'informations sur le recyclage de ce produit, adressez-vous à la mairie, aux centres de traitement des déchets ménagers ou au point de vente où vous avez acheté le produit.



08/05

Ce produit est conforme aux directives européennes relatives à la compatibilité électromagnétique et à la sécurité électrique.



Nous nous réservons le droit de modifier le texte et les paramètres techniques.

## SIGURNOSNE UPUTE

### Pročitajte pažljivo i sačuvajte za buduću uporabu!

**Pozor:** Mjere opreza i upute navedene u ovom priručniku ne pokrivaju sve moguće situacije i opasnosti do kojih može doći. Korisnik treba biti svjestan da faktore sigurnosti, kao što su oprezno, brižno i razumno rukovanje, nije moguće ugraditi u proizvod. Stoga sâm korisnik ovog uređaja treba osigurati prisutnost tih sigurnosnih faktora. Nismo odgovorni za štete nastale prijevozom, nepravilnim korištenjem, promjenama napona te modificiranjem ili zamjenom bilo kojeg dijela uređaja.

Kako ne bi došlo do požara ili ozljede od udara električne struje, pri korištenju električnih uređaja uvijek se trebaju poštovati temeljne sigurnosne upute među kojima su i sljedeće:

1. Provjerite odgovara li napon struje na vašoj utičnici onome koji je naveden na pločici vašeg uređaja te je li utičnica pravilno uzemljena. Utičnica mora biti ugrađena u skladu sa zahtjevima elektrotehničkih normi.
2. Ne upotrebljavajte uređaj ako je napojni kabel oštećen. Bilo kakav popravak, što se odnosi i na zamjenu kabela, mora biti povjeren stručnom servisu! Ne skidajte sigurnosni poklopac uređaja kako ne bi došlo do opasnosti od električnog udara!
3. Uređaj zaštitite od doticaja s vodom ili drugim tekućinama kako ne bi došlo do udara električne struje.
4. Uređaj ne smije biti ostavljen uključen bez nadzora.
5. Preporučujemo da uređaj ne ostavljate s naponskim kabelom uključenim u struju. Prije bilo kakvog zahvata održavanja, isključite napajanje iz mreže. Ne izvlačite utikač iz utičnice povlačenjem za kabel. Kabel odspojite iz mreže tako što ćete primiti utikač i izvući ga.
6. Uređaj nemojte koristiti na otvorenom, kao ni u vlažnim prostorima. Ne dotičite kabel za napajanje ni uređaj mokrim rukama. Postoji opasnost od električnog udara.
7. Budite posebno pažljivi nalaze li se djeca u blizini dok koristite ovaj uređaj.

8. Kabel se mora pružati tako da ne dolazi u dodir s vrućim predmetima i da ne prolazi duž oštih rubova.
9. Temperatura površina u blizini uređaja tijekom njegovog rada može biti viša od uobičajene. Uređaj držite podalje od ostalih predmeta kako biste osigurali slobodno kretanje zraka koje je potrebno da bi uređaj pravilno radio.
10. Za vrijeme ili nakon korištenja, nemojte dodirivati površine za pečenje i vruće dijelove poklopca proizvoda, sve dok se on ne ohladi. Da biste se osigurali od opekline, dodirujte isključivo ručke.
11. Uređaj ni ploče za pečenje nemojte uranjati u vodu i ne perite ga pod mlazom vode.
12. Uređaj ne postavljajte na vruće površine i ne koristite ga u blizini izvora topline (na primjer, u blizini grijaćih ploča štednjaka).
13. Koristite samo onako kako je propisano ovom uputom. Proizvođač nije odgovoran za štete nastale nepravilnim korištenjem ovog uređaja.
14. Uređaj nemojte uključivati u utičnice s daljinskim upravljanjem ili tajmerima.
15. Uređaj je isključivo namijenjen za korištenje u kućanstvu.
16. Djeca starosti od 8 godina i više, osobe smanjenih fizičkih, osjetilnih ili umnih sposobnosti ili osobe s nedostatkom iskustva smiju koristiti ovaj uređaj samo ako su pod nadzorom ili ih je iskusnija osoba uputila u siguran način korištenja te razumiju sve opasnosti povezane s tim korištenjem. Djeca se ne smiju igrati ovim uređajem. Poslove čišćenja i održavanja koje obavlja korisnik ne smiju raditi djeca osim ako su starija od 8 godina i pod nadzorom. Djeca mlađa od 8 godina moraju se držati podalje od uređaja i izvora napajanja.

### **Do not immerse in water! – Nemojte uranjati u vodu!**

**OPASNOSTI PO DJECU:** Djeca se ne smiju igrati ambalažnim materijalom. Nemojte dopustiti djeci da se igraju plastičnim vrećicama. Postoji opasnost od gušenja.

Ovako označene površine tijekom uporabe budu vruće.

## PRIJE PRVOG KORIŠTENJA

Nakon prijevoza ili skladištenja na hladnome, aparat treba ostaviti najmanje 2 sata da mu se temperatura približi sobnoj.

1. Prije upotrebe pažljivo pročitajte upute i spremite ih za buduću uporabu.
2. Uklonite svu ambalažu s uređaja.
3. Prebrišite ploče za pečenje vlažnom krpom ili spužvom s nešto običnog deterdenta za pranje suđa i zatim s čistom vodom. Nemojte koristiti sredstva za čišćenje s abrazivnim djelovanjem ni četke.
4. Vanjske površine uređaja samo prebrišite vlažnom krpom. Uređaj nemojte uranjati u vodu i ne puštajte mlaz vode izravno na plohu za pečenje!
5. Ploče i kućište uređaja obrišite suhom krpom ili upijajućim papirom.

**Napomena:** Kod prvog zagrijavanja panini tostera možete osjetiti blag neugodan miris ili dim. To je normalna pojava kod većine uređaja koji sadrže grijače i ne predstavlja opasnost za sigurnost vašeg uređaja. Zbog toga preporučujemo ploče prije prve uporabe „spaliti“, bez namirnica, sve dok ne nestane dim ili neugodan miris. Za vrijeme takvog „spaljivanja“ ostavite panini toster zatvorenim.

## PRIPREMA SENDVIČA

1. Prethodno pripremite pecivo sa sastojcima.
2. Panini toster zatvorite i uključite ga u utičnicu. Provjerite svijetle li crvena i zelena žaruljica.
3. Potrebno je približno 3 – 5 minuta da bi se dostigla temperatura potrebna za pečenje, a zeleni pokazivač nakon toga prestane svijetliti.
4. Otvorite poklopac.
5. Da biste postigli još ljepšu zlatno smeđu boju, možete onu stranu peciva koja dodiruje ploču umjereno premazati maslacem.
6. Postavite pecivo na ploču za pečenje.

**Napomena:** Peciva nemojte nadjenuti preobilno jer bi nadjev mogao curiti iz njih na ploču za pečenje.

Pažljivo preklopite gornju plohu za pečenje i tako potpuno zatvorite panini toster. Panini toster nemojte zatvarati na silu jer biste ga time mogli oštetiti.

7. Žaruljica pokazivača ponovo zasvijetli. Pecite 3 – 8 minuta dok ne dobije zlatnu boju ili dok se žaruljica pokazivača ne isključi. Trajanje pečenja ovisi o upotrebljenim dodacima i vašem ukusu.
8. Kad je priprema gotova, otvorite poklopac pomoću ručki panini tostera. Za vađenje sendviča koristite drvene lopatice.

**Upozorenje:** Nikad nemojte koristiti metalna pomagala ili oštar kuhinjski pribor. Time biste mogli oštetiti neprianjajuće površine.

9. Nakon uporabe panini tostera, izvucite utikač iz zidne utičnice.

**Napomena:** Za vrijeme pečenja zelena se žaruljica pokazivača gasi i pali u ovisnosti o tome kako se dogrijava ploha ploča za pečenje. Kad je dosegnuta odgovarajuća temperatura, crveni pokazivač prestane svijetliti.



Vruća površina!

# ROŠTILJANJE

## Uporaba kao kontaktni grill

1. Možete pripremiti hamburgere, meso bez kosti ili tanke komade odrezaka i drugih komada jela prema receptima i staviti ih na donju ploču za pečenje. Posudu za skupljanje sokova i masnoće stavite ispod kljuna za kapanje.
2. Zatvorite gornju ploču za pečenje. Ploča je pričvršćena plutajuće kako bi namirnice koje pripremate bile ravnomjerno pritisnute. Gornja ploča mora se položiti slobodno jer će se namirnice jedino tako pripremati pravilno.
3. Kad je priprema gotova, otvorite poklopac pomoću ručki panini tostera. Za vađenje sendviča koristite drvene lopatice. Nikada ne koristite metalne štipaljke ili nož jer mogu oštetiti površinu neprianjajuće ploče.
4. Upotrijebite panini toster kao kontaktni roštilj za pripremu hamburgera, komada mesa bez kostiju ili povrća.
5. Upotrijebite Panini Maker kao kontaktni roštilj za brzo kuhanje ili ako za sebe želite zdrav način pečenja. Prilikom pripreme na kontaktnom roštilju, hrana je spremna brzo jer hranu istovremeno tretirate s obje strane. Rebra ploče za roštilj omogućuju prirodno istjecanje sokova i masnoće kroz kljun u kutu donje ploče izravno u pripremljeni spremnik.

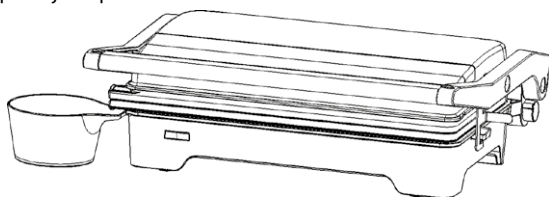

## Uporaba kao otvoreni roštilj

1. Panini toster može se koristiti i kao otvoreni roštilj. Stavite ga na čistu, ravnu površinu.
2. Gornja ploča je u otvorenom položaju i okrenuta je prema gore kao i donja. Gornja i donja ploča raspoređene su tako da tvore jedinstvenu veliku površinu roštilja. Da biste panini toster otvorili i stavili u takav položaj, prvo treba osloboditi gornji dio zupcem na desnoj poluzi.
3. Lijevom rukom povucite gornji dio prema sebi, pritisnite tipku za otpuštanje gornjeg dijela i gurnite ručicu od sebe i otvorite gornji dio na stol. Sada možete roštiljati kao na otvorenom roštilju. Obavezno stavite posudu za kapljanje ispod oba kljuna za odkapavanje tekućina. Kada ponovo zatvorite gornji dio, osigurač blokira gornji dio i panini toster možete ponovo koristiti kao kontaktni grill.

**Napomena:** Pri rukovanju s tosterom (otvaranje, zatvaranje, podešavanje položaja) budite oprezni jer površine za pečenje mogu biti vruće.

4. Panini toster možete upotrebljavati kao otvoreni roštilj za pripremu hamburgera, odrezaka, mesa peradi bez kostiju (ne preporučuje se peći piletinu s kostima jer se ne peče ravnomjerno), ribu i povrće.
5. Priprema hrane s otvorenim pločama je način koji omogućuje najviše slobode u pripremi. U otvorenom položaju, toster ima dvostruko veću površinu.
6. Na otvorenom tosteru možete istovremeno pripremati različite vrste hrane bez miješanja okusa ili mirisa ili možete pripremiti veće količine iste vrste hrane. Također, na otvorenom roštilju možete pripremiti različite komade mesa u različito vrijeme, tako da možete pripremiti svaki komad mesa po vašoj želji.

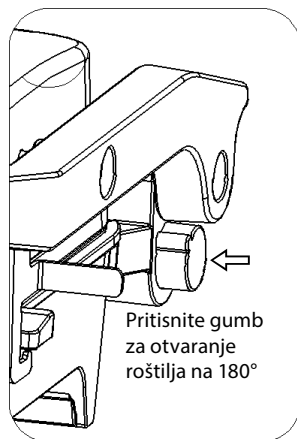



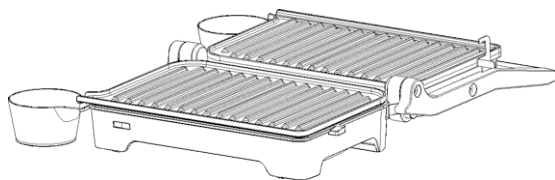

## ČIŠĆENJE I ČUVANJE

Prije čišćenja uvijek isključite kabel za napajanje iz zidne utičnice i ostavite panini toster da se potpuno ohladi. Ostatke hrane uklonite s ploča za pečenje vlažnom krpom ili spužvom s nešto običnog deterđenta za pranje suđa i zatim s čistom vodom.

Zapečene ostatke navlažite otopinom tople vode i sapunice i uklonite ih plastičnom lopaticom ili na ploču za pečenje stavite navlaženi papirni ubrus kako biste namočili zapečene ostatke hrane.

Nemojte koristiti sredstva za čišćenje s abrazivnim djelovanjem ni četke jer biste time mogli izgrebati neprijanjajuće površine.

Vanjske površine uređaja samo prebrišite vlažnom krpom. Na vanjskim površinama nemojte koristiti deterđente ili čeličnu vunu. Tako biste mogli oštetiti vanjsku površinu uređaja.

Uređaj nemojte uranjati u vodu i ne puštajte mlaz vode izravno na plohu za pečenje!

Ne preporučujemo pranje u perilici suđa.

Prije nego uređaj spremite, pazite da je suh, potpuno hladan i čist.

Radi lakšeg spremanja kabel za napajanje možete namotati na donju stranu uređaja.

## TEHNIČKI PODACI

Nazivni napon: 220–240 V~ 50/60 Hz

Nazivna snaga: 1200 W

## UPORABA I ODLAGANJE OTPADA

Papir i karton predati na odlagalište. Foliju, PE vrećice i plastične dijelove ambalaže odložiti u za njih predviđene kontejnere.

## ODLAGANJE PROIZVODA PO PRESTANKU KORIŠTENJA

**Odlaganje električnih i elektroničkih uređaja (vrijedi u zemljama članicama EU i drugim zemljama u kojima je uveden sustav recikliranja)**

Simbol koji se nalazi na proizvodu ili ambalaži označava da se proizvod ne može tretirati kao komunalni otpad domaćinstva. Predajte proizvod na mjestu određenom za recikliranje električne i elektroničke opreme. Pravilnim recikliranjem ovog proizvoda spriječite štetne posljedice po ljudsko zdravlje i po okoliš.

Recikliranje doprinosi očuvanju prirodnih resursa. Želite li više informacija o recikliranju ovog proizvoda, molimo da se obratite lokalnim vlastima, organizaciji ovlaštenoj za preradu otpada ili trgovini u kojoj ste kupili uređaj.



08/05

Ovaj proizvod zadovoljava zahtjeve Direktive EU o elektromagnetskoj kompatibilnosti i sigurnosti električnih uređaja.



Zadržano je pravo izmjena teksta i tehničkih podataka.

Upute za uporabu dostupne su na web stranici [www.ecg-electro.eu](http://www.ecg-electro.eu).

## ISTRUZIONI DI SICUREZZA

### Leggere attentamente e conservare per uso futuro!

**Attenzione:** Le misure di sicurezza e le istruzioni contenute in questo manuale non includono tutte le condizioni e situazioni possibili. È compito dell'utente prendere atto che il buon senso, la prudenza e la cura sono dei fattori esterni a un prodotto. Questi fattori dovranno essere assicurati dall'utente/dagli utenti che utilizzano e fanno funzionare questo apparecchio. Il produttore non potrà essere ritenuto responsabile per danni che si verificano durante la spedizione, l'utilizzo improprio, la modifica o la regolazione di qualsiasi parte dell'apparecchio.

Per la protezione contro il rischio di incendi o scosse elettriche, è necessario prendere le precauzioni di base durante l'utilizzo dell'apparecchiatura elettrica, tra cui:

1. Assicurarsi che la tensione nella presa corrisponda alla tensione sull'etichetta dell'apparecchio e che la presa sia messa a terra in modo adeguato. La presa deve essere installata in conformità con le norme elettriche applicabili secondo la normativa EN.
2. Non utilizzare l'apparecchio se il cavo di alimentazione è danneggiato. Tutte le riparazioni, compresa la sostituzione del cavo, devono essere eseguite da un centro di assistenza professionale! Non rimuovere le coperture di protezione dall'apparecchio; pericolo di scosse elettriche!
3. L'apparecchio non deve essere messo a contatto diretto con acqua o altri liquidi per evitare una potenziale scossa elettrica.
4. L'apparecchio non deve essere lasciato incustodito quando è in funzione.
5. Si consiglia di non lasciare l'apparecchio con il cavo di alimentazione inserito senza supervisione. Scollegare il cavo dalla presa elettrica prima di eseguire qualsiasi manutenzione. Non staccare il cavo di alimentazione dalla presa tirandolo. Scollegare il cavo dalla presa afferrando la spina.

6. Non utilizzare l'apparecchio all'aperto o in ambienti umidi. Non toccare il cavo o l'apparecchio con le mani bagnate. Pericolo di scosse elettriche.
7. Prestare particolare attenzione se si utilizza l'apparecchio nelle vicinanze dei bambini.
8. Non permettere che il cavo venga a contatto con superfici calde o che venga portato su spigoli taglienti.
9. La temperatura delle superfici vicine all'apparecchio in funzione potrebbe essere più alta del solito. Posizionare l'apparecchio lontano da altri oggetti, per garantire la libera circolazione dell'aria necessaria per il corretto funzionamento.
10. Non toccare le piastre griglia durante o dopo l'uso dell'apparecchio o le parti calde del prodotto cotto, fino a quando non si è raffreddato. Toccare solo l'impugnatura per evitare ustioni.
11. Non immergere l'apparecchio o le piastre di cottura in acqua e non lavarlo sotto l'acqua corrente.
12. Tenere l'apparecchio lontano da superfici calde e sorgenti di calore (ad esempio, piastre calde).
13. Utilizzare solo in conformità con le istruzioni fornite in questo manuale. Il produttore non può essere ritenuto responsabile per danni causati da un uso improprio di questo apparecchio.
14. Non collegare l'apparecchio a prese elettriche con interruttore a distanza o ad un timer controllato a distanza.
15. Questo apparecchio è solo per uso domestico.
16. Questo apparecchio può essere utilizzato da bambini con età da otto anni in su e da persone con disabilità fisica, sensoriale o mentale, o da persone con conoscenze o esperienza insufficienti, a condizione che siano supervisionati o siano stati istruiti riguardo all'uso dell'apparecchio in modo sicuro e che comprendano i rischi potenziali. I bambini non devono giocare con l'apparecchio. La pulizia e la manutenzione, effettuate dall'utente, non devono essere effettuate da bambini sotto 8 anni di età e senza supervisione. I bambini inferiori ad 8 anni di età devono stare lontano dall'apparecchio e dal suo alimentatore.

## Do not immerse in water! – Non immergere in acqua!

**PERICOLO PER I BAMBINI:** I bambini non devono giocare con il materiale di imballaggio. Non lasciar giocare i bambini con i sacchetti di plastica. Pericolo di soffocamento.

Le superfici così contrassegnate diventano calde durante l'uso.

### PRIMA DEL PRIMO UTILIZZO

Dopo il trasporto o la conservazione in condizioni di freddo, lasciar riscaldare il dispositivo fino a temperatura ambiente per almeno 2 ore.

1. Leggere il manuale prima dell'uso e conservarlo per riferimenti futuri.
2. Rimuovere l'imballaggio dal dispositivo.
3. Pulire le superfici di cottura con un panno umido o una spugna con poco detersivo per piatti e poi sciacquare con acqua pulita. Non usare detersivi abrasivi o pagliette.
4. Pulire la superficie esterna dell'apparecchio con un panno umido. Non immergere l'apparecchio in acqua e non versare acqua sulle piastre griglia.
5. Asciugare il corpo e le superfici della piastra con un panno spugna o un tovagliolo di carta.



Superficie calda!

**Nota:** Si può notare un leggero odore di fumo quando si utilizza la piastra per panini per la prima volta. Questo è normale per la maggior parte degli apparecchi con elementi riscaldanti e non presenta una minaccia per la sicurezza dell'apparecchio. Per questo motivo, si consiglia di "bruciare" le piastre senza cibo prima del primo utilizzo, finché l'odore o il fumo diminuiranno. Durante la "bruciatura" tenere la piastra per panini chiusa.

### PREPARAZIONE DEI PANINI

1. In primo luogo, preparare la pasta ripiena di ingredienti.
2. Chiudere la piastra per panini e collegarla. Notare che sia la spia rossa che quella verde si accendono.
3. Ci vogliono circa 3–5 minuti per raggiungere la temperatura di cottura, la spia verde si spegne.
4. Aprire il coperchio.
5. Per ottenere un colore bruno-dorato ancora migliore, si può ungere leggermente il lato del pane che è in contatto con la piastra.
6. Appoggiare il pane sulle piastre.

**Nota:** Non riempire troppo il pane, il ripieno potrebbe riversarsi sulle griglie.

Chiudere con cautela la piastra di grigliatura superiore in modo che la piastra per panini sia completamente chiusa. Non chiudere la piastra per panini con la forza o si potrebbe danneggiarlo.

7. La spia si riaccende. Cuocere per 3–8 minuti fino a doratura, o fino a quando la spia si spegne di nuovo. Il tempo di cottura dipende dagli ingredienti usati e dal gusto personale.
8. Quando il cibo è pronto, aprire il coperchio della piastra per panini utilizzando la maniglia. Per rimuovere il cibo, utilizzare una spatola di plastica.

**Attenzione:** Non utilizzare utensili metallici o utensili da cucina taglienti. Si potrebbe danneggiare la superficie antiaderente delle piastre di cottura.

9. Scollegare il cavo dalla presa appena finito di usare la piastra per panini.

**Nota:** La spia verde lampeggia segnalando prontezza per grigliare, in base alla corretta temperatura delle piastre griglia mantenuta. La temperatura corretta è indicata dallo spegnimento della spia.

## GRIGLIATURA

### Utilizzo come griglia a contatto

1. Cuocere hamburger, pezzi di carne senza ossa o sottili o altri alimenti secondo la ricetta e posizionarli sulla piastra per grigliare inferiore. Porre il vassoio raccogli gocce sotto la scanalatura di drenaggio del grasso in eccesso.
2. Chiudere la piastra per grigliare superiore. Il piatto ha una cerniera flottante progettata per pressare uniformemente gli alimenti da cuocere. La piastra superiore deve essere posata liberamente per garantire che il cibo venga adeguatamente grigliato.
3. Quando il cibo è pronto, aprire il coperchio della piastra per panini utilizzando la maniglia. Per rimuovere il cibo, utilizzare una spatola di plastica. Non utilizzare mai pinze di metallo o un coltello, in quanto potrebbero danneggiare la superficie antiaderente delle piastre.
4. Usare la piastra per panini come una griglia a contatto per cuocere hamburger, pezzi di carne senza ossa o sottili e verdure.
5. Usare la piastra per panini come una griglia a contatto per cuocere velocemente se si desidera un metodo salutare di grigliare. Quando si cuoce su una griglia a contatto, gli alimenti vengono pronti rapidamente in quanto si cucinano gli alimenti da entrambi i lati contemporaneamente. Le righe sulle piastre della griglia consentono ai grassi naturali di fluire fuori attraverso la scanalatura nell'angolo della piastra di base direttamente nel contenitore preparato.

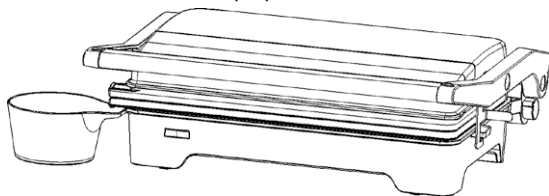

### Utilizzo come griglia aperta

1. La piastra per panini può essere usata anche come una griglia aperta. Posizionarla su una superficie piana e pulita.
2. La piastra di cottura superiore è a filo con la piastra di cottura inferiore in posizione aperta. Le piastre superiore e inferiore sono disposte in modo da formare una grande superficie per grigliare. È possibile aprire la piastra per panini in questa posizione rilasciando la parte superiore con i bracci inferiore e destro.
3. Usando la mano sinistra, tirare la parte superiore verso di sé, premere il pulsante di rilascio superiore e spingere la maniglia lontano da sé fino a posare la piastra superiore sul tavolo. Ora si può grigliare come su una griglia aperta. Assicurarsi di collocare i vassoi raccogli gocce sotto le uscite dei due drenaggi del grasso. Quando si richiude la parte superiore, il fermo bloccherà la parte superiore e si potrà usare di nuovo la piastra per panini come griglia a contatto.

**Nota:** Quando si maneggia la griglia (apertura/chiusura/impostazione di posizione) prestare attenzione in quanto le superfici delle piastre potrebbero essere calde.

4. Usare la piastra per panini come una griglia aperta per la cottura di hamburger, bistecche, carne di pollo priva di ossa (è sconsigliabile cuocere pollo con ossa in quanto non cuocerebbe in modo uniforme), pesce e verdure.

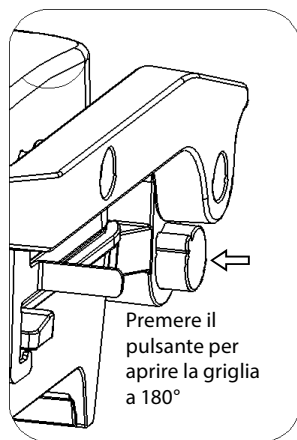

5. La griglia aperta è il modo più versatile di utilizzare la piastra per panini. In posizione aperta la superficie per grigliare raddoppia.
6. Su una griglia aperta si possono preparare contemporaneamente diversi tipi di alimenti senza alterarne gusto o profumo, oppure si possono preparare maggiori quantità dello stesso tipo di cibo. Su una griglia aperta si possono anche cuocere pezzi di carne di diverso spessore con tempi di cottura diversi, così si può preparare ogni pezzo di carne in base ai propri gusti.

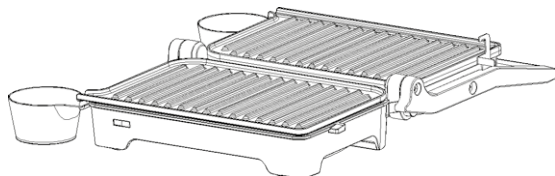

## PULIZIA E CONSERVAZIONE

Scogliere la piastra per panini e lasciarla raffreddare prima di pulirla.

Rimuovere i residui di cibo dalle zone di cottura strofinando delicatamente le piastre con panno umido con un po' di detergente per stoviglie e poi con acqua pulita.

Inumidire i residui di cibo cotto con una soluzione di acqua calda e detersivo e rimuoverlo con una spatola di plastica, o mettere un tovagliolo di carta bagnato sulle piastre griglia per bagnare i residui.

Non utilizzare detergenti abrasivi o pagliette o altri oggetti o strumenti appuntiti che potrebbero graffiare la superficie antiaderente.

Pulire la superficie esterna dell'apparecchio con un panno umido. Non usare polveri o depuratori per la pulizia della superficie esterna. Si potrebbe danneggiare la finitura superficiale.

Non immergere l'apparecchio in acqua e non versare acqua sulle piastre griglia.

Non lavare l'apparecchio in lavastoviglie.

Assicurarsi sempre prima di riporla che la piastra per panini sia fredda e asciutta.

Il cavo di alimentazione può essere avvolto intorno alla parte inferiore dell'apparecchio per riporlo facilmente.

## DATI TECNICI

Tensione nominale: 220-240 V~ 50/60 Hz

Potenza nominale in ingresso: 1.200 W

## USO E SMALTIMENTO DEI RIFIUTI

Carta da imballaggio e cartone ondulato: consegnarli alla discarica. Imballaggio foglio stagnola, sacchetti PE, elementi plastici: gettarli nei contenitori per il riciclaggio della plastica.

## SMALTIMENTO DEI PRODOTTI A FINE VITA

**Smaltimento di apparecchiature elettriche ed elettroniche (valido per i paesi membri dell'Unione Europea e per altri paesi europei con un sistema di riciclo implementato)**

Il simbolo rappresentato sul prodotto o sulla confezione indica che il prodotto non deve essere trattato come rifiuto domestico. Consegnare il prodotto alla struttura specificata per il riciclaggio di apparecchiature elettriche ed elettroniche. Prevenire impatti negativi sulla salute umana e sull'ambiente riciclando correttamente il prodotto.

Il riciclaggio contribuisce a preservare le risorse naturali. Per ulteriori informazioni sul riciclaggio di questo prodotto, fare riferimento alle autorità locali, all'organizzazione nazionale di trattamento dei rifiuti o al negozio dove è stato acquistato il prodotto.

Questo prodotto è conforme ai requisiti della direttiva UE in materia di compatibilità elettromagnetica e sicurezza elettrica.

Il produttore si riserva il diritto ad effettuare cambiamenti del testo e dei parametri tecnici.



08/05



# DROŠĪBAS INSTRUKCIJAS

## Rūpīgi izlasiet un saglabāriet turpmākai uzziņai!

**Bridinājums!** Šajā rokasgrāmatā aprakstītie drošības pasākumi un norādījumi neietver visas iespējamās situācijas un apstākļus. Lietotājam ir jāsaprot, ka veselais saprāts, piesardzība un rūpība ir faktori, ko nevienā ierīcē nav iespējams integrēt. Par tiem ir jāparūpējas ierīces lietotājiem(-iem). Mēs neesam atbildīgi par bojājumiem, kas radušies pārvadāšanas laikā, vai ko izraisījusi nepareiza lietošana, sprieguma svārstības vai jebkuras ierīces daļas modificēšana vai regulēšana.

Lai aizsargātu elektriskas ierīces pret aizdegšanās vai strāvas trieciena risku, ir jāievēro pamata drošības pasākumi, tostarp šādi:

1. Pārliecinieties, ka jūsu rozetes spriegums atbilst uz ierīces marķējuma norādītajam, un ka rozete ir atbilstoši iezemēta. Rozetei ir jābūt uzstādītai saskaņā ar attiecināmajiem EN elektrības kodeksiem.
2. Nekad neizmantojiet ierīci, ja barošanas vads ir bojāts. Visi remontdarbi, tostarp vada nomaiņa, ir jāveic profesionālā apkopes centrā! Nenoņemiet ierīces aizsargvākus – strāvas trieciena risks!
3. Ierīce nedrīkst nonākt tiešā saskarē ar ūdeni vai citiem šķidrumiem, lai novērstu iespējamā strāvas trieciena risku.
4. Neatstājiet ierīci bez uzraudzības, kamēr tā darbojas.
5. Mēs iesakām neatstāt barošanai pievienoto ierīci bez uzraudzības. Pirms apkopes veikšanas atvienojiet barošanas vadu no rozetes. Neatvienojiet barošanas vadu no rozetes, raujot to. Atvienojiet vadu, satverot kontaktdakšu.
6. Nelietojiet ierīci ārpus telpām vai mitrā vidē. Nepieskarieties ierīcei vai barošanas vadam ar slapjām rokām. Strāvas trieciena risks.
7. Izmantojot ierīci bērnu tuvumā, nepieciešama rūpīga uzraudzība.
8. Neļaujiet barošanas vadam pieskarties karstām virsmām, un neļaujiet tam iet pār asām malām.
9. Virsmu temperatūra darbojošās ierīces tuvumā var būt augstāka nekā parasti. Novietojiet ierīci pietiekamā attālumā no citiem priekšmetiem, lai nodrošinātu pietiekamu gaisa cirkulāciju, kas nepieciešama tās pienācīgai darbībai.

10. Nepieskarieties grilēšanas plāksnēm lietošanas laikā vai pēc tam, un nepieskarieties sviestmaižu karstajām daļām, kamēr tās nav atdzisušas. Pieskarieties tikai rokturim, lai izvairītos no apdegumiem.
11. Neiegremdējiet cepšanas plāksnes ūdenī, un nemazgājiet tās tekošā ūdenī.
12. Neturiet ierīci karstu virsmu un siltuma avotu tuvumā (piemēram, pie elektriskās plīts).
13. Izmantojiet ierīci tikai saskaņā ar šajā rokasgrāmatā sniegtajām instrukcijām. Ražotājs nav atbildīgs par bojājumiem, kas radušies, ierīci lietojot neatbilstoši.
14. Nepievienojiet ierīci rozetei ar tālvadības slēdzi vai tālvadības taimeru.
15. Šī ierīce ir paredzēta tikai mājas lietošanai.
16. Ierīci drīkst lietot bērni no 8 gadu vecuma un cilvēki, kam ir mazinātas fiziskās vai garīgās spējas vai nepietiekama pieredze vai zināšanas, ja tiek nodrošināta uzraudzība vai ir sniegtas instrukcijas par ierīces drošu lietošanu un tie saprot iespējamās briesmas. Bērni nedrīkst ar ierīci spēlēties. Bērni nedrīkst veikt ierīces tīrīšanu un apkopi, ja vien tie nav vismaz 8 gadus veci un nav nodrošināta uzraudzība. Bērni, kas jaunāki par 8 gadiem, nedrīkst piekļūt ierīcei un tās barošanas vadam.

### **Do not immerse in water! – Neiegremdējiet ūdenī!**

**BRIESMAS BĒRNIEM:** bērni nedrīkst spēlēties ar iepakojuma materiālu. Neļaujiet bērniem spēlēties ar plastmasas maisiem. Nosmakšanas risks.

Šādi atzīmētas virsmas lietošanas laikā sakarst.

### **PIRMS PIRMĀS LIETOŠANAS REIZES**

Pēc transportēšanas vai glabāšanas aukstumā ļaujiet ierīcei vismaz 2 stundas uzsilt istabas temperatūrā.

1. Izlasiet rokasgrāmatu, un saglabājiet to turpmākai uzziņai.
2. Noņemiet iepakojumu no ierīces.
3. Noslaukiet cepamās virsmas ar mitru drānu vai sūkli, kas samērks vieglā trauku mazgājamā līdzekļa šķīdumā, un pēc tam notīriet ar tīru ūdeni. Neizmantojiet abrazīvas tīrīšanas līdzekļus vai skrāpjus.
4. Noslaukiet ierīces ārējo virsmu ar mitru drānu. Neiegremdējiet ierīci ūdenī, un neļaujiet ūdeni uz grilēšanas plāksnēm.



**Karsta virsma!**



5. Nosusiniet ierīces korpusu un virsmas ar trauku dvieli vai papīra virtuves dvieli.

**Piezīme:** izmantojot karstmaizi pannu pirmoreiz, jūs varat ievērot nelielu dūmu smaku. Tas ir normāli vairumam ierīču, kurās ir sildelementi, un tas neapdraud ierīces drošību. Tādēļ mēs iesakām cepšanas plāksnes vispirms “nodedzināt” bez karstmaizēm, līdz smaka vai dūmi izzūd. “Nodedzinot” pannu, tai jābūt aizvērtai.

## SVIESTMAIŽU GATAVOŠANA

1. Vispirms sagatavojiet maizi, kas piepildīta ar sastāvdaļām.
2. Aizveriet karstmaizi pannu un iespraudiet kontaktdakšu sienas rozetē. Ņemiet vērā, ka iedegas gan sarkanais, gan zaļais indikators.
3. Pāiet apmēram 3 minūtes, kamēr tiek sasniegta cepšanas temperatūra; tad zaļais indikators izslēdzas.
4. Atveriet vāku.
5. Lai panāktu vēl labāku zeltaini brūnu krāsu, jūs varat uzsmērēt nedaudz sviestu uz to maizes puses, kas saskaras ar cepšanas plāksni.
6. Novietojiet maizi uz grilēšanas plāksnes.

**Piezīme:** nepārpildiet karstmaizes, jo pildījums var iztecēt uz grilēšanas virsmas.

Uzmanīgi aizveriet augšējo grilēšanas plāksni tā, lai karstmaizi panna būtu pilnīgi aizvērta. Neaizveriet karstmaizi pannu ar spēku, tādējādi jūs varat to sabojāt.

7. Atkal iedegas indikators. Cepiet 3–8 minūtes līdz zeltainai krāsai vai līdz atkārtoti izdziest indikators. Cepšanas laiks ir atkarīgs no izmantotajām sastāvdaļām un personīgās gaumes.
8. Kad karstmaizes ir gatavas, atveriet pannas augšējo vāku, izmantojot rokturi. Izņemiet ēdienu ar plastmasas lāpstiņu.

**Brīdinājums!** Nekādā gadījumā neizmantojiet metāla priekšmetus un asus virtuves piederumus. Jūs varat sabojāt cepamo plāksni nepielīpošo virsmu.

9. Kad karstmaizi pannas lietošana ir pabeigta, atvienojiet barošanas vadu no rozetes.

**Piezīme:** zaļais indikators mirgo, norādot gatavību grilēšanai, atkarībā no grilēšanas plātņu vēlamās temperatūras uzturēšanas. Pareizo temperatūru norāda gaismas indikators, nodziestot.

## GRILĒŠANA

### Lietojiet kā saskares grilu

1. Gatavojiet burgerus, plānus vai bezkaulu gaļas gabalus vai citu ēdienu atbilstoši receptei un novietojiet tos uz apakšējās grilēšanas plātnes. Novietojiet pilēšanas trauku zem iedobes lieko tauku novadišanai.
2. Aizveriet augšējo grilēšanas plātņi. Plātnei ir peldošās eņģes, kas paredzētas, lai radītu vienmērīgu spiedienu uz gatavojamo ēdienu. Augšējai plātnei jābūt brīvai, lai nodrošinātu labus grilēšanas rezultātus.
3. Kad karstmaizes ir gatavas, atveriet pannas augšējo vāku, izmantojot rokturi. Izņemiet ēdienu ar plastmasas lāpstiņu. Nekad neizmantojiet metāla standziņas vai nazi, jo tas var sabojāt grilēšanas plātņu piedegumdrošo virsmu.
4. Izmantojiet karstmaizi pannu kā saskares grilu, lai gatavotu burgerus, plānus un bezkaulu gaļas gabalus un dārzeņus.
5. Izmantojiet karstmaizi pannu kā saskares grilu ātrai gatavošanai vai veselīgai grilēšanai. Gatavojot uz saskares grila, ēdiens ir ātri gatavs, jo tiek cepts vienlaicīgi no abām pusēm. Grilēšanas plātņu rievojums ļauj taukvielām un eļļai iztecēt pa apakšējā plātnē stūrī esošo iedobi taisni pilēšanas traukā.

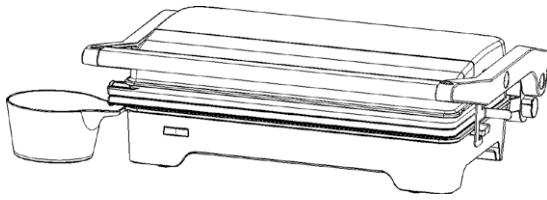

## Lietojiet kā vaļēju grilu

1. Jūs varat izmantot karstmaizi pannu arī kā vaļēju grilu. Novietojiet to uz tīras, līdzenas virsmas.
2. Augšējā cepšanas plātne izlīdzinās ar apakšējo cepšanas plātņi vaļējā grila pozīcijā. Augšējā un apakšējā plātne kopā veido vienu lielu grilēšanas virsmu. Jūs varat atvērt karstmaizi pannu šajā pozīcijā, atbrīvojot augšējo daļu, nospiežot pogu uz labās sviras.
3. Izmantojot kreiso roku, pavelciet augšpusi uz sevi, nospiediet augšējo atlaišanas pogu un virziet rokturi prom no sevis, līdz novietojat augšējo plātņi uz galda. Tagad jūs varat grilēt kā uz vaļēja grila. Pārlicinieties, ka esat novietojis pilēšanas traukus zem abām taukvielu novades gropēm. No jauna aizverot augšējo plātņi, slēdzene nofiksēsies un karstmaizi pannu atkal varēs izmantot kā saskares grilu.

**Piezīme:** rīkojoties ar grilu (atverot/aizverot/mainot pozīciju), esat uzmanīgs, jo plātņu virsmas var būt karstas.

4. Izmantojiet karstmaizi pannu kā vaļēju grilu burgeru, steiku, bezkaulu vistas gaļas (nav ieteicams cept vistu ar kauliem, jo tā kārtīgi neizcepsies), zivs un dārzenu cepšanai.
5. Vaļējais grils ir visdaudzpusīgākā karstmaizi pannas izmantošanas metode. Jums ir dubulta grilēšanas zona vaļējā pozīcijā.
6. Uz vaļējā grila jūs vienlaicīgi varat gatavot dažāda veida ēdienus, neietekmējot garšu vai smaržu, kā arī varat cept lielāku viena ēdiena veida daudzumu. Jūs varat arī gatavot dažāda biežuma gaļas gabalus dažādā ilgumā uz vaļējā grila, tādējādi varat pagatavot katru gaļas gabalu atbilstoši savai gaumei.

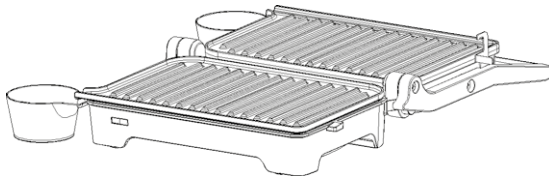
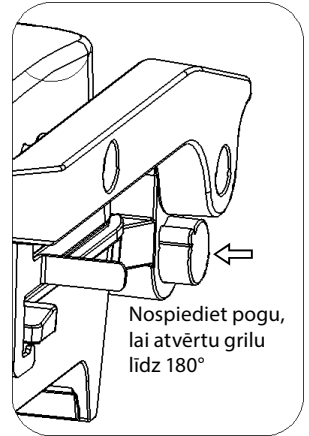

## TĪRĪŠANA UN GLABĀŠANA

Pirms tīrīšanas atvienojiet karstmaizi pannu no rozetes un ļaujiet atdzist.

Notīriet ēdiena atliekas no cepamās virsmas, viegli noslaukot plāksnes ar mitru drānu, kas samērcta vieglā trauku mazgājamā līdzekļa šķīdumā, un pēc tam notīriet ar tīru ūdeni.

Samitriniet piedegušās paliekas ar silta ūdens un mazgāšanas līdzekļa šķīdumu un notīriet ar plastmasas lāpstiņu, vai novietojiet uz grilēšanas plāksnēm slapju papīra dvieli, lai uzsūktu piedegušās paliekas.

Neizmantojiet abrazīvas tīrīšanas līdzekļus vai skrāpjus vai asus priekšmetus vai piederumus, kas varētu saskrāpēt nepielīpošo virsmu.

Noslaukiet ierīces ārējo virsmu ar mitru drānu. Ārējās virsmas tīrīšanai neizmantojiet tīrīšanas pulverus vai skrāpjus. Tā iespējams sabojāt virsmas apdari.

Neiegremdējiet ierīci ūdenī, un neļaujiet ūdeni uz grilēšanas plāksnēm.

Nemazgājiet ierīci trauku mazgājamajā mašīnā!

Vienmēr pārļiecinieties, ka karstmaīžu panna ir atdzisusi un sausa.  
Ērtākai glabāšanai barošanas vadu var aptīt ap ierīces apakšu.

## TEHNISKĀ INFORMĀCIJA

Nominālais spriegums: 220–240 V~ 50/60 Hz

Nominālā ieejas jauda: 1 200 W

### ATBRĪVOŠANĀS NO ATKRITUMIEM

Ietinamais papīrs un kartons – nogādāt pārstrādes punktā. Iepakojuma folija, PE maisi, plastmasas daļas – iemest plastmasas šķirošanas konteineros.

### ATBRĪVOŠANĀS NO IERĪCĒM KALPOŠANAS LAIKA BEIGĀS

**Atbrīvošanās no elektriska un elektroniska aprīkojuma (attiecas uz ES dalībvalstīm un citām Eiropas valstīm, kur ieviesta pārstrādes sistēma)**

Norādītais simbols uz ierīces vai iepakojuma nozīmē, ka ierīci nedrīkst pievienot sadzīves atkritumiem. Nododiet ierīci norādītajā elektriska un elektroniska aprīkojuma pārstrādes punktā. Novērsiet negatīvu ietekmi uz veselību un vidi, parūpējoties par ierīces pareizu pārstrādi.

Pārstrāde palīdz taupīt dabas resursus. Lai saņemtu plašāku informāciju par šīs ierīces pārstrādi, sazinieties ar vietējo atbildīgo iestādi, sadzīves atkritumu apstrādes organizāciju vai veikalu, kur ierīci iegādājāties.

Šī ierīce atbilst ES direktīvu prasībām par elektromagnētisko saderību un elektrisko drošību.

Iespējamas teksta un tehnisko parametru izmaiņas.



08/05



## SAUGOS INSTRUKCIJOS

### Atidžiai perskaitykite ir laikykite pasinaudojimui ateityje!

**Perspėjimas:** šiame vadove nurodytos saugos priemonės ir instrukcijos neapima visų galimų sąlygų ir potencialių situacijų. Naudotojui būtina žinoti, kad bendrasis principas, atsargumas ir priežiūra yra veiksniai, kurių negalima integruoti į joki produktą. Naudodamasis arba dirbdamas šiuo prietaisu, naudotojas (-ai) turi užtikrinti, kad šių veiksmų yra paisoma. Mes nesame atsakingi dėl žalos, kuri įvyko gaminio atvežimo metu, dėl netinkamo jo naudojimo, įtampos svyravimų arba kurios nors prietaiso dalies pakeitimo ar modifikavimo.

Kad išvengtumėte gaisro arba susižalojimo dėl elektros smūgio, naudodamiesi elektros prietaisais, vadovaukitės pagrindinėmis atsargumo priemonėmis, įskaitant:

1. Įsitikinkite, kad elektros lizdo įtampa atitinka ant prietaiso etiketės nurodytą įtampos vertę, ir kad lizdas tinkamai įžemintas. Elektros lizdą būtina įrengti vadovaujantis galiojančiais elektros darbų kodeksais pagal EN.
2. Niekada nenaudokite prietaiso, jei pažeistas jo maitinimo laidas. Bet koks remontas, įskaitant laido pakeitimą, privalo būti atliekamas profesionalios techninės priežiūros centre! Nenuimkite prietaiso apsauginių dangtelių dėl elektros smūgio pavojaus!
3. Draudžiamas tiesioginis prietaiso kontaktas su vandeniu arba su kitais skysčiais, siekiant išvengti elektros smūgio.
4. Veikimo metu prietaiso nereikėtų palikti be priežiūros.
5. Rekomenduojame nepalikti prietaiso be priežiūros, kai jis prijungtas prie elektros lizdo. Prieš pradėdami techninę priežiūrą, atjunkite maitinimo laidą nuo elektros lizdo. Netraukite laido iš elektros lizdo trūktelėjimo veiksmu. Atjunkite maitinimo laidą nuo elektros lizdo, suėmę už kištuko.
6. Nenaudokite prietaiso lauke ar drėgnoje aplinkoje. Nelieskite maitinimo laido arba prietaiso šlapiomis rankomis. Elektros smūgio rizika.
7. Naudodami prietaisą ten, kur yra vaikų, būkite ypač dėmesingi.

8. Neleiskite maitinimo laidui prisiliesti prie karštų paviršių arba persilenkti už aštrių kampų.
9. Paviršių temperatūra šalia veikiančio prietaiso gali būti aukštesnė nei įprasta. Prietaisą statykite toliau nuo kitų objektų, kad užtikrintumėte pakankamą laisvo oro cirkuliaciją tinkamam jo eksploatavimui.
10. Naudojimo metu arba po jo nesilieskite prie kepimo plokščių, arba įkaitusio kepinio, kol neatauš. Kad nenusidegintumėte, lieskitės tik už rankenos.
11. Nemerkite prietaiso arba kepimo plokščių į vandenį bei neplaukite jų po vandeniu iš čiaupo.
12. Laikykite prietaisą atokiau nuo įkaitusių paviršių ir šilumos šaltinių (pavyzdžiui, kaitlenčių).
13. Naudokite tik pagal šiame vadove aprašytas instrukcijas. Gamintojas neatsako už bet kokią žalą, atsiradusią dėl netinkamo šio prietaiso naudojimo.
14. Nejunkite prietaiso prie elektros lizdų nuotolinio valdymo mygtuku arba nuotoliniu būdu valdomu laikmačiu.
15. Prietaisas skirtas tik naudojimui namuose.
16. Šiuo prietaisu gali naudotis aštuonerių ir vyresnio amžiaus vaikai, žmonės su fizine, jutimine ir psichine negalia arba asmenys, neturintys pakankamai patirties ir žinių, jei juos prižiūri kitas žmogus arba jie buvo išmokyti, kaip naudotis prietaisu saugiai ir supranta potencialius pavojus. Vaikai neturėtų žaisti su šiuo prietaisu. Naudotojo valymo ir techninės priežiūros procedūrų neturėtų atlikti jaunesni nei 8 metų amžiaus vaikai be priežiūros. Jaunesni nei 8 metų vaikai turėtų laikytis atokiau šio prietaiso ir jo maitinimo.

**Do not immerse in water! – Nemerkite į vandenį!**

**PAVOJINGA VAIKAMS:** vaikams negalima leisti žaisti pakavimo medžiaga. Neleiskite vaikams žaisti plastikiniais maišeliais. Uždusimo pavojus.

Naudojimo metu šitaip paženklinėti paviršiai įkaista.

## PRIEŠ NAUDOJIMĄ PIRMĄJĮ KARTĄ

Po transportavimo arba laikant šalto oro sąlygomis, mažiausia 2 valandoms palikite prietaisą įšilti iki kambario temperatūros.

1. Prieš naudojimą perskaitykite šį vadovą ir laikykite jį pasinaudojimui ateityje.
2. Nuo prietaiso nuplėškite pakavimo medžiagas.
3. Kepimo paviršių nuvalykite drėgna škepetą arba kempine, sudrėkinta nedideliu ploviklio indaplovėms kiekiu, o tada perplaukite švari vandeniu. Nenaudokite abrazyvinių valiklių arba grandiklių.
4. Prietaiso išorę nuvalykite drėgna škepetą. Nemerkite prietaiso į vandenį ir nepilkite vandens ant kepmo plokščių.
5. Nusausinkite prietaiso korpusą ir paviršius škepetą indams arba popieriniu rankšluosčiu.

**Pastaba:** pirmąjį kartą naudodami panini keptuvą galite pajusti nedidelį dūmų kvapą. Tai įprastas reiškinys daugumai prietaisų su kaitinimo elementais, ir nekelia jokios grėsmės prietaiso saugai. Dėl šios priežasties rekomenduojame prieš naudojant pirmąjį kartą be maisto „išdeginti“ plokštes, kol sumažės kvapas arba dūmai. Kepimo metu panini keptuvas negali būti atvertas.



Karštas paviršius!

## SUMUŠTINIŲ RUOŠA

1. Pirmiausia pasiruoškite tešlą, pripildytą visais ingredientais.
2. Užvožkite panini keptuvo dangtį ir prijunkite maitinimo laidą prie elektros lizdo. Stebėkite, ar šviečia abi, raudona ir žalia, lemputės.
3. Kepimo temperatūra pasiekama per maždaug 3-5 minutes, tada žalia lemputė užgesa.
4. Atidarykite dangtį.
5. Norėdami, kad sumuštinis gražiai apskrustų, su plokšte besiliečiančią duonos riekės pusę galite šiek tiek aptepti.
6. Išdėliokite duoną ant kepmo plokštės.

**Pastaba:** ant duonos nedėkite per daug įdaro, nes jo masė gali prisisunkti pro kraštus ant skrudinimo sričių.

Atsargiai užvožkite viršutinę skrudinimo plokštę taip, kad panini keptuvas būtų visiškai uždarytas. Per daug stipriai nespauskite panini keptuvo dangčio, nes galite jį sulaužyti.

7. Lemputė vėl įsižiebia. Kepkite 3-8 minutes iki kol kepiny apskrus arba iki kol vėl užges lemputė. Kepimo laikas priklauso nuo naudojamų ingredientų ir asmeninio jūsų skonio.
8. Kai maistas paruoštas, suėmę už rankenos atidarykite panini keptuvo dangtį. Kad išstumtume maistą, naudokite plastikinę mentelę.

**Perspėjimas:** niekada nenaudokite metalinių įrankių arba aštrių virtuvinių reikmenų. Taip galite pažeisti nepridegantį kepmo plokščių paviršių.

9. Baigę naudojimąsi panini keptuvu, atjunkite maitinimo laidą nuo elektros lizdo.

**Pastaba:** žalias šviesinis indikatorius mirksi, taip informuodamas naudotoją apie pasirengimą kepti, priklausomai nuo to, kaip palaikoma teisinga kepmo plokščių temperatūra. Apie pasiektą tinkamą temperatūrą informuoja užgesęs šviesinis indikatorius.

## KEPIMAS GRILYJE

### Kontaktinio grilio naudojimas

1. Mėsainius, mėsą be kaulo ar plonus pjaustinius arba kitokį maistą paruoškite pagal receptą bei išdėliokite ant apatinės grilio plokštės. Į griovelius įstatykite riebalų pertekliaus išlašėjimo dėklą.

- Uždarykite viršutinę grilio plokštę. Plokštėje įrengtas slankusis lankstas, kurio paskirtis tolygiai suslėgti ruošiamą maistą. Siekiant užtikrinti, kad maistas tinkamai keps grilyje, viršutinę plokštę būtina iki galo užvožti.
- Kai maistas paruoštas, suėmę už rankenos atidarykite panini keptuvo dangtį. Kad išimtumėte maistą, naudokite plastikinę mentelę. Niekada nenaudokite metalinių žnyplių arba peilio, nes jais galite pažeisti nepridegantį kepimo plokščių paviršių.
- Kai gaminatė mėsainius, mėsą be kaulo arba plonus pjaustinius bei daržoves, panini keptuvą naudokite kaip kontaktinį grilį.
- Panini keptuvą naudokite kaip kontaktinį grilį taip pat ir tada, kai norite greitai paruošti maistą arba jeigu ieškote, kaip sveikai kepti maistą grilyje. Ruošdami maistą kontaktiniame grilyje, paruošite jį greitai, kadangi vienu metu maistas termiškai apdorojamas iš abiejų pusių. Pro grilio plokščių briaunas grioveliu riebalai ir tukai gali laisvai ištekėti į apatinės plokštės kampą, tiesiogiai į tam skirtą talpyklą.

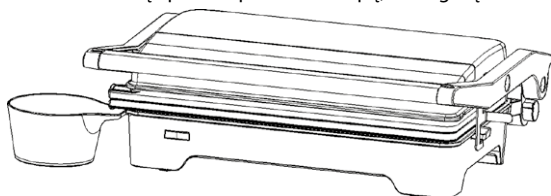

## Atviro grilio naudojimas

- Panini keptuvą taip pat galite naudoti kaip atvirą grilį. Pastatykite jį ant švaraus, plokščio paviršiaus.
- Atviroje padėtyje viršutinė kepimo plokštė nusileidžia į apatinę. Viršutinė ir apatinė plokštės kartu suformuoja vieną didelį kepimo grilyje paviršių. Šioje padėtyje galite atidaryti panini keptuvą, atlaisvindami viršutinę dalį mygtuku, esančiu ant dešiniojo sveto.
- Kaire ranka patraukite viršutinę dalį link savęs, spauskite atlaisvinimo mygtuką ir stumkite rankeną nuo savęs kol viršutinė plokštė atsilenks ant stalviršio. Dabar galite naudoti prietaisą, kaip atvirą grilį. Įsitikinkite, kad išlašėjimo dėklai yra pakišti po abejomis riebalų išlašėjimo angomis. Kai užverčiate viršutinę plokštę, ji užsifiksuos, taigi ir toliau galėsite naudotis panini keptuvu, kaip kontaktiniu griliu.

**Pastaba:** būkite atsargūs reguliuodami grilį (atidarydami / uždarydami / keisdami padėtį), kadangi plokščių paviršiai gali būti įkaitę.

- Naudokite panini keptuvą, kaip atvirą grilį, ruošdami mėsainius, didkepsnius, paukštieną be kaulų (nerekomenduojama gaminti viščiuko su kaulais, kadangi jis neiškeps tolygiai), žuvį ir daržoves.
- Atviras grilis yra universaliausias panini keptuvų naudojimo būdas. Atviroje grilio padėtyje turite dvigubai vietas kepimui.
- Atviraime grilyje galite vienu metu ruošti skirtingus maisto tipus be poveikio jų skoniu arba kvapui, arba galite ruošti didesnius to paties maisto kiekius. Taip pat galite kepti įvairaus storio mėsos pjaustinius, kurių paruošimo laikas skiriasi, taigi kiekvieną mėsos gabalą galite pagaminti pagal savo skonį.

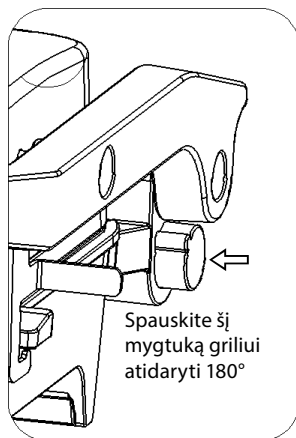

## VALYMAS IR LAIKYMAS

Atjunkite panini keptuvą ir leiskite jam atušti prieš valydami.

Maisto likučius nuo kepimo plokščių pašalinkite švelniai nušluostydami plokštes drėgna skepeta, sudrėkinta plovikliu indaplovėms, o po to perplaukite švariu vandeniu.

Sudrėkinkite pridegusius likučius šilto vandens ir ploviklio tirpalu bei pašalinkite juos plastikine mentele arba uždėkite šlapią rankšluostį ant kepimo plokščių kad įmirkytumėte pridegusius maisto likučius.

Nenaudokite abrazyvinių valiklių arba grandiklių, o taip pat kitų aštrių objektų arba įrankių, kuriais galite subraižyti nepridegantį plokštės paviršių.

Prietaiso išorę nuvalykite drėgna skepeta. Išorės paviršiaus valymui nenaudokite šveičiamųjų miltelių arba grandiklių. Galite pažeisti paviršiaus apdailą.

Nemerkite prietaiso į vandenį ir nepilkite vandens ant kepimo plokščių.

Neplaukite prietaiso indaplovėje.

Visada, prieš padėdami į vietą, įsitinkinkite, kad panini keptuvas visiškai ataušo.

Maitinimo laidą galite apvynioti aplink prietaiso dugną, kad laikyti būtų paprasčiau.

## TECHNINIAI DUOMENYS

Vardinė įtampa: 220–240 V~ 50/60 Hz

Vardinė įvesties galia: 1 200 W

## NAUDOJIMAS IR ATLIEKŲ UTILIZAVIMAS

Vyniojamasis popierius ir gofruoto kartono dėžė – išmesti į atliekas. Pakavimo folija, PE maišeliai, plastikiniai elementai – išmesti į plastiko perdirbimo konteinerius.

## GAMINIŲ UTILIZAVIMAS PASIBAIGUS JŲ EKSPLOATACIJOS LAIKUI

**Elektros ir elektronikos dalių utilizavimas (taikoma ES valstybėse narėse ir kitose Europos šalyse, kur galioja atliekų perdirbimo sistema)**

Ant gaminio ar jo pakuotės atvaizduotas simbolis reiškia, kad gaminio negalima utilizuoti kartu su buitėmis atliekomis. Nugabenkite gaminį į atitinkamą elektros ar elektronikos gaminių perdirbimo vietą. Utilizuodami gaminį imkitės saugos priemonių dėl neigiamo poveikio žmogaus sveikatai ir aplinkai.

Perdirbimas prasideda prie gamtinių išteklių išsaugojimo. Daugiau informacijos apie šio gaminio perdirbimą, teiraukitės vietinės valdžios institucijose, buitinių atliekų perdirbimo organizacijoje arba parduotuvėje, kur įsigijote šį gaminį.



08/05

Šis produktas atitinka ES direktyvos dėl elektromagnetinio suderinamumo ir elektros saugos reikalavimus.



Tekstas ir techniniai parametrai keičiami be išankstinio perspėjimo.



## BIZTONSÁGI ELŐÍRÁSOK

**Olvassa el figyelmesen és a későbbi felhasználásokhoz is őrizze meg!**

**Figyelmeztetés!** A jelen útmutatóban feltüntetett biztonsági előírások és utasítások nem tartalmaznak minden olyan feltételt és körülményt, amely a használat során bekövetkezhet. A felhasználónak meg kell értenie, hogy egyetlen termékbe sem lehet beépíteni a felhasználótól elvárható elővigyázatosságot és gondosságot. Ezekről a készüléket használó és kezelő felhasználóknak kell gondoskodniuk. Nem vállalunk felelősséget a készülék helytelen használatából, a hálózati feszültségingadozásokból, vagy a készülék bármilyen jellegű átalakításából és módosításából eredő károkért.

A tüzek, áramütések és egyéb sérülések megelőzése érdekében, az elektromos készülékek használata során tartsa be az általános és az alábbiakban feltüntetett biztonsági utasításokat is.

1. Mielőtt csatlakoztatná a készüléket a szabályszerűen leföldelt hálózati konnektorhoz, győződjön meg arról, hogy a hálózati feszültség értéke megegyezik-e a készülék típuscímkéjén található tápfeszültség értékével. A fali aljzat feleljen meg a vonatkozó EN szabványok előírásainak.
2. Amennyiben a készülék hálózati vezetéke megsérült, akkor a készüléket használni tilos. A készülék minden javítását, beleértve a hálózati vezeték cseréjét is, bízza szakszervizre! A készülék védőburkolatát ne szerelje le, a feszültség alatt lévő alkatrészek áramütést okozhatnak!
3. A készüléket óvja víztől és más folyadékoktól, ellenkező esetben áramütés érheti.
4. A készüléket használat közben ne hagyja felügyelet nélkül.
5. Lehetőleg ne hagyja felügyelet nélkül a hálózathoz csatlakoztatott készüléket. Karbantartás megkezdése előtt a hálózati vezetékét húzza ki a fali aljzatból. A csatlakozódugót a vezetéknél fogva ne húzza ki a fali aljzatból. A művelethez fogja meg a csatlakozódugót.

6. A készüléket szabadban vagy nedves környezetben ne használja. A hálózati vezetéket és a készüléket vizes vagy nedves kézzel ne fogja meg. Áramütés veszélye!
7. Legyen nagyon körültekintő, amikor a készüléket gyermekek közelében használja.
8. A hálózati vezeték nem érhet hozzá forró tárgyakhoz, továbbá azt éles eszközökre se helyezze rá.
9. A készülék közelében található felületek a készülék használata közben felmelegedhetnek. A készüléket úgy helyezze el, hogy a megfelelő működéshez biztosított legyen a levegő szabad áramlása a készülék környezetében.
10. Használat közben ne érintse meg a sütő felületeket és a készülék burkolatát, a készüléket csak teljesen kihűlt állapotban mozgassa. Az égési sérülések elkerülése érdekében csak a készülék fogantyúját fogja meg.
11. A készüléket vagy a sütőlapokat vízbe mártani vagy folyóvíz alatt elmosni tilos.
12. A készüléket ne helyezze le forró felületre és azt hőforrások (pl. tűzhely) közelében se használja.
13. A készüléket kizárólag csak a jelen útmutatóban leírtak szerint, az utasításokat betartva használja. A gyártó nem felel a készülék helytelen használata miatt bekövetkezett károkért.
14. A készüléket nem szabad időkapcsolóval vagy más készülékkel vezérelt konnektorhoz csatlakoztatni.
15. A készülék kizárólag csak háztartásokban használható.
16. A készüléket 8 évnél idősebb gyerekek, idős, testi és szellemi fogyatékos személyek, illetve a készülék használatát nem ismerő és hasonló készülék üzemeltetéseinek a tapasztalataival nem rendelkező személyek csak a készülék használati utasítását ismerő és a készülék használatáért felelősséget vállaló személy felügyelete mellett használhatják. A készülék nem játék, azzal gyerekek nem játszhatnak. A készüléket 8 év feletti gyerekek csak felnőtt személy felügyelete mellett tisztíthatják. A készüléket és a hálózati vezetékét

úgy kell elhelyezni, hogy ahhoz 8 év alatti gyerekek ne férhessenek hozzá.

**Do not immerse in water! – Vízbe meríteni tilos!**

**ÉLETVESZÉLY GYEREKEKNEK!** A csomagolóanyag nem játék, azt gyerekek elől elzárva tárolja. Műanyag zacskókkal a gyerekek nem játszhatnak! Fulladásveszély!

Az így megjelölt felületek a használat közben felforrósodnak.

## AZ ELSŐ HASZNÁLATBA VÉTEL ELŐTT

Szállítás vagy hideg helyen való tárolás után (a használatba vétel előtt) a készüléket legalább 2 óráig hagyja szobahőmérsékleten felmelegedni.



**Forró felület!**

1. A készülék első használatba vétele előtt figyelmesen olvassa el a használati útmutatót, és azt a későbbi felhasználásokhoz is őrizze meg.
2. A készüléket csomagolja ki, arról távolítson el minden csomagolóanyagot.
3. A sütőlapokat mosogatószeres meleg vízbe mártott puha ruhával törölje meg, majd tiszta vízben kiöblített ruhával törölje át. A tisztításhoz tisztítószeret és karcoló anyagokat, vagy acélszivacsot használni tilos.
4. A készülék külső burkolatát csak enyhén nedves ruhával törölje meg. A készüléket ne merítse vízbe, illetve a sütő felületre ne folyasson vizet!
5. A készülék felületeit törölje szárazra (konyharuhával vagy konyhai papírkendővel).

**Megjegyzés:** az első bekapcsoláskor a készülékből égési szag vagy enyhe füst szállhat fel. Ez minden fűtőtesttel szerelt készüléknél előforduló jelenség, ami rövid időn belül megszűnik és nem jelent készülékhibát. A fenti jelenség miatt javasoljuk, hogy a készüléket az első használatba vétel előtt élelmiszer nélkül kapcsolja be, és hagyja működni addig, amíg a szag (vagy füst) meg nem szűnik. A kiégetés közben a készülék felső lapja legyen lehajtva.

## SZENDVICSKÉSZÍTÉS

1. Készítse elő a péksüteményt a töltelékkel együtt.
2. A szendvicssütőt zárja össze és a hálózati csatlakozódugót dugja a fali aljzatba. Bekapcsol a piros és a zöld kijelző is.
3. Amikor a készülék eléri a sütési hőmérsékletet (körülbelül 3–5 perc), a zöld kijelző elalszik.
4. Hajtsa fel a fedelet.
5. A péksütemény külső felülete barnábbra sül, ha a sütőlappal érintkező felületét vékonyan bekeni vajjal.
6. A szendvicset helyezze a sütőlapra.

**Megjegyzés:** a szendvicset ne töltsé túl, a töltelék kifolyhat a sütőlapra.

A készülék felső részét hajtsa le és a fogantyúval húzza össze a két felet. A szendvicssütőt ne próbálja túl nagy erővel összezárni, mert a készülék meghibásodhat.

7. A kijelző ismét bekapcsol. A szendvicset 3–8 percig süsse, a kijelző eközben ki- és bekapcsolhat. A sütési időt a tölteléktől és az izlésétől függően határozza meg.
8. Amikor a szendvics elkészült, nyissa ki a fedelet a fogantyúnál fogva. A kész szendvicset műanyag vagy fa eszközzel vegye ki.

**Figyelmeztetés!** Ne használjon fém, éles és karcoló eszközöket! Ezek sérülést okozhatnak a tapadámentes felületben.

9. A használat befejezése után a hálózati vezetékét húzza ki a fali aljzatból.

**Megjegyzés:** sütés közben a fűtés kijelző (zöld színű) ki- és bekapcsol, biztosítva a sütő felület folyamatosan optimális hőmérsékletét a szendvics megfelelő átsütéséhez. Az üzemi hőmérséklet elérését a zöld kijelző kikapcsolása jelzi.

## GRILLEZÉS

### Használat kontaktgrillként

1. Készítse elő a hamburger húst, csont nélküli hússzeleteket, vékony húsdarabokat, vagy más alapanyagot, amelyet grillezni kíván, majd helyezze az alsó sütőlapra. A cseppgyűjtő edényt tegye a felesleges zsírt elvezető horony végébe.
2. Hajtsa le a felső sütőlapot. A készülék felső lapja a speciális kivitelű zsanérnak köszönhetően egyenletesen nyomja a készülékbe helyezett alapanyagot. A felső lapot csak helyezze rá az alapanyag felső részére (ne nyomja le).
3. Amikor az étel elkészült, nyissa ki a fedelet a fogantyúnál fogva. A kész ételt műanyag vagy fa eszközzel vegye ki. Ne használjon fém, éles és karcoló eszközöket (pl. kést)! Ezek sérülést okozhatnak a tapadámentes felületben.
4. A készüléket hamburger, csont nélküli hússzeletek, vékony húsdarabok, kolbászfélék vagy zöldségek sütéséhez kontaktgrillként lehet használni.
5. A készülékkel gyors ételeket lehet készíteni a kontaktgrill funkció segítségével. A kontaktgrill két oldalról süti a behelyezett alapanyagot, az étel hamar elkészül. A sütőlapok bordázása elvezeti a felesleges zsírt a horony végéhez helyezett zsírgyűjtő edénybe.

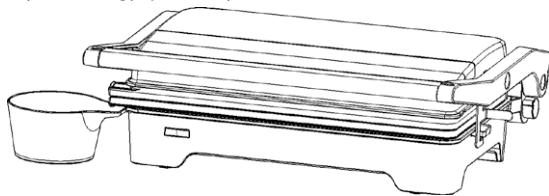

### Használat nyitott grillként

1. A készüléket nyitott grillként is lehet használni. A készüléket helyezze egyenes és sík felületre.
2. A kinyitott felsőrészben található felső sütőlap egy síkban van az alsó sütőlappal. A készülék most nyitott grillként használható. A jobb karon található gomb megnyomása után nyissa ki a felső részt.
3. A bal kezével húzza maga felé a felső részt, nyomja meg a gombot, majd a fogantyúnál fogva nyissa ki a felső részt, és helyezze az asztallapra. A készülék most nyitott grillként használható. A cseppgyűjtő edényt mindegyik sütőlap alá tegye be. A felső rész visszazárása után a készülék ismét kontaktgrillként használható.

**Megjegyzés:** a grill felső lapjának a mozgatása közben (kinyitás, bezárás, helyzet beállítás) legyen óvatos, a forró készülék és a sütőlapok égési sérülést okozhatnak.

4. A szétnyitott készüléken hamburgert, steaket, csont nélküli csirkehúst, halat és zöldségeket grillezhet. Ne süssön csontos húsokat, mert nem sülnek át egyenletesen.

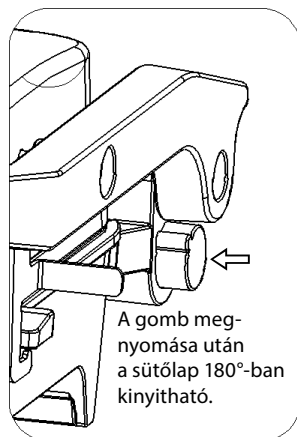

A gomb megnyomása után a sütőlap 180°-ban kinyitható.

5. A készülék előnye, hogy kinyitott helyzetben is lehet grillezéshez használni. A kinyitott grill dupla sütési felülettel rendelkezik.
6. A kinyitott grillen különböző alapanyagokat lehet sütni, az alapanyagok egymástól elkülönítve süthetők, nem veszik be egymás ízét, illetve a nagyobb felületen egyszerre nagyobb mennyiségű azonos alapanyagot is lehet sütni. A nyitott grillen különböző vastagságú húsokat, különböző sütési módon és ideig lehet sütni. Minden hússzelet egyéni ízlés szerint süthető.

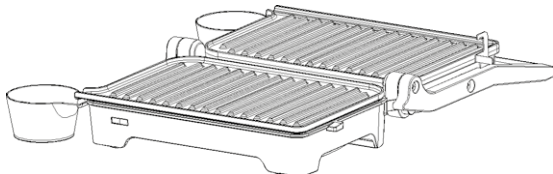

## TISZTÍTÁS ÉS TÁROLÁS

A tisztítás megkezdése előtt húzza ki a hálózati vezetékét a fali aljzatból, majd várja meg a készülék teljes lehűlését.

A sütőlapokat mosogatószeres meleg vízbe mártott puha ruhával törölje meg, majd tiszta vízben kiöblített ruhával törölje át.

A felületre rásült ételmaradékokat mosogatószeres langyos vízzel finoman nedvesítse meg, majd műanyag kaparóval távolítsa el, vagy mosogatószeres vízbe mártott konyhai törőlapírt tegyen a sütő felületre az ételmaradékok fellazításához.

A tisztításhoz karcoló anyagokat tartalmazó tisztítószerkeket, acélszivacsot, illetve éles és hegyes tárgyakat használni tilos.

A készülék külső burkolatát csak enyhén nedves ruhával törölje meg. A külső felület tisztításához se használjon karcoló tisztítószerkeket és eszközöket. Ezek maradandó sérülést okozhatnak a felületen.

A készüléket ne merítse vízbe, illetve a sütő felületre ne folyasson vizet!

A készüléket mosogatógépben elmosni tilos!

Az eltárolás előtt győződjön meg arról, hogy a készülék teljesen kihűlt és száraz-e.

Tároláshoz a hálózati vezetékét fel lehet tekerni a készülékre.

## MŰSZAKI ADATOK

Névleges feszültség: 220-240 V~ 50/60 Hz

Névleges teljesítményfelvétel: 1200 W

## HULLADÉKFELHASZNÁLÁS ÉS MEGSEMISÍTÉS

A csomagolópapírt és hullámpapírt adja le hulladékgyűjtő telepen. Csomagolófólia, PE zacskók, műanyag alkatrészek – műanyaggyűjtő szelektív hulladéktároló edénybe.

## ÉLETTARTAM LEJÁRTÁT KÖVETŐ MEGSEMISÍTÉS

**Használt elektromos és elektronikus készülékek megsemmisítése (érvényes az EU tagállamokban és számos szelektív hulladékgyűjtést végző európai országban)**

Ez a termék vagy csomagolásán található jelzés azt mutatja, hogy a terméket tilos standard háztartási hulladékként megsemmisíteni. A terméket elektromos és elektronikus berendezések újrahasznosítására szakosodott hulladékgyűjtő telepen adja le. A termék helyes megsemmisítésével megelőzi, hogy káros hatást fejtsen ki az emberi egészségre és környezetünkre. Az anyagok újrahasznosítása kíméli a természetes forrásainkat. A termék újrahasznosításával kapcsolatosan bővebb információkat a helyi önkormányzattól, a háztartási hulladékot feldolgozó szervezettől, vagy a termék forgalmazójától kérhet.



08/05

Ez a termék megfelel a kisfeszültségű berendezések biztonságára és az elektromágneses kompatibilitásra vonatkozó EU irányelveknek.



A készülék használati útmutatója a [www.ecg-electro.eu](http://www.ecg-electro.eu) oldalon található.

A szöveg és a műszaki paraméterek megváltoztatásának a joga fenntartva.

# INSTRUKCJE BEZPIECZEŃSTWA

**Należy uważnie przeczytać i zachować do wglądu!**

**Uwaga:** Wskazówki i środki bezpieczeństwa w niniejszej instrukcji nie obejmują wszystkich warunków i sytuacji mogących spowodować zagrożenie. Najważniejszym czynnikiem odpowiadającym za bezpieczne korzystanie z urządzeń elektrycznych jest ostrożność i zdrowy rozsądek. Należy mieć to na uwadze w trakcie obsługi urządzenia. Nie ponosimy odpowiedzialności za szkody powstałe podczas transportu, na skutek nieprawidłowego użytkowania, wahań napięcia oraz zmiany lub modyfikacji którejkolwiek części urządzenia.

Aby zapobiec wzniesieniu ognia lub porażeniu prądem elektrycznym, korzystając z urządzeń elektrycznych należy przestrzegać podstawowych zasad bezpieczeństwa, m.in.:

1. Upewnij się, że napięcie w sieci odpowiada napięciu podanemu na naklejce na urządzeniu, a gniazdko jest odpowiednio uziemione. Gniazdko musi być zainstalowane zgodnie z obowiązującymi przepisami zgodnymi z normą EN.
2. Nie należy korzystać z urządzenia, jeżeli uszkodzony jest przewód zasilający. Wszelkie naprawy, w tym wymianę przewodu zasilającego, należy zlecić w profesjonalnym serwisie! Nie zdejmuj osłon urządzenia, mogłoby to spowodować porażenie prądem elektrycznym!
3. Aby zapobiec porażeniu prądem elektrycznym, należy chronić urządzenie przed bezpośrednim kontaktem z wodą i innymi cieczami.
4. Nie należy pozostawiać włączonego urządzenia bez nadzoru.
5. Nie należy pozostawiać urządzenia podłączonego do gniazda zasilania bez nadzoru. Przed czynnościami konserwacyjnymi należy wyjąć wtyczkę przewodu zasilającego z gniazdka. Nie należy wyciągać wtyczki pociągając za kabel. Odłącz kabel chwytając za wtyczkę.
6. Nie należy korzystać z urządzenia na zewnątrz ani w wilgotnym środowisku. Nie należy dotykać przewodu zasilającego ani

urządzenia mokrymi rękami. Mogłoby to spowodować porażenie prądem elektrycznym.

7. Należy zachować szczególną ostrożność, jeżeli w pobliżu urządzenia przebywają dzieci.
8. Przewód zasilania nie może dotykać rozgrzanych elementów ani ostrych krawędzi.
9. Temperatura w pobliżu urządzenia może być w trakcie jego pracy znacznie podwyższona. Urządzenie należy umieścić w odpowiedniej odległości od innych przedmiotów w celu zapewnienia niezbędnej cyrkulacji powietrza.
10. W trakcie i po zakończeniu korzystania z urządzenia nie należy dotykać gorących elementów obudowy ani płyt grzewczych, dopóki nie wystygną. Aby uniknąć oparzenia, należy dotykać wyłącznie uchwytu.
11. Nie wolno zanurzać urządzenia lub płyt grzewczych w wodzie i myć pod bieżącą wodą.
12. Urządzenia nie należy stawiać na rozgrzanej powierzchni ani korzystać z niego w pobliżu źródeł ciepła (np. płyty grzewczej kuchenki).
13. Używaj urządzenia tylko zgodnie z zaleceniami zawartymi w niniejszej instrukcji. Producent nie ponosi odpowiedzialności za szkody powstałe na skutek nieprawidłowego stosowania urządzenia.
14. Urządzenia nie należy podłączać do gniazd sterowanych zdalnie lub sterowanych czasomierzami.
15. Urządzenie przeznaczone jest do użytku domowego.
16. Urządzenie może być użytkowane przez dzieci od 8 lat oraz osoby o ograniczonych zdolnościach psychofizycznych i czuciowych lub niewystarczającym doświadczeniu, jeżeli są pod nadzorem lub zostały przeszkolone w zakresie bezpiecznej obsługi urządzenia i mają świadomość ew. zagrożeń. Dzieci nie mogą bawić się urządzeniem. Czyszczenie i konserwację można powierzyć dzieciom od 8 lat, ale tylko pod nadzorem. Dzieci do lat 8 powinny przebywać z daleka od urządzenia i przewodu zasilania.

**Do not immerse in water! – Nie zanurzaj w wodzie!**

**NIEBEZPIECZEŃSTWO DLA DZIECI:** Dzieci nie powinny bawić się materiałami opakowaniowymi. Nie pozwalaj dzieciom bawić się torbami plastikowymi. Niebezpieczeństwo uduszenia.

Oznaczone w ten sposób powierzchnie nagrzewają się podczas pracy.

## PRZED PIERWSZYM URUCHOMIENIEM

W wypadku transportu lub magazynowania w niskiej temperaturze należy pozostawić urządzenie przez co najmniej 2 godziny w temperaturze pokojowej w celu aklimatyzacji.

1. Przed użyciem prosimy o uważne przeczytanie niniejszej instrukcji i zachowanie jej do wglądu w przyszłości.
2. Usuń materiał opakowaniowy z urządzenia.
3. Przetrzyj płyty grzewcze wilgotną szmatką lub gąbką z dodatkiem zwykłego płynu do mycia naczyń, a następnie czystą wodą. Nie używaj ściernych środków czyszczących lub wełny stalowej.
4. Zewnętrzną powierzchnię urządzenia wytrzyj wilgotną ścierką. Nie zanurzaj urządzenia w wodzie i nie lej wody bezpośrednio na płytki grzewcze!
5. Powierzchnie i korpus urządzenia należy wysuszyć szmatką lub ręcznikiem papierowym.

**Uwaga:** Podczas pierwszego włączenia opiekacza do panini może pojawić się delikatny zapach lub dym. Jest to normalne dla większości urządzeń z elementami grzejnymi i nie stanowi zagrożenia dla bezpieczeństwa urządzenia. Z tego powodu zalecamy „wypalenie” płyt przed pierwszym użyciem (bez jedzenia), dopóki nie zmniejszy się ilość zapachu lub dymu. Podczas wypalania należy pozostawić opiekacz do panini zamknięty.



**Gorąca  
powierzchnia!**

## PRZYGOTOWYWANIE KANAPEK

1. Przygotuj wcześniej pieczywo napełnione składnikami.
2. Zamknij opiekacz do panini i podłącz go do gniazdka. Powinna zaświecić się czerwona i zielona kontrolka.
3. Osiągnięcie temperatury pieczenia trwa około 3–5 minut, jest to sygnalizowane poprzez zgaśnięcie zielonego wskaźnika gotowości.
4. Otwórz pokrywę.
5. Pieczywo posmarowane od zewnątrz (od strony przylegającej do płyty grzewczej) niewielką ilością masła, nabierze w trakcie opiekania złocistego koloru.
6. Umieść pieczywo na płycie do opiekania.

**Uwaga:** Nie przepelniaj pieczywa, składniki mogłoby wyciec na płyty grzewcze.

Zamknij delikatnie pokrywę tak, aby doszło do całkowitego zamknięcia opiekacza do panini. Nie zamykaj opiekacza do panini przy użyciu nadmiernej siły, aby nie doszło do jego uszkodzenia.

7. Kontrolka zapali się ponownie. Piecz przez 3–8 minut do osiągnięcia koloru złotego lub do zgaśnięcia kontrolki. Czas pieczenia zależy od użytych składników i osobistych preferencji.
8. Kiedy posiłek jest gotowy, otwórz pokrywę opiekacza do panini za pomocą uchwyty. Do wyjęcia posiłku użyj plastikowej szpatułki.

**Ostrzeżenie:** Nie wolno używać należy używać naczyń metalowych lub ostrych przyborów kuchennych. Mogłoby dojść do uszkodzenia powierzchni nieprzywierającej płyt grzewczych.



9. Po zakończeniu opiekania odłącz opiekacz do panini od gniazda zasilania.

**Uwaga:** Zielone światelko wskaźnika gotowości zapala się i gaśnie w trakcie opiekania, w zależności od aktualnej temperatury płyty grzewczych. Zgaśnięcie kontrolki oznacza prawidłową temperaturę.

## GRILLOWANIE

### Tryb grilla kontaktowego

1. Przygotuj hamburgery, mięso bez kości lub cienkie plasterki mięsa i innych produktów zgodnie z przepisem i umieść je na dolnej płycie do opiekania. Umieść tackę ociekową pod rowkiem odprowadzającym nadmiar tłuszczu.
2. Zamknij górną płytę do opiekania. Płyta ma pływający zawias, który jest przeznaczony do równomiernego dociskania przygotowywanego jedzenia. Górna płyta powinna być położona swobodnie, aby przygotowywana potrawa została odpowiednio grillowana.
3. Kiedy posiłek jest gotowy, otwórz pokrywę opiekacza do panini za pomocą uchwytu. Do wyjęcia posiłku użyj plastikowej szpatułki. Nigdy nie używaj metalowych szczypec lub noża, ponieważ mogą uszkodzić powierzchnie nieprzywierające płyt.
4. Używaj opiekacza do panini jako grilla kontaktowego do przygotowania hamburgerów, cienkich kawałków mięsa lub mięsa bez kości oraz warzyw.
5. Używaj opiekacza do panini jako grilla kontaktowego do szybkiego przygotowywania posiłków lub jeżeli szukasz zdrowego sposobu grillowania. Podczas przygotowywania posiłku na grillu kontaktowym jedzenie jest szybko gotowe, ponieważ posiłki są grillowane z obu stron jednocześnie. Żebra płyt grillowych umożliwiają naturalne wypływanie tłuszczu i sosu przez rowek w rogu dolnej płyty bezpośrednio do przygotowanego pojemnika.

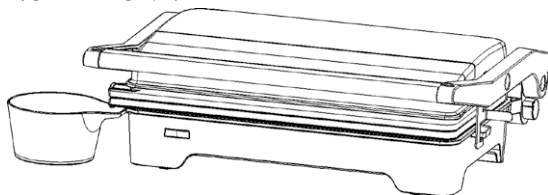

### Tryb otwartego grilla

1. Opiekacz do panini może być również używany jako otwarty grill. Umieść urządzenie na czystej, poziomej powierzchni.
2. Górna płyta do pieczenia w otwartej pozycji stanowi jeden poziom z dolną płytą do pieczenia. Górna i dolna płyta jest ułożona tak, aby tworzyła jedną dużą powierzchnię do grillowania. Opiekacz do panini można otworzyć do tej pozycji zwalniając górną część przyciskiem znajdującym się na prawej płycie.
3. Pociągnij lewą ręką górną część do siebie, naciśnij przycisk zwalniający górną część i odsuń od siebie obie części tak, aby górną część została położona na stole. Teraz możesz grillować jak na otwartym grillu. Nie zapomnij o umieszczeniu tacek ociekowych pod wylotami rowków odprowadzających tłuszcz. Po ponownym zamknięciu górnej części zamek zablokuje górną część, po czym można używać opiekacza do panini w postaci grilla kontaktowego.

**Uwaga:** Podczas obsługi grilla (otwieranie / zamykanie / ustawianie pozycji) należy zachować ostrożność, ponieważ powierzchnie do pieczenia mogą być gorące.

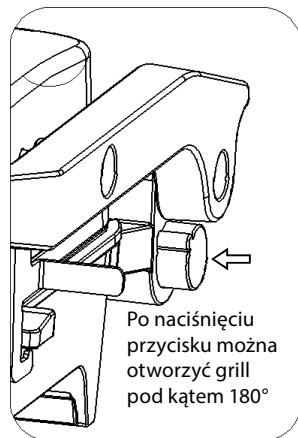

4. Używaj opiekacza do panini jako otwartego grilla do przygotowywania hamburgerów, steków, mięsa drobiowego bez kości (nie zalecamy przygotowywanie mięsa drobiowego z kością, ponieważ nie będzie upieczone równomiernie), ryb i warzyw.
5. Otwarty grill to najbardziej wszechstronna metoda używania opiekacza do panini. W pozycji otwartej do dyspozycji pozostaje podwójny obszar do grillowania.
6. Na otwartym grillu można jednocześnie przygotowywać różne rodzaje żywności bez wpływu na smak lub zapach lub można przygotowywać większe ilości tego samego rodzaju żywności. Można także przygotowywać kawałki mięsa o różnej grubości w różnym czasie na otwartym grillu, dzięki czemu można przygotować każdy kawałek mięsa według własnych upodobań.

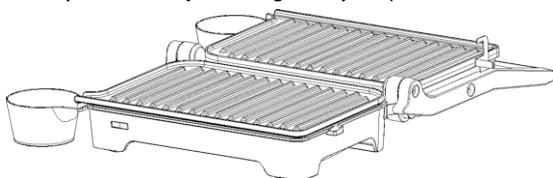

## CZYSZCZENIE I PRZECHOWYWANIE

Przed czyszczeniem należy wyjąć wtyczkę przewodu zasilającego z gniazdka i poczekać, aż opiekacz do panini ostygnie.

Usuń resztki jedzenia z płyt grzewczych za pomocą wilgotnej szmatki lub gąbki z dodatkiem zwykłego płynu do mycia naczyń, a następnie opłucz czystą wodą.

Spalone resztki należy nawilżyć roztworem ciepłej wody i detergentu i usunąć za pomocą plastikowej łopatką, można też na płytce grzewczej położyć nawilżoną papierową ścierkę, aby przypieczone resztki się odmoczyły. Nie wolno używać środków czyszczących z materiałami ściernymi, wełny metalowej lub innych ostrych przedmiotów lub narzędzi, które mogłyby zarysować powierzchnię nieprzywierającą.

Zewnętrzną powierzchnię urządzenia wytrzyj wilgotną ścierką. Do zewnętrznych powierzchni nie należy używać proszków ścierających lub wełny metalowej. Mogłoby dojść do uszkodzenia warstwy powierzchniowej.

Nie zanurzaj urządzenia w wodzie i nie lej wody bezpośrednio na płyty grzewcze!

Nie należy myć urządzenia w zmywarce do naczyń.

Przed przechowywaniem należy się upewnić, że urządzenie jest chłodne i suche.

Dla ułatwienia przechowywania przewód zasilający może być owinięty wokół dolnej części urządzenia.

## DANE TECHNICZNE

Napięcie nominalne: 220–240 V~ 50/60 Hz

Moc nominalna: 1200 W

## EKSPLLOATACJA I USUWANIE ODPADÓW

Papier służący do owinięcia i tektura falista – przekazać na wysypisko śmieci. Folia opakowaniowa, torby PE, elementy z plastiku – wrzucić do pojemników z plastikiem do recyklingu.

## USUWANIE PRODUKTÓW PO ZAKOŃCZENIU EKSPLOATACJI

### Usuwanie zużytego sprzętu elektrycznego i elektronicznego (dotyczy krajów członkowskich UE i innych krajów europejskich z wprowadzonym systemem zbiórki odpadów)

Przedstawiony symbol na produkcie lub opakowaniu oznacza, że produkt nie może być zaliczany do odpadów komunalnych. Należy go przekazać do odpowiedniego punktu zajmującego się recyklingiem sprzętu elektrycznego i elektronicznego. Prawidłowy recykling produktu zabiega negatywnym konsekwencjom dla zdrowia ludzkiego i środowiska naturalnego.

Recykling przyczynia się do zachowania surowców naturalnych. W celu uzyskania dalszych informacji o recyklingu tego produktu należy się skontaktować z lokalnymi władzami, krajową organizacją zajmującą się przetwarzaniem odpadów lub sklepem, który sprzedał produkt.



08/05

Produkt spełnia wymagania dyrektyw UE w zakresie kompatybilności elektromagnetycznej i bezpieczeństwa urządzeń elektrycznych.



Instrukcja obsługi jest dostępna na stronie internetowej [www.ecg-electro.eu](http://www.ecg-electro.eu).  
Zastrzegamy sobie prawo do zmiany tekstu i parametrów technicznych.

## BEZPEČNOSTNÉ POKYNY

**Čítajte pozorne a uschovajte na budúcu potrebu!**

**Varovanie:** Bezpečnostné opatrenia a pokyny uvedené v tomto návode nezahŕňajú všetky možné podmienky a situácie, ku ktorým môže dôjsť. Používateľ musí pochopiť, že faktorom, ktorý nie je možné zabudovať do žiadneho z výrobkov, je zdravý rozum, opatrnosť a starostlivosť. Tieto faktory teda musia byť zaistené používateľom/používateľmi používajúcimi a obsluhujúcimi toto zariadenie. Nezodpovedáme za škody spôsobené počas prepravy, nesprávnym používaním, kolísaním napätia alebo zmenou či úpravou akejkoľvek časti zariadenia.

Aby nedošlo k vzniku požiaru alebo k úrazu elektrickým prúdom, mali by sa pri používaní elektrických zariadení vždy dodržiavať základné opatrenia, vrátane týchto:

1. Uistite sa, že napätie vo vašej zásuvke zodpovedá napätiu uvedenému na štítku zariadenia a že je zásuvka riadne uzemnená. Zásuvka musí byť inštalovaná podľa platnej elektrotechnickej normy podľa EN.
2. Nepoužívajte spotrebič, ak je prívodný kábel poškodený. Všetky opravy vrátane výmeny napájacieho prívodu zverte odbornému servisu! Nedemontujte ochranné kryty zariadenia, hrozí nebezpečenstvo úrazu elektrickým prúdom!
3. Chráňte zariadenie pred priamym kontaktom s vodou a inými tekutinami, aby nedošlo k prípadnému úrazu elektrickým prúdom.
4. Spotrebič by ste nemali ponechať počas chodu bez dozoru.
5. Odporúčame nenechávať spotrebič so zasunutým prívodným káblom v zásuvke bez dozoru. Pred údržbou vyťahnite prívodný kábel zo sieťovej zásuvky. Vidlicu nevyťahujte zo zásuvky ťahaním za kábel. Kábel odpojte od zásuvky uchopením za vidlicu.
6. Nepoužívajte spotrebič vonku alebo vo vlhkom prostredí. Nedotýkajte sa prívodného kábla alebo spotrebiča mokrými rukami. Hrozí nebezpečenstvo úrazu elektrickým prúdom.
7. Dbajte na zvýšenú pozornosť, ak používate spotrebič v blízkosti detí.
8. Prívodný kábel sa nesmie dotýkať horúcich častí ani viesť cez ostré hrany.

9. Teplota povrchov v blízkosti prístroja môže byť počas jeho chodu vyššia než obvykle. Spotrebič umiestnite mimo dosahu ostatných predmetov tak, aby bola zaistená voľná cirkulácia vzduchu potrebná na jeho správnu činnosť.
10. Počas použitia a po ňom sa nedotýkajte opekaných plôch ani horúcich častí krytu výrobku, pokým výrobok nevychladne. Dotýkať sa môžete iba držadla, aby ste sa vyvarovali popáleniu.
11. Prístroj ani opekacie plochy neponárajte do vody a neumývajte prúdom tečúcej vody.
12. Spotrebič nekladte na horúci povrch ani ho nepoužívajte v blízkosti zdroja tepla (napr. platne sporáka).
13. Používajte iba v súlade s pokynmi uvedenými v tomto návode. Výrobca nezodpovedá za škody spôsobené nesprávnym použitím tohto zariadenia.
14. Spotrebič nezapájajte do zásuviek so vzdialeným spínaním alebo ovládaným časovými spínačmi.
15. Spotrebič je určený na použitie v domácnosti.
16. Tento spotrebič môžu používať deti vo veku 8 rokov a staršie a osoby so zníženými fyzickými, zmyslovými či mentálnymi schopnosťami alebo nedostatkom skúseností a znalostí, ak sú pod dozorom alebo boli poučené o používaní spotrebiča bezpečným spôsobom a rozumejú prípadným nebezpečenstvám. Deti sa so spotrebičom nesmú hrať. Čistenie a údržbu vykonávanú používateľom nesmú vykonávať deti, ak nie sú staršie ako 8 rokov a pod dozorom. Deti mladšie ako 8 rokov sa musia držať mimo dosahu spotrebiča a jeho prívodu.

### **Do not immerse in water! – Neponárať do vody!**

**NEBEZPEČENSTVO PRE DETI:** Deti sa nesmú hrať s obalovým materiálom. Nenechajte deti hrať sa s plastovými vreckami. Nebezpečenstvo udusenía.

Takto označené povrchy sa stávajú počas používania horúcimi.

## PRED PRVÝM POUŽITÍM

Po preprave alebo skladovaní v chladných podmienkach je potrebné nechať prístroj aspoň 2 hodiny aklimatizovať pri izbovej teplote.

1. Pred použitím si pozorne prečítajte návod a uložte na nahliadnutie v budúcnosti.
2. Odstráňte z prístroja obalový materiál.
3. Utrite opekacie plochy vlhkou handričkou alebo hubou s trochou bežného čistiaceho prostriedku na riad a následne čistou vodou. Nepoužívajte čistiace prostriedky s abrazívami ani drôtenky.
4. Vonkajší povrch spotrebiča utrite iba vlhkou utierkou. Prístroj neponárajte do vody a nepúšťajte vodu priamo na opekacie plochy!
5. Plochy aj telo spotrebiča osušte utierkou alebo papierovým obrúskom.

**Poznámka:** Pri prvom zahrievaní panini makera môžete zaznamenať jemný zápach alebo dym. Tento jav je bežný pri väčšine spotrebičov s ohrievacími telesami a nepredstavuje ohrozenie bezpečnosti vášho spotrebiča. Z tohto dôvodu odporúčame platne pred prvým použitím „vypáliť“ bez potravín, kým zápach alebo dym nezoslabne. Pri vypaľovaní nechajte panini maker uzatvorený.



Horúci povrch!

## PRÍPRAVA SENDVIČOV

1. Vopred si pripravte pečivo naplnené ingredienciami.
2. Panini maker zavrite a zapojte ho do zásuvky. Všimnite si, že sa rozsvieti červená aj zelená kontrolka.
3. Dosiachnutie teploty pečenia trvá približne 3 – 5 minút, zelená kontrolka potom zhasne.
4. Odklopte veko.
5. Aby ste dosiahli ešte lepšiu zlatisto hnedastú farbu, môžete povrch pečiva, ktorý je v kontakte s doskou, mierne natrieť maslom.
6. Pečivo položte na opekáciu dosku.

**Poznámka:** Pečivo nepreplňujte, náplň by mohla vytečť na opekacie plochy.

Opatrne priklopte hornú opekáciu plochu tak, aby došlo k úplnému uzatvoreniu panini makera. Nezatvárajte panini maker násilím, inak môže dôjsť k jeho poškodeniu.

7. Kontrolka sa opäť rozsvieti. Pečte 3 – 8 minút do zlatista, alebo až kontrolka opäť zhasne. Čas pečenia závisí od použitých prísad a vašej osobnej chuti.
8. Keď je pokrm hotový, otvorte pomocou držadla veko panini makera. Na vybratie pokrmu použite plastovú špachtľu.

**Upozornenie:** Nikdy nepoužívajte kovové náčinie alebo ostré kuchynské nástroje. Mohli by ste tak poškodiť neprílišný povrch opekacích plôch.

9. Po ukončení používania panini maker odpojte od zásuvky v stene.

**Poznámka:** Počas opekania sa rozsvetuje a zhasína zelená kontrolka signalizujúca pripravenosť na opekanie podľa toho, ako sa udržiava správna teplota opekacích plôch. Správna teplota sa indikuje zhasnutím kontrolky.

## GRILOVANIE

### Použitie ako kontaktný gril

1. Pripravte hamburgery, vykostené alebo tenké kúsky mäsa alebo iných potravín podľa receptu a položte ich na spodnú opekáciu dosku. Odkvapkávaciú nádobku umiestnite pod drážku odvádzajúcu prebytočný tuk.

- Uzavrite hornú opekáciu dosku. Doska má plávajúci záves, ktorý je navrhnutý tak, aby doska rovnomerne pritlačila pripravovaný pokrm. Horná doska musí byť voľne položená, len tak sa pripravovaný pokrm správne ugriluje.
- Keď je pokrm hotový, otvorte pomocou držadla veko panini makera. Na vybratie pokrmu použite plastovú špachtľu. Nikdy nepoužívajte kovové kliešte alebo nôž, pretože môžu poškodiť nepríľnavý povrch varných dosiek.
- Panini maker používajte ako kontaktný gril na prípravu hamburgerov, vykostených alebo tenkých kúskov mäsa a zeleniny.
- Panini maker používajte ako kontaktný gril na rýchlu prípravu pokrmov alebo pokiaľ hľadáte zdravý spôsob grilovania. Pri príprave na kontaktnom grile je pokrm rýchlo hotový, pretože pripravovaný pokrm grilujete z oboch strán súčasne. Rebrovanie grilovacích dosiek umožňuje prirodzené odtekanie tuku a vypečené šťavy drážkou v rohu spodnej dosky priamo do pripravenej nádoby.

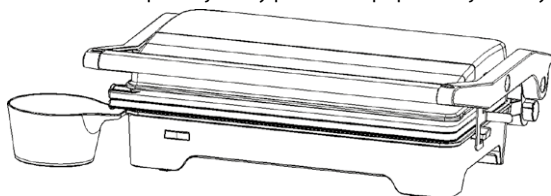

## Použitie ako otvorený gril

- Panini maker môžete použiť tiež ako otvorený gril. Položte ho na čistý rovný povrch.
- Horná doska na pečenie je v otvorenej polohe v jednej rovine so spodnou doskou na pečenie. Horné a spodné dosky sú usporiadané tak, aby vytvorili jednu veľkú grilovaciu plochu. Panini maker môžete do tejto polohy otvoriť po uvoľnení hornej časti tlačidlom na pravom ramene.
- Ľavou rukou pritiahnite hornú časť k sebe, stlačte tlačidlo na uvoľnenie hornej časti a zatlačte rukoväť od seba, až položíte hornú časť na stôl. Teraz môžete grilovať ako na otvorenom grile. Nezabudnite umiestniť odkvapkávacie nádoby pod vývody oboch drážok odvádzajúcich prebytočný tuk. Hneď ako hornú časť opäť zavriete, poistka hornú časť zaistí a panini maker môžete opäť používať ako kontaktný gril.

**Poznámka:** Pri manipulácii s grilom (otváranie/zatváranie/nastavovanie polohy) buďte opatrní; plochy na pečenie môžu byť horúce.

- Panini maker používajte ako otvorený gril na prípravu hamburgerov, steakov, vykosteného hydinového mäsa (neodporúčame pripravovať kuracie mäso s kosťou, pretože sa neprepečie rovnomerne), rýb a zeleniny.
- Grilovanie na otvorenom grile je najvšestrannejšou metódou použitia panini makera. V otvorenej polohe máte k dispozícii dvojnásobnú plochu na grilovanie.
- Na otvorenom grile môžete súčasne pripravovať rôzne druhy potravín bez toho, aby sa vzájomne ovplyvnila chuť alebo vôňa, prípadne môžete pripravovať väčšie množstvo rovnakého druhu potravín. Na otvorenom grile tiež môžete pripravovať rôzne hrubé kúsky mäsa rôznej hrúbky, môžete tak pripraviť každý kúsok mäsa podľa svojich predstáv.

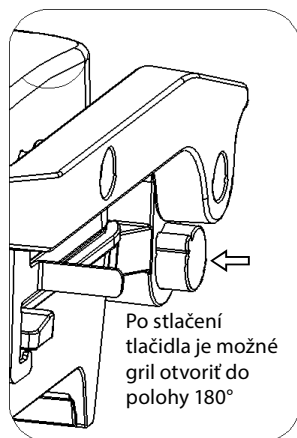

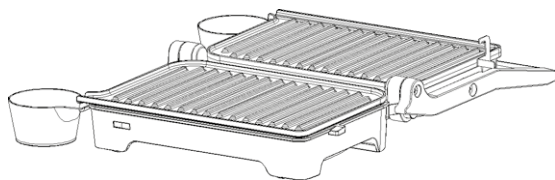

## ČISTENIE A ULOŽENIE

Pred čistením vždy vytiahnite prívodný kábel zo zásuvky a počkajte, kým panini maker nevychladne. Opekacie plochy zbavte zvyškov potravín jemným utretím plôch vlhkou handričkou alebo hubou s trochu bežného čistiaceho prostriedku na riad a následne čistou vodou. Pripečené zvyšky navlhčíte roztokom teplej vody a saponátu a odstráňte pomocou plastovej stierky alebo na opekacie plochy položte navlhčenú papierovú utierku, aby sa pripečené zvyšky odmočili. Nepoužívajte čistiace prostriedky s abrazívmi ani drôtenky či iné ostré predmety alebo nástroje, ktoré by mohli poškriabať neprílnavý povrch. Vonkajší povrch spotrebiča utrite iba vlhkou utierkou. Na vonkajšie povrchy nepoužívajte čistiace prášky alebo drôtenky. Mohli by ste poškodiť povrchovú úpravu. Prístroj neponárajte do vody a nepúšťajte vodu priamo na opekacie plochy! Prístroj neumývajte v umývačke riadu. Pred uložením sa vždy uistite, že je prístroj studený a suchý. Pre jednoduchšie skladovanie je možné napájaciu šnúru ovinúť okolo spodnej časti prístroja.

## TECHNICKÉ ÚDAJE

Menovité napätie: 220 – 240 V~ 50/60 Hz

Menovitý príkon: 1200 W

## VYUŽITIE A LIKVIDÁCIA OBALOV

Baliaci papier a vlnitá lepenka – odovzdajte do zberných surovín. Prebalová fólia, PE vrecká, plastové diely – vyhadzujte do kontajnerov na plasty.

## LIKVIDÁCIA VÝROBKU PO SKONČENÍ ŽIVOTNOSTI

**Likvidácia použitých elektrických a elektronických zariadení (platí v členských krajinách EÚ a ďalších európskych krajinách so zavedeným systémom triedenia odpadu)**

Vyobrazený symbol na produkte alebo na obale znamená, že s produktom by sa nemalo nakladať ako s domovým odpadom. Produkt odovzdajte na miesto určené na recykláciu elektrických a elektronických zariadení. Správnou likvidáciou produktu zabránite negatívnym vplyvom na ľudské zdravie a životné prostredie. Recyklácia materiálov prispieva k ochrane prírodných zdrojov. Viac informácií o recyklácii tohto produktu vám poskytne obecný úrad, organizácia na spracovanie domového odpadu alebo predajné miesto, kde ste produkt kúpili.



08/05

Tento výrobok spĺňa požiadavky smerníc EÚ o elektromagnetickej kompatibilite a elektrickej bezpečnosti.



Návod na obsluhu je k dispozícii na webových stránkach [www.ecg-electro.eu](http://www.ecg-electro.eu). Zmena textu a technických parametrov vyhradená.



## VARNOSTNI NAPOTKI

### **Pazljivo preberite in shranite za morebitno kasnejšo uporabo!**

**Svarilo:** Varnostni ukrepi in navodila ne zajemajo vseh možnih razmer in nevarnosti, do katerih lahko pride. Uporabnik se mora zavedati, da varnostnih napotkov, kot so previdno, skrbno in razumno ravnanje ni mogoče vgraditi v izdelek. Zato mora uporabnik te naprave sam zagotoviti vse varnostne ukrepe. Nismo odgovorni za škodo, ki bi nastala med prevozom, zaradi nepravilne uporabe, zaradi nihanja napetosti ali zaradi spremembe ali zamenjave kateregakoli dela naprave.

Da ne bi prišlo do požara ali poškodbe zaradi električnega udara, morate pri uporabi električnih naprav vedno upoštevati osnovna varnostna navodila, med katerimi so tudi naslednja:

1. Preverite, ali električna napetost na vaši vtičnici odgovarja tisti, ki je navedena na ploščici vaše naprave, in ali je vtičnica pravilno ozemljena. Vtičnica mora biti inštalirana glede na veljavne elektrotehnične norme EN.
2. Aparata ne uporabljajte, če je el. kabel poškodovan. Vsa popravila, vključno z menjavo priključnega kabla, zaupajte strokovnemu servisu! Ne odstranjajte zaščitnih pokrovov aparata, nevarnost električnega udara!
3. Aparat varujte pred stikom z vodo ali z drugimi tekočinami, da ne bi prišlo do udara električnega toka.
4. Aparat ne sme biti med delovanjem brez nadzora.
5. Priporočamo, da aparata ne puščate s priključenim el. kablom v vtičnici brez nadzora. Pred kakršnimkoli posegom prav tako izključite kabel iz električnega omrežja. Vtiča ne smete izvleči iz vtičnice z vlečenjem za kabel. Kabel izvlecite iz vtičnice tako, da ga držite za vtič.
6. Aparata ne uporabljajte zunaj ali v vlažnem okolju. Ne dotikajte se el. kabla ali aparata z mokrimi rokami. Obstaja nevarnost električnega udara.
7. Bodite še posebej pozorni, če aparat uporabljate v bližini otrok.

8. Priključni kabel se ne sme dotikati vročih delov ali teči preko ostrih robov.
9. Temperatura površine v bližini aparata je lahko med delovanjem le-tega višja kot navadno. Aparat namestite izven dosega drugih predmetov tako, da bo zagotovljeno prosto kroženje zraka, ki je potrebno za pravilno delovanje.
10. Med uporabo in po njej se ne dotikajte površin za pečenje ali vročih delov pokrova izdelkov, dokler se izdelek ne ohladi. Dotikate se lahko le ročaja, da se izognete opeklinam.
11. Aparata in površine za pečenje ne potaplajte v vodo in ne umivajte pod tekočo vodo.
12. Aparata ne polagajte na vročo površino in ga ne uporabljajte v bližini virov vročine (npr. kuhalne plošče štedilnika).
13. Uporabljajte le v skladu z napotki, navedenimi v teh navodilih. Proizvajalec ne odgovarja za škode, nastale zaradi nepravilne uporabe tega aparata.
14. Aparata ne priključujte v vtičnice z oddaljenim stikalom ali v tiste, ki jih upravljajo časovna stikala.
15. Aparat je namenjen za uporabo v gospodinjstvu.
16. Otroci, stari osem let in več, osebe z zmanjšano fizično, duševno ali umsko sposobnostjo ali osebe, ki nimajo dovolj izkušenj, lahko uporabljajo to napravo samo pod nadzorom, ali če jih je izkušena oseba podučila o varni uporabi in razumejo vse nevarnosti, povezane s to uporabo. Otroci se ne smejo igrati s to napravo. Čiščenja in vzdrževanja, ki ga opravljajo uporabniki, ne smejo opravljati otroci, če niso stari osem let ali več in so pod nadzorom starejših oseb. Otroci, mlajši od osmih let, morajo biti oddaljeni od naprave in izvora energije.

**Do not immerse in water! – Ne potaplajte v vodo!**

**NEVARNOST ZA OTROKE:** Otroci se ne smejo igrati z embalažnim materialom. Ne dovolite, da bi se otroci igrali s plastičnimi vrečkami. Nevarnost zadušitve.

Tako označene površine postanejo med uporabo vroče.

## PRED PRVO UPORABO

Po transportu ali skladiščenju v hladnem okolju naj se aparat aklimatizira vsaj dve uri pri sobni temperaturi.

1. Pred uporabo temeljito preberite navodila in jih shranite za morebitno poznejšo uporabo.
2. Iz aparata odstranite embalažni material.
3. Površine za pečenje obrišite z vlažno krpo ali gobo, na katero ste dodali malce čistilnega sredstva za pomivanje posode in nato še s čisto vodo. Ne uporabljajte abrazivnih čistilnih sredstev ali žičnatih gob.
4. Zunanjo površino aparata obrišite le z vlažno krpo. Aparata ne potaplajte v vodo in na površine za pečenje ne spuščajte vode direktno!
5. Površine in ohišje aparata posušite s krpo ali papirnato brisačo.

**Opomba:** Pri prvi uporabi aparata za panini sendviče lahko začutite rahel smrad ali dim. Ta pojav je običajen pri večini aparatov z grelnimi telesni in ne predstavlja nevarnosti za vaš aparat. Zato vam priporočamo, da plošči pred prvo uporabo segrejete brez hrane, dokler neprijeten vonj ali dim ne izgine. Ko segrevate, mora biti aparat za panini sendviče zaprt.

## PRIPRAVA SENDVIČEV

1. Vnaprej si pripravite kruh ali drug pekovski izdelek, napolnjen s sestavinami.
2. Aparat zaprite in ga priključite v vtičnico. Preverite, ali sta se prižgali rdeča in zelena kontrolna lučka.
3. Da dosežete temperaturo za pečenje, traja približno 3–5 minut, zelena kontrolna lučka se nato ugasne.
4. Dvignite pokrov.
5. Če želite doseči še lepšo zlato-rjavo barvo, lahko površino kruha, ki je v stiku s ploščo, narahlo premažete z maslom.
6. Kruh ali drugo pecivo položite na ploščo za pečenje.

**Opomba:** Peciva nikoli ne napolnite preveč, hrana bi lahko stekla na površine za pečenje.

Pazljivo prekrijte zgornjo površino za pečenje tako, da se aparat za panini sendviče popolnoma zapre. Aparata ne zapirajte na silo, lahko pride do poškodbe.

7. Kontrolna lučka se ponovno prižge. Pecite 3–8 minut do zlatega, ali dokler se kontrolna lučka ponovno ne ugasne. Čas pečenja je odvisen od vrste dodatkov in vašega osebnega okusa.
8. Ko je hrana pripravljena, s pomočjo ročaja odprite pokrov aparata za panini sendviče. Za odzvem hrane uporabite plastično lopatico.

**Opozorilo:** Nikoli ne uporabljajte kovinskega orodja ali ostrih kuhinjskih predmetov. Lahko se poškoduje nelepljiva površina plošč za pečenje.

9. Ko prenehate z uporabo aparata, ga izključite iz vtičnice v steni.

**Opomba:** Med pečenjem se prižiga in ugaša zelena kontrolna lučka, ki signalizira pripravljenost za pečenje glede na to, kako se ohranja pravilna temperatura površin za pečenje. Pravilno temperaturo označuje izklop kontrolne lučke.

## PEČENJE NA ŽARU

### Uporaba kot kontaktni žar

1. Pripravite hamburgerje, izkoščičene ali tanke kose mesa oz. druga živila po receptu in jih položite na spodnjo ploščo za pečenje. Posodo za odvečno maščobo postavite pod kanalček za njeno odvajanje.



Vroča površina!

- Zaprte zgornjo ploščo za pečenje. Plošča ima pomični nosilec, ki je zasnovan tako, da plošča enakomerno pritiska na hrano. Zgornja plošča mora biti prosto položena, le tako se bo hrana pravilno pekla na žaru.
- Ko je hrana pripravljena, s pomočjo ročaja odprite pokrov aparata. Za odvzem hrane uporabite plastično lopatico. Nikoli ne uporabljajte kovinskih klešč ali noža, ker bi tako lahko poškodovali nelepljivo površino kuhanih plošč.
- Aparat za panini sendviče uporabljajte kot kontaktni žar za pripravo hamburgerjev, razkoščičenih ali tankih kosov mesa in zelenjave.
- Aparat za panini sendviče uporabljajte kot kontaktni žar za hitro pripravo jedi ali za zdravi način prečenja na žaru. Pri pripravi s kontaktnim žarom je hrana hitro gotova, ker hrano pečete z obeh strani hkrati. Narebrenost žar plošč omogoča naravno odtekanje maščobe in iztekanje pečenega soka po kanalčku v kotu spodnje plošče neposredno v pripravljeno posodo.



### Uporaba kot odprti žar

- Aparat za panini sendviče lahko uporabite tudi kot odprti žar. Položite ga na čisto, ravno površino.
- Zgornja plošča za pečenje je v odprtem položaju v eni ravnini s spodnjo ploščo. Zgornja in spodnja plošča za pečenje sta razporejeni tako, da ustvarjata eno veliko žar ploščo. Aparat za panini sendviče lahko v ta položaj odprete po sprostitvi zgornjega dela z gumbom na desni ročici.
- Z levo roko povlecite zgornji del k sebi, pritisnite gumb za sprostitev zgornjega dela in potisnite ročaj od sebe, da bi položili zgornji del na mizo. Zdaj lahko pečete kot na odprtem žaru. Ne pozabite postaviti posodice za odvečno maščobo pod iztoka obeh kanalčkov za njeno odvajanje. Ko zgornji del zaprete, ga varovalka zaklene in aparat za panini sendviče lahko spet uporabljate kot kontaktni žar.

**Opomba:** Pri rokovanju z žarom (odpiranje/zapiranje/nastavljanje položaja) bodite previdni; plošči za pečenje sta lahko vroči.



- Aparat za panini sendviče uporabljajte kot odprti žar za pripravo hamburgerjev, steakov, razkoščičene perutnine (ne priporočamo priprave piščančjega mesa s kostjo, ker se ne speče enakomerno), rib in zelenjave.
- Pečenje na odprtem žaru je najbolj vsestranska metoda uporabe aparata za panini sendviče. V odprtem položaju imate na voljo dvakratno površino za pečenje.
- Na odprtem žaru lahko hkrati pripravljate različne vrste živil, ne da bi medsebojno vplivala na okus ali vonj, pripravljate lahko tudi večjo količino iste vrste živila. Na odprtem žaru lahko tudi pripravljate različno močne kose mesa različno dolgo, tako lahko pripravite vsak kos mesa po svojih željah.

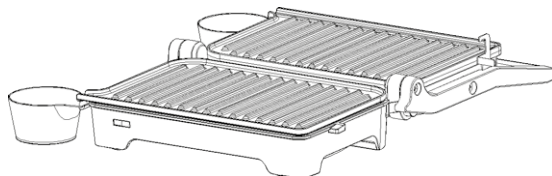

## ČIŠČENJE IN SHRANJEVANJE

Pred čiščenjem vedno iz vtičnice povlecite napajalni kabel in počakajte, da se aparat za paninije popolnoma ohladi.

S površin za pečenje odstranite preostanke hrane tako, da ju nežno obrišete z vlažno krpo ali gobo, na katero ste dodali malce čistilnega sredstva za pomivanje posode in nato še s čisto vodo.

Zapečene ostanke hrane navlažite z raztopino tople vode in detergenta ter odstranite s pomočjo plastične lopatice ali pa na površino za pečenje položite vlažno papirno krpo, da se zapečeni ostanke zmočijo.

Ne uporabljajte abrazivnih čistilnih sredstev ali žičnatih gob ali drugih ostrih predmetov ali orodij, ki bi lahko poškodovali nelepljivo površino.

Zunanjo površino aparata obrišite le z vlažno krpo. Na zunanji površini ne uporabljajte čistilnih sredstev ali žičnatih gob. Tako lahko poškodujete površino aparata.

Aparata ne potaplajte v vodo in na površine za pečenje ne spuščajte vode direktno!

Aparata ne pomivajte v pomivalnem stroju.

Pred shranjevanjem aparata se vedno prepričajte, da je le-ta hladen in suh.

Zaradi enostavnejšega shranjevanja lahko el. kabel ovijete okrog spodnjega dela aparata.

## TEHNIČNI PODATKI

Nazivna napetost: 220–240 V~ 50/60 Hz

Nazivna moč: 1200 W

## UPORABA IN ODSTRANJEVANJE ODPADKOV

Papir in karton dostaviti depouju. Foliju embalaže, PE vrečke, plastične elemente vržiti v kontejner za odlaganje plastike za recikliranje.

## ODSTRANJEVANJE IZDELKA PO IZTEKU TRAJANJA

**Odstranjanje električne in elektronske opreme (velja za države članice Evropske unije in druge evropske države, ki izvajajo sistem recikliranja).**

Simbol na izdelku ali embalaži pomeni, da se izdelek ne sme obravnavati kot komunalni odpadke. Dostaviti izdelek na lokacijo, namenjeno za recikliranje električne in elektronske opreme. Preprečite negativni vpliv na zdravje ljudi in okolje z pravilnim recikliranjem izdelka. Recikliranje ohranja naravne vire. Za več informacij o recikliranju tega izdelka se lahko obrnete na lokalne oblasti, lokalne organizacije ali trgovino, kjer ste izdelek kupili.



08/05

Ta izdelek je v skladu z EU zahtevami o elektromagnetni skladnosti in električni varnosti.

Pridržujemo si pravico do urejanja besedila in tehničnih parametrov.

Navodila za uporabo so na razpolago na spletnih straneh [www.ecg-electro.eu](http://www.ecg-electro.eu).



Slovenščina

## SIGURNOSNA UPUTSTVA

### Pročitajte pažljivo i sačuvajte za buduću upotrebu!

**Pažnja:** Mere predostrožnosti i uputstva ne pokrivaju sve moguće situacije i opasnosti do kojih može doći. Korisnik treba da bude svestan da faktore sigurnosti, kao što su oprezno, brižno i razumno rukovanje, nije moguće ugraditi u proizvod. Stoga sâm korisnik ovog uređaja treba da osigura prisutnost tih sigurnosnih faktora. Nismo odgovorni ni za kakvu štetu koja se desi tokom prevoza, nepravilnim korišćenjem, kolebanjem napona, modifikovanjem ili zamenom bilo kog dela uređaja.

Kako ne bi došlo do požara ili povrede od udara električne struje, prilikom upotrebe električnih uređaja uvek treba poštovati osnovna sigurnosna uputstva, među kojima su i sledeća:

1. Proverite da li napon struje u vašoj utičnici odgovara onom koji je naveden na oznaci vašeg uređaja i da li je utičnica pravilno uzemljena. Utičnica mora biti ugrađena prema zahtevima elektrotehničkih standarda.
2. Ne upotrebljavajte uređaj ako je napojni kabl oštećen. Bilo kakva popravka, što se odnosi i na zamenu kabla, mora biti poverena stručnom servisu! Ne skidajte sigurnosni poklopac uređaja da ne bi došlo do opasnosti od električnog udara!
3. Uređaj zaštitite od dodira sa vodom ili drugim tečnostima da ne bi došlo do udara električne struje.
4. Uređaj ne sme biti ostavljen da radi bez nadzora.
5. Preporučujemo da uređaj ne ostavljate s kablom za napajanje uključenim u struju. Pre bilo kakvog zahvata na održavanju, isključite napajanje iz mreže. Utikač ne izvlačite iz utičnice povlačenjem za kabl. Kabl odvojte od mreže tako što ćete uhvatiti za utikač i izvući ga.
6. Uređaj nemojte koristiti na otvorenom, kao ni u vlažnim prostorima. Ne dotičite kabl za napajanje niti uređaj mokrim rukama. Postoji opasnost od električnog udara.

7. Budite posebno pažljivi ako se deca nalaze u blizini dok koristite ovaj uređaj.
8. Kabl se mora pružati tako da ne dolazi u dodir s vrućim predmetima i ne prolazi duž oštih ivica.
9. Temperatura površina u blizini uređaja tokom njegovog rada može biti viša od uobičajene. Uređaj držite podalje od ostalih predmeta da biste osigurali slobodno kretanje vazduha koje je potrebno da bi uređaj pravilno radio.
10. Tokom korišćenja ili nakon njega, nemojte dodirivati površine za pečenje i vruće delove poklopca uređaja, sve dok se on ne ohladi. Da biste sprečili nastanak opekotina, dodirujte isključivo ručke.
11. Ovaj uređaj i njegove ploče za pečenje nemojte uranjati u vodu ni prati pod mlazom vode.
12. Uređaj ne postavljajte na vruće površine i ne koristite ga u blizini izvora toplote (na primer, u blizini grejnih ploča šporeta).
13. Uređaj koristite samo onako kako je propisano ovim uputstvom. Proizvođač nije odgovoran za štetu koja može nastati nepravilnom upotrebom ovog uređaja.
14. Uređaj nemojte uključivati u utičnice s daljinskim upravljanjem ili tajmerima.
15. Uređaj je namenjen samo za korišćenje u domaćinstvu.
16. Deca uzrasta od 8 godina i više, osobe smanjenih fizičkih, čulnih ili mentalnih sposobnosti, ili osobe s nedostatkom iskustva smeju da koriste ovaj uređaj samo ako su pod nadzorom ili ih je iskusnija osoba uputila u bezbedno korišćenje i razumeju sve opasnosti povezane s tim korišćenjem. Deca se ne smeju igrati ovim uređajem. Poslove čišćenja i održavanja koje obavlja korisnik ne smeju da obavljaju deca, osim ako su starija od 8 godina i pod nadzorom. Deca mlađa od 8 godina moraju da se drže dalje od uređaja i izvora napajanja.

**Do not immerse in water! – Nemojte potapati u vodu!**

**OPASNOSTI PO DECU:** Nemojte dozvoliti deci da se igraju ambalažom. Ne dozvolite deci da se igraju plastičnim kesicama. Postoji opasnost od gušenja.

Ovako označene površine tokom rada budu vruće.

## PRE PRVOG KORIŠĆENJA

Nakon prevoza ili skladištenja na hladnom, uređaj treba ostaviti najmanje 2 sata da mu se temperatura približi sobnoj.

1. Pre upotrebe pažljivo pročitajte uputstva i sačuvajte ih za upotrebu u budućnosti.
2. Uklonite svu ambalažu s uređaja.
3. Prebrišite ploče za pečenje vlažnom krpom ili sunderom s nešto običnog deterdženta za pranje sudova i zatim s čistom vodom. Nemojte koristiti sredstva za čišćenje s abrazivnim delovanjem ni četke.
4. Spoljašnje površine uređaja samo prebrišite vlažnom krpom. Uređaj nemojte potapati u vodu i ne puštajte mlaz vode direktno na površinu za pečenje!
5. Ploče i kućište uređaja obrišite suvom krpom ili upijajućim papirom.

**Napomena:** Kod prvog zagrevanja panini tostera možete osetiti blag neprijatan miris ili dim. To je normalna pojava kod većine uređaja koji sadrže grejače i ne predstavlja opasnost za sigurnost vašeg uređaja. Zbog toga preporučujemo da ploče pre prve upotrebe „spalite“, bez namirnica, sve dok ne nestane dim ili neugodan miris. Za vreme takvog „spaljivanja“ ostavite panini toster zatvorenim.



Vruća površina!

## SPREMANJE SENDVIČA

1. Prvo pripremite pecivo i napunite ga filom.
2. Panini toster zatvorite i uključite ga u utičnicu. Proverite da li svetle crvena i zelena sijalica.
3. Potrebno je približno 3 – 5 minuta da bi se dosegla temperatura potrebna za pečenje, a zeleni pokazivač nakon toga prestane svetleti.
4. Otvorite poklopac.
5. Ako želite da hleb dobije još lepšu zlatno-braon boju, možete onu stranu peciva koja dotiče ploču umereno premazati puterom.
6. Pecivo stavite na ploču za pečenje.

**Napomena:** Nemojte staviti previše dodataka u tostove jer bi mogli iz njih curiti na ploču za pečenje.

Pažljivo preklopite gornju ploču za pečenje i tako zatvorite panini toster. Panini toster nemojte zatvarati na silu jer biste ga time mogli oštetiti.

7. Sijalica indikatora ponovo zasvetli. Pecite 3 – 8 minuta dok ne dobije zlatnu boju ili dok se sijalica indikatora ne isključi. Trajanje pečenja zavisi od korišćenih dodataka i vaših želja.
8. Kada je jelo gotovo, otvorite poklopac pomoću ručki panini tostera. Za vađenje sendviča koristite plastične lopatice.

**Upozorenje:** Nikad nemojte koristiti metalne predmete ili oštar kuhinjski pribor. Time biste mogli da oštetite neprianjajuće površine.

9. Nakon korišćenja, izvucite utikač iz zidne utičnice.

**Napomena:** Za vreme pečenja zelena se sijalica indikatora gasi i pali zavisno od toga kako se dodatno zagreva površina ploča za pečenje. Lampica indikatora prestane da svetli kada je temperatura postignuta.

## ROŠTILJ

### Korišćenje kao kontakti gril

1. Možete spremati hamburgere, meso bez kosti ili tanke komade odrezaka i drugih komada jela prema receptima i staviti ih na donju ploču za pečenje. Posudu za sakupljanje sokova i masnoće stavite ispod kljuna za oticanje.



- Zatvorite gornju ploču za pečenje. Ploča je pričvršćena plutajuće kako bi namirnice koje pripremate bile ravnomerno pritisnute. Gornja ploča mora se položiti slobodno jer će se namirnice jedino tako pripremati pravilno.
- Kad je jelo gotovo, otvorite poklopac pomoću ručki panini tostera. Za vađenje sendviča koristite plastične lopatice. Nikada ne koristite metalne štipaljke ili nož jer mogu oštetiti površinu neprianjajuće ploče.
- Koristite panini toster kao kontaktni roštilj za pripremu hamburgera, komada mesa bez kostiju ili povrća.
- Panini toster možete da koristite kao kontaktni roštilj i za brzo kuvanje ili ako za sebe želite zdrav način pečenja. Prilikom pripreme na kontaktnom roštilju, hrana je spremna brzo jer je istovremeno tretirate s obe strane. Rebra ploče za roštilj omogućuju prirodno tečenje sokova i masnoće kroz kljun u uglu donje ploče direktno u pripremljenu posudu.

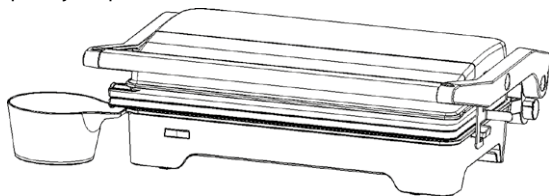

### Korišćenje kao otvoreni roštilj

- Panini toster može se koristiti i kao otvoreni roštilj. Stavite ga na čistu, ravnu površinu.
- Gornja ploča je u otvorenom položaju i okrenuta je prema gore kao i donja. Gornja i donja ploča raspoređene su tako da su jedna velika površina roštilja. Da biste panini toster otvorili i stavili u takav položaj, prvo treba osloboditi gornji deo zupcem na desnoj poluzi.
- Levom rukom povucite gornji deo prema sebi, pritisnite taster za otpuštanje gornjeg dela i gurnite ručicu od sebe i otvorite gornji deo na sto. Sada možete da roštiljate kao na otvorenom roštilju. Obavezno stavite posudu za kapanje ispod oba kljuna za ceđenje tečnosti. Kada ponovo zatvorite gornji deo, osigurač blokira gornji deo i panini toster možete ponovo koristiti kao kontaktni gril.

**Napomena:** Pri rukovanju tosterom (otvaranje, zatvaranje, podešavanje položaja) budite oprezni jer površine za pečenje mogu biti vruće.

- Panini toster možete upotrebljavati kao otvoreni roštilj za pripremu hamburgera, odrezaka, mesa živine bez kostiju (ne preporučuje se peći piletinu s kostima jer se ne peče ravnomerno), ribu i povrće.
- Priprema hrane s otvorenim pločama je način koji omogućava najviše slobode u pripremi. U otvorenom položaju, toster ima dvostruko veću površinu.
- Na otvorenom tosteru možete istovremeno pripremati različite vrste hrane bez mešanja ukusa ili mirisa ili možete pripremiti veće količine iste vrste hrane. Takođe, na otvorenom roštilju možete pripremiti različite komade mesa u različito vreme, tako da možete pripremiti svaki komad mesa po vašoj želji.

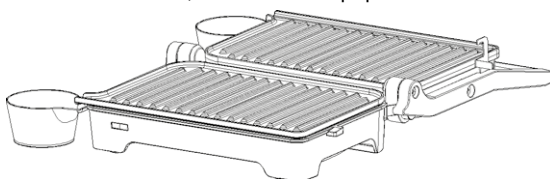
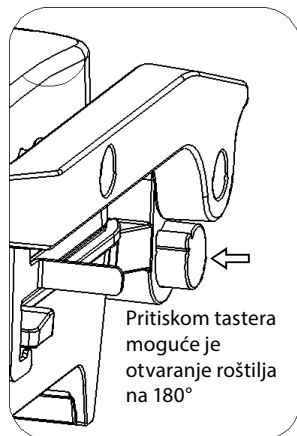

## ČIŠĆENJE I ČUVANJE

Pre čišćenja uvek isključite kabl za napajanje iz zidne utičnice i sačekajte da se panini toster potpuno ohladi. Ostatke hrane uklonite s ploča za pečenje vlažnom krpom ili sunđerom s nešto običnog deterdženta za pranje sudova i zatim čistom vodom.

Zapečene ostatke navlažite rastvorom tople vode i sapunice i uklonite ih plastičnom lopaticom ili na ploču za pečenje stavite navlaženi papirni ubrus kako biste namočili zapečene ostatke hrane.

Nemojte koristiti sredstva za čišćenje s abrazivnim delovanjem ni četke jer biste time mogli izgubiti neprijanjajuće površine.

Spoljašnje površine uređaja samo prebrišite vlažnom krpom. Na spoljašnjim površinama nemojte koristiti deterdžente ili metalne sunđere. Tako biste mogli oštetiti spoljašnju površinu uređaja.

Uređaj nemojte potapati u vodu i ne puštajte mlaz vode direktno na površinu za pečenje!

Ne preporučujemo pranje u mašini za pranje sudova.

Pre nego što odložite panini toster, vodite računa da bude suv i hladan.

Radi lakšeg spremanja, kabl za napajanje može se namotati na donju stranu uređaja.

## TEHNIČKI PODACI

Nominalni napon: 220–240 V~ 50/60 Hz

Nominalna snaga: 1200 W

## UPOTREBA I ODLAGANJE OTPADA

Papir i karton dostaviti deponiji. Foliju ambalaže, PE kese, plastične elemente odložiti u plastične kontejnere za recikliranje.

## ZBRINJAVANJE PROIZVODA PO ISTEKU ROKA TRAJANJA

**Zbrinjavanje električne i elektronske opreme (vredi za zemlje članice EU i druge evropske zemlje koje provode sistem recikliranja).**

Simbol na proizvodu ili ambalaži znači da se proizvod ne sme tretirati kao komunalni otpad. Predati proizvod lokaciji namenjenoj za recikliranje električne i elektronske opreme. Sprečite negativni uticaj po ljudsko zdravlje i okolinu pravilnim recikliranjem proizvoda. Recikliranje pomaže očuvanju prirodnih resursa. Za više informacija o recikliranju ovog proizvoda obratite se lokalnim vlastima, organizacijama ili prodavnicima gde ste proizvod kupili.



08/05

Ovaj proizvod je u skladu s EU zahtevima o elektromagnetnoj kompatibilnosti i električnoj sigurnosti.



Zadržavamo pravo na izmenu teksta i tehničkih parametara.

## ΟΔΗΓΙΕΣ ΑΣΦΑΛΕΙΑΣ

**Διαβάστε προσεκτικά και φυλάξτε για μελλοντική χρήση!**

**Προειδοποίηση:** Τα μέτρα και οι οδηγίες ασφάλειας που περιέχονται στο παρόν εγχειρίδιο δεν περιλαμβάνουν όλες τις συνθήκες και τις δυνητικές περιστάσεις. Ο χρήστης πρέπει να έχει υπόψη ότι η κοινή λογική, η προσοχή και η φροντίδα είναι στοιχεία που δεν μπορούν να ενσωματωθούν σε ένα προϊόν. Αυτά τα στοιχεία πρέπει να διασφαλιστούν από τον χρήστη που λειτουργεί και χειρίζεται τον εν λόγω εξοπλισμό. Δεν φέρουμε ευθύνη για ενδεχόμενες ζημιές που προκλήθηκαν κατά τη μεταφορά ή λόγω εσφαλμένης χρήσης, διακυμάνσεων τάσης ή τροποποίησης ή μετατροπής οποιουδήποτε μέρους της συσκευής.

Για προστασία έναντι κινδύνου πυρκαγιάς ή ηλεκτροπληξίας, πρέπει να λαμβάνονται βασικές προφυλάξεις κατά τη χρήση των ηλεκτρικών συσκευών, συμπεριλαμβανομένων των ακόλουθων:

1. Βεβαιωθείτε ότι η τάση της παροχής ρεύματος στον χώρο σας αντιστοιχεί στην τάση που αναφέρεται στην ετικέτα της συσκευής, καθώς και ότι η πρίζα είναι γειωμένη σωστά. Η πρίζα πρέπει να είναι εγκατεστημένη σύμφωνα με τους ισχύοντες κανονισμούς και τα πρότυπα για ηλεκτρικές εγκαταστάσεις (EN).
2. Μην χρησιμοποιείτε ποτέ τη συσκευή εάν το καλώδιο ρεύματος έχει βλάβες. Όλες οι επισκευές, συμπεριλαμβανομένων των αλλαγών καλωδίων, πρέπει να διεξάγονται σε επαγγελματικό κέντρο επισκευών! Μην αφαιρείτε τα προστατευτικά καλύμματα από τη συσκευή· υπάρχει κίνδυνος ηλεκτροπληξίας!
3. Η συσκευή δεν πρέπει να έρχεται σε απευθείας επαφή με νερό ή άλλα υγρά για να αποτραπεί ενδεχόμενη ηλεκτροπληξία.
4. Η συσκευή δεν πρέπει να αφήνεται χωρίς επίβλεψη όταν λειτουργεί.
5. Σας συνιστούμε να μην αφήνετε τη συσκευή χωρίς επίβλεψη και με το καλώδιο ρεύματος συνδεδεμένο. Αποσυνδέστε το καλώδιο από την πρίζα ρεύματος πριν από οποιαδήποτε εργασία συντήρησης. Μην αποσυνδέετε το καλώδιο ρεύματος από την πρίζα τραβώντας

βίαια το καλώδιο. Αποσυνδέστε το καλώδιο ρεύματος από την πρίζα πιάνοντας το φισ.

6. Μην χρησιμοποιείτε τη συσκευή σε εξωτερικούς χώρους ή σε υγρό περιβάλλον. Μην αγγίζετε το καλώδιο ρεύματος ή τη συσκευή με υγρά χέρια. Υπάρχει κίνδυνος ηλεκτροπληξίας.
7. Δώστε ιδιαίτερη προσοχή όταν χρησιμοποιείτε τη συσκευή κοντά σε παιδιά.
8. Μην αφήνετε το καλώδιο ρεύματος να αγγίζει καυτές επιφάνειες ή να διέρχεται επάνω από κοφτερές ακμές.
9. Η θερμοκρασία των επιφανειών κοντά στη συσκευή κατά τη λειτουργία της ενδέχεται να είναι υψηλότερη από τη συνήθη. Τοποθετήστε τη συσκευή μακριά από άλλα αντικείμενα ώστε να διασφαλίσετε την ελεύθερη κυκλοφορία του αέρα που απαιτείται για τη λειτουργία της.
10. Μην αγγίζετε τις πλάκες ψησίματος κατά ή μετά τη χρήση, ή τα καυτά σημεία των ψημένων τροφίμων, μέχρι να κρυώσουν. Για να μην καείτε, να αγγίζετε μόνο τη λαβή.
11. Μην βυθίζετε τη συσκευή ή τις πλάκες ψησίματος μέσα σε νερό και μην τις πλένετε κάτω από τρεχούμενο νερό.
12. Κρατήστε τη συσκευή μακριά από καυτές επιφάνειες και πηγές θερμότητας (για παράδειγμα, καυτές εστίες).
13. Να την χρησιμοποιείτε μόνο σύμφωνα με τις οδηγίες που παρέχονται στο παρόν εγχειρίδιο. Ο κατασκευαστής δεν φέρει ευθύνη για ενδεχόμενες ζημιές που προκλήθηκαν λόγω ακατάλληλης χρήσης της συσκευής.
14. Μην συνδέετε τη συσκευή σε πρίζες ρεύματος με απομακρυσμένο διακόπτη ή χρονοδιακόπτη που ελέγχεται από απόσταση.
15. Η συσκευή προορίζεται για οικιακή χρήση.
16. Η συσκευή μπορεί να χρησιμοποιείται από παιδιά ηλικίας οκτώ ετών και άνω, καθώς και από άτομα με περιορισμένες φυσικές, αισθητηριακές ή νοητικές ικανότητες, ή από άτομα με ανεπαρκή εμπειρία και γνώσεις, εφόσον επιβλέπονται ή έχουν εκπαιδευτεί να χρησιμοποιούν τη συσκευή με ασφάλεια και κατανοούν τους δυνητικούς κινδύνους. Τα παιδιά δεν πρέπει να παίζουν με τη

συσκευή. Οι εργασίες καθαρισμού και συντήρησης από τον χρήστη δεν πρέπει να γίνονται από παιδιά, εκτός εάν είναι μεγαλύτερα των 8 ετών και υπό επίβλεψη. Τα παιδιά κάτω των 8 ετών δεν πρέπει να πλησιάζουν τη συσκευή και την παροχή ρεύματος.

**Do not immerse in water! – Μην βυθίζετε σε νερό!**

**ΚΙΝΔΥΝΟΣ ΓΙΑ ΠΑΙΔΙΑ:** Τα παιδιά δεν πρέπει να παίζουν με τα υλικά συσκευασίας. Μην αφήνετε τα παιδιά να παίζουν με τις πλαστικές σακούλες. Κίνδυνος ασφυξίας.

Οι επιφάνειες με αυτήν τη σήμανση καίνε κατά τη χρήση.

### ΠΡΙΝ ΑΠΟ ΤΗΝ ΠΡΩΤΗ ΧΡΗΣΗ

Μετά τη μεταφορά ή την αποθήκευση σε ψυχρές συνθήκες, αφήστε τη συσκευή να ζεσταθεί σε θερμοκρασία δωματίου για τουλάχιστον 2 ώρες.

1. Διαβάστε το εγχειρίδιο πριν από τη χρήση και φυλάξτε το για μελλοντική αναφορά.
2. Αφαιρέστε τα υλικά συσκευασίας από τη συσκευή.
3. Σκουπίστε τις επιφάνειες ψησίματος με ένα υγρό πανί ή σφουγγάρι με λίγο απορρυπαντικό για τα πιάτα και κατόπιν με καθαρό νερό. Μην χρησιμοποιείτε «σκληρά» καθαριστικά ή αποξεστικά.
4. Σκουπίστε την εξωτερική επιφάνεια της συσκευής με ένα βρεγμένο πανί. Μην βυθίζετε τη συσκευή σε νερό και μην χύνετε νερό επάνω στις πλάκες ψησίματος.
5. Στεγνώστε το σώμα και τις επιφάνειες της συσκευής με πετσέτα για τα πιάτα ή με χαρτί κουζίνας.



**Καυτή επιφάνεια!**

**Σημείωση:** Κατά την πρώτη χρήση της τοστιέρας/ψηστήρας ίσως αντιληφθείτε μια ελαφριά οσμή ή λίγο καπνό. Αυτό είναι φυσιολογικό για τις περισσότερες συσκευές με θερμαντικά στοιχεία και δεν παρουσιάζει κίνδυνο για την ασφάλεια της συσκευής σας. Για αυτόν τον λόγο συνιστούμε το «κάψιμο» των επιφανειών πριν από την πρώτη χρήση, χωρίς τρόφιμα, μέχρι να εξαλειφθεί η οσμή ή ο καπνός. Κατά το «κάψιμο» της τοστιέρας/ψηστήρας, κρατήστε την κλειστή.

### ΠΡΟΕΤΟΙΜΑΣΙΑ ΣΑΝΤΟΥΙΤΣ

1. Αρχικά, ετοιμάστε το αρτοσκεύασμα και γεμίστε το με τα επιθυμητά συστατικά.
2. Κλείστε την τοστιέρα/ψηστήρα και συνδέστε την στο ρεύμα. Παρατηρήστε ότι ανάβει τόσο η κόκκινη όσο και πράσινη ένδειξη.
3. Απαιτούνται περίπου 3–5 λεπτά για την επίτευξη της θερμοκρασίας ψησίματος, οπότε θα σβήσει η πράσινη ένδειξη.
4. Ανοίξτε το καπάκι.
5. Για να επιτύχετε ακόμη καλύτερο χρυσοκάστανο χρώμα, μπορείτε να αλείψετε την επιφάνεια του ψωμιού που έρχεται σε επαφή με την πλάκα.
6. Τοποθετήστε το ψωμί στην επιφάνεια ψησίματος.

**Σημείωση:** Μην παραγεμίζετε το ψωμί, επειδή η γέμιση μπορεί να χυθεί στις επιφάνειες ψησίματος.

Κλείστε προσεκτικά την επάνω επιφάνεια ψησίματος, ώστε η τοστιέρα/ψηστιέρα να είναι πλήρως κλειστή. Μην κλείνετε την τοστιέρα/ψηστιέρα ασκώντας υπερβολική δύναμη, επειδή μπορεί να της προξενήσετε βλάβη.

7. Η φωτεινή ένδειξη ανάβει ξανά. Ψήστε για 3–8 λεπτά μέχρι να χρυσιεί ή μέχρι να σβήσει η φωτεινή ένδειξη. Ο χρόνος ψησίματος εξαρτάται από τα συστατικά που χρησιμοποιείτε και την προσωπική σας προτίμηση.
8. Όταν είναι έτοιμο το φαγητό σας, ανοίξτε το καπάκι της τοστιέρας/ψηστιέρας χρησιμοποιώντας τη λαβή. Για να αφαιρέσετε το φαγητό, χρησιμοποιήστε πλαστική σπάτουλα.

**Προειδοποίηση:** Μην χρησιμοποιείτε ποτέ μεταλλικά εργαλεία ή αιχμηρά σκεύη κουζίνας. Θα μπορούσατε να προξενήσετε βλάβη στην αντικολητική επιφάνεια των πλακών ψησίματος.

9. Αποσυνδέστε το καλώδιο ρεύματος από την πρίζα όταν τελειώσετε τη χρήση της τοστιέρας/ψηστιέρας.

**Σημείωση:** Η πράσινη φωτεινή ένδειξη αναβοσβήνει, σηματοδοτώντας ετοιμότητα για ψήσιμο, ανάλογα με το κατά πόσο διατηρείται η σωστή θερμοκρασία των πλακών ψησίματος. Η σωστή θερμοκρασία υποδεικνύεται με το σβήσιμο της φωτεινής ένδειξης.

## ΓΚΡΙΑ

### Χρήση ως γκριλιέρα

1. Μαγειρέψτε μπιφτέκια, αποστεωμένα ή λεπτά κομμάτια κρέατος, ή άλλα φαγητά σύμφωνα με τις συνταγές σας. Τοποθετήστε τα στην κάτω επιφάνεια ψησίματος. Τοποθετήστε τον δίσκο στάλαξης κάτω από την εγκοπή για την αποστράγγιση της περίσσειας λίπους.
2. Κλείστε την επάνω επιφάνεια ψησίματος. Η επιφάνεια έχει κινητή άρθρωση, η οποία είναι σχεδιασμένη ώστε να πιέζει ομοιόμορφα το φαγητό που μαγειρεύεται. Η επάνω επιφάνεια πρέπει να ακουμπάει ελεύθερα για να διασφαλιστεί το σωστό ψήσιμο του φαγητού.
3. Όταν είναι έτοιμο το φαγητό σας, ανοίξτε το καπάκι της τοστιέρας/ψηστιέρας χρησιμοποιώντας τη λαβή. Για να αφαιρέσετε το φαγητό, χρησιμοποιήστε πλαστική σπάτουλα. Μην χρησιμοποιείτε ποτέ μεταλλικές λαβίδες ή μαχαίρια, καθώς μπορούν να καταστρέψουν την αντικολητική επιφάνεια των πλακών.
4. Χρησιμοποιήστε την τοστιέρα/ψηστιέρα ως γκριλιέρα για να μαγειρέψετε μπιφτέκια, αποστεωμένα ή λεπτά κομμάτια κρέατος, καθώς και λαχανικά.
5. Χρησιμοποιήστε την τοστιέρα/ψηστιέρα ως γκριλιέρα για γρήγορο μαγείρεμα ή εάν αναζητάτε μια υγιεινή μέθοδο ψησίματος. Όταν μαγειρεύετε σε γκριλιέρα το φαγητό ετοιμάζεται γρήγορα, καθώς το μαγειρεύετε ταυτόχρονα και από τις δύο πλευρές. Οι ραβδώσεις των πλακών ψησίματος επιτρέπουν στα φυσικά λίπη και έλαια να αποστραγγίζονται μέσω της εγκοπής στη γωνία της κάτω πλάκας, απευθείας μέσα στο δοχείο που έχετε τοποθετήσει.

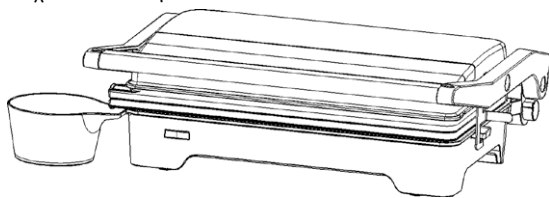

## Χρήση ως ανοιχτή ψηστιέρα

1. Μπορείτε να χρησιμοποιήσετε την τοστιέρα/ψηστιέρα και ως ανοιχτή ψηστιέρα. Τοποθετήστε την σε μια καθαρή, επίπεδη επιφάνεια.
2. Στην ανοιχτή θέση, η επάνω πλάκα ψησίματος έρχεται στο ίδιο επίπεδο με την κάτω επιφάνεια ψησίματος. Η επάνω και η κάτω επιφάνεια συνδυάζονται ώστε να σχηματίσουν μια μεγάλη επιφάνεια ψησίματος. Μπορείτε να ανοίξετε την τοστιέρα/ψηστιέρα σε αυτήν τη θέση ελευθερώνοντας το επάνω τμήμα με το κουμπί στον δεξιό βραχίονα.
3. Χρησιμοποιώντας το αριστερό σας χέρι, τραβήξτε το επάνω μέρος προς τα εσάς, πατήστε το κουμπί ελευθέρωσης του επάνω μέρους και σπρώξτε τη λαβή μακριά από εσάς μέχρι να ακουμπήσει η επάνω επιφάνεια στο τραπέζι. Τώρα μπορείτε να ψήσετε όπως σε μια ανοιχτή ψηστιέρα. Μην ξεχάσετε να τοποθετήσετε τους δίσκους στάλαξης κάτω από τις εξαγωγές των δύο απορροών λίπους. Όταν ξανακλείσετε το επάνω τμήμα, η ασφάλεια θα το κλειδώσει και θα μπορείτε να χρησιμοποιήσετε ξανά την τοστιέρα/ψηστιέρα ως γκριλιέρα.

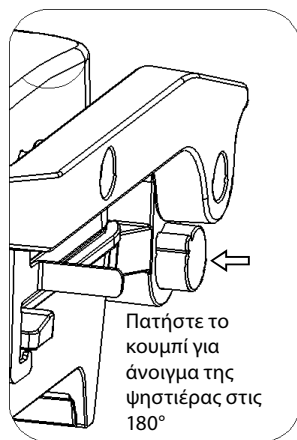

**Σημείωση:** Να προσέχετε κατά τον χειρισμό του γκριλ (άνοιγμα/κλείσιμο/ρύθμιση θέσης), καθώς οι επιφάνειες μπορεί να είναι καυτές.

4. Χρησιμοποιήστε την τοστιέρα/ψηστιέρα ως ανοιχτή ψηστιέρα για να μαγειρέψετε μπιφτέκια, κρέας πουλερικών χωρίς κόκκαλο (δεν συνιστάται το μαγείρεμα κοτόπουλου με κόκκαλο, επειδή δεν ψήνεται ομοιόμορφα), ψαριών και λαχανικών.
5. Η ανοιχτή ψηστιέρα προσφέρει την πιο ευέλικτη μέθοδο για τη χρήση της τοστιέρας/ψηστιέρας. Στην ανοιχτή θέση έχετε τη διπλάσια περιοχή ψησίματος.
6. Σε μια ανοιχτή ψηστιέρα, μπορείτε να ετοιμάζετε ταυτόχρονα διάφορους τύπους φαγητών χωρίς το ένα να επηρεάζει τη γεύση ή την οσμή του άλλου, ή μπορείτε να ετοιμάζετε μεγαλύτερες ποσότητες τροφίμων ίδιου τύπου. Μπορείτε επίσης να μαγειρεύετε κομμάτια κρέατος με διαφορετικά πάχη και διαφορετικούς χρόνους μαγειρέματος σε μια ανοιχτή ψηστιέρα, ψήνοντας κάθε κομμάτι ανάλογα με τις προτιμήσεις σας.

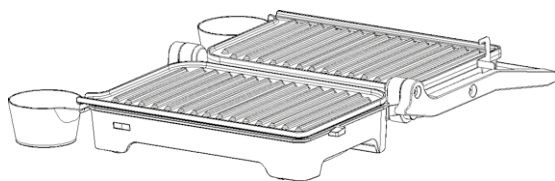

## ΚΑΘΑΡΙΣΜΟΣ ΚΑΙ ΣΥΝΤΗΡΗΣΗ

Αποσυνδέστε την τοστιέρα/ψηστιέρα και αφήστε την να κρυώσει πριν από τον καθαρισμό.

Απομακρύνετε τα υπολείμματα τροφίμων από τις περιοχές ψησίματος σκουπίζοντας προσεκτικά τις επιφάνειες με ένα υγρό πανί με λίγο απορρυπαντικό για τα πιάτα και κατόπιν με καθαρό νερό.

Υγράνετε τα ξεραμένα υπολείμματα χρησιμοποιώντας ένα διάλυμα ζεστού νερού και απορρυπαντικού και αφαιρέστε τα με τη χρήση μιας πλαστικής σπάτουλας, ή τοποθετήστε μια υγρή χαρτοπετσέτα επάνω στις επιφάνειες ψησίματος για να μουλιάσετε τα ξεραμένα υπολείμματα.

Μην χρησιμοποιείτε «σκληρά» καθαριστικά ή αποξεστικά, ή άλλα αιχμηρά αντικείμενα ή εργαλεία τα οποία θα μπορούσαν να γρατσουνίσουν την αντικολλητική επιφάνεια.

Σκουπίστε την εξωτερική επιφάνεια της συσκευής με ένα βρεγμένο πανί. Μην χρησιμοποιείτε καθαριστικές σκόνες ή αποξεστικά για τον καθαρισμό της εξωτερικής επιφάνειας. Μπορεί να καταστρέψετε το φινιρίσμα της επιφάνειας.

Μην βυθίζετε τη συσκευή σε νερό και μην χύνετε νερό επάνω στις πλάκες ψησίματος.

Μην πλένετε τη συσκευή στο πλυντήριο πιάτων.

Πριν αποθηκεύσετε την τοστιέρα/ψηστίερα, να βεβαιώνεστε πάντα ότι είναι κρύα και στεγνή.

Το καλώδιο ρεύματος μπορεί να τυλιχτεί γύρω από το κάτω μέρος της συσκευής για εύκολη αποθήκευση.

## ΤΕΧΝΙΚΑ ΣΤΟΙΧΕΙΑ

Ονομαστική τάση: 220–240 V~ 50/60 Hz

Ονομαστική είσοδος ισχύος: 1.200 W

## ΧΡΗΣΗ ΚΑΙ ΑΠΟΡΡΙΨΗ ΑΠΟΒΛΗΤΩΝ

Χαρτί περιτυλίγματος και αυλακωτό χαρτόνι – παραδώστε σε σημείο ανακύκλωσης. Μεμβράνη συσκευασίας, σακούλες PE, πλαστικά στοιχεία – πετάξτε σε κάδους ανακύκλωσης πλαστικών.

## ΑΠΟΡΡΙΨΗ ΠΡΟΪΟΝΤΩΝ ΣΤΟ ΤΕΛΟΣ ΤΗΣ ΖΩΗΣ ΤΟΥΣ

**Απόρριψη ηλεκτρικού και ηλεκτρονικού εξοπλισμού (ισχύει σε χώρες μέλη της ΕΕ και άλλες ευρωπαϊκές χώρες που εφαρμόζουν σύστημα ανακύκλωσης)**

Το απεικονιζόμενο σύμβολο στο προϊόν ή στη συσκευασία σημαίνει ότι το προϊόν δεν πρέπει να αντιμετωπίζεται ως σύνθετες οικιακό απόβλητο. Παραδώστε το προϊόν στο προβλεπόμενο σημείο για την ανακύκλωση ηλεκτρικού και ηλεκτρονικού εξοπλισμού. Αποτρέψτε τις αρνητικές επιπτώσεις στην ανθρώπινη υγεία και στο περιβάλλον ανακυκλώνοντας σωστά το προϊόν σας.

Η ανακύκλωση συμβάλλει στη διατήρηση των φυσικών πόρων. Για περισσότερες πληροφορίες σχετικά με την ανακύκλωση αυτού του προϊόντος, επικοινωνήστε με τις τοπικές αρχές, τον τοπικό οργανισμό επεξεργασίας απορριμμάτων ή το κατάστημα από το οποίο αγοράσατε το προϊόν.



08/05

Αυτό το προϊόν συμμορφώνεται με τις απαιτήσεις της οδηγίας της ΕΕ σχετικά με την ηλεκτρομαγνητική συμβατότητα και την ηλεκτρική ασφάλεια.



Το εγχειρίδιο οδηγιών είναι διαθέσιμο στην τοποθεσία Web [www.ecg-electro.eu](http://www.ecg-electro.eu).

Με την επιφύλαξη αλλαγών στο κείμενο και στις τεχνικές παραμέτρους.









## Deutsch

K+B Progres, a.s./AG., Barbaraweg 2, DE-93413 Cham  
Barbaraweg 2, DE-93413 Cham  
Bei Beschwerden rufen Sie die Telefonnummer **09971/4000-6080** an. (Mo – Fr 9:00 – 16:00)

## Čeština

K+B Progres, a.s.  
U Expertu 91 tel.: +420 272 122 111  
250 69 Klíčany e-mail: ECG@kbexpert.cz

## Esti keel

K+B Progres, a.s.  
U Expertu 91 tel.: +420 272 122 111  
250 69 Klíčany, Czech Rep. e-post: ECG@kbexpert.cz

## Español

K+B Progres, a.s.  
U Expertu 91 tel.: +44 776 128 6651 (English)  
250 69 Klíčany, Czech Rep. e-mail: ECG@kbexpert.cz

## Français

K+B Progres, a.s.  
U Expertu 91 tél: +44 776 128 6651 (English)  
250 69 Klíčany, Czech Rep. e-mail: ECG@kbexpert.cz

## Hrvatski / Bosanski

K+B Progres, a.s.  
U Expertu 91 tel.: +420 272 122 111  
250 69 Klíčany, Czech Rep. e-mail: informacije@kbprogres.cz

## Italiano

K+B Progres, a.s.  
U Expertu 91 tel.: +44 776 128 6651 (English)  
250 69 Klíčany, Czech Rep. e-mail: ECG@kbexpert.cz

## Latviešu valoda

K+B Progres, a.s.  
U Expertu 91 tel.: +420 272 122 111  
250 69 Klíčany, Czech Rep. e-pasts: ECG@kbexpert.cz

## Lietuvių kalba

K+B Progres, a.s.  
U Expertu 91 tel.: +420 272 122 111  
250 69 Klíčany, Czech Rep. el. paštas: ECG@kbexpert.cz

## Magyar

K+B Progres, a.s.  
U Expertu 91 tel.: +420 272 122 111  
250 69 Klíčany, Czech Rep. e-mail: ECG@kbexpert.cz

## Polski

K+B Progres, a.s.  
U Expertu 91 tel.: +420 272 122 111  
250 69 Klíčany, Czech Rep. e-mail: ECG@kbexpert.cz

## Slovenčina

Distribútor pre SR: K+B Progres, a. s., organizačná zložka  
Mlynské Nivy 71  
821 05 Bratislava e-mail: ECG@kbexpert.cz

## Slovenščina

K+B Progres, a.s.  
U Expertu 91 tel.: +420 272 122 111  
250 69 Klíčany, Czech Rep. e-mail: informacije@kbprogres.cz

## Srpski / Crnogorski

K+B Progres, a.s.  
U Expertu 91 tel.: +420 272 122 111  
250 69 Klíčany, Czech Rep. e-pošta: informacije@kbprogres.cz

## Ελληνικά

K+B Progres, a.s.  
U Expertu 91 τηλ.: +420 272 122 111  
250 69 Klíčany, Δημοκρατία της Τσεχίας e-mail: ECG@kbexpert.cz

■ The manufacturer takes no responsibility for printing errors contained in the product's user's manual. ■ Der Importeur haftet nicht für Druckfehler in der Bedienungsanleitung des Produkts. ■ Výrobce neručí za tiskové chyby obsažené v návodu k použití výrobku. ■ Tootja ei vastuta toote kasutusjuhendis leiduvate trükkivigade eest. ■ El fabricante no asume ninguna responsabilidad por errores de impresión en el manual del usuario del producto. ■ Le fabricant ne peut être tenu responsable des erreurs d'impression contenues dans le mode d'emploi du produit. ■ Proizvođač ne snosi odgovornost za tiskarske greške u uputama. ■ Il produttore non sarà ritenuto responsabile per eventuali errori di stampa contenuti nel manuale d'uso del prodotto. ■ Ražotājs neuzņemas atbildību par drukas kļūdām ierīces rokasgrāmatā. ■ Gamintojas neapsiima atsakomybės dėl spausdinimo klaidų, pasitaikančių gaminio naudotojo vadove. ■ A gyártó nem felel a termék használati útmutatójában fellelhető nyomdahibákért. ■ Producent nie ponosi odpowiedzialności za błędy drukarskie w instrukcji obsługi produktu. ■ Dovozca neručí za tlačové chyby obsiahnuté v návode na použitie výrobku. ■ Proizvajalec ne jamči za morebitne tiskovne napake v navodilih za uporabo izdelka. ■ Proizvođač ne preuzima nikakvu odgovornost za štamparske greške sadržane u uputstvima za upotrebu proizvoda. ■ Ο κατασκευαστής δεν φέρει καμία ευθύνη για τα τυπογραφικά σφάλματα που περιέχονται στο χειρίδιο χρήστη του προϊόντος.