

**BBQ PLYNOVÝ GRIL**  
**BOSTON**

TYP: G2085D

---

**NÁVOD K OBSLUZE**

(překlad původního návodu k obsluze)

**AVEN<sup>®</sup>**  
**BERG**



**CZ**

### **VAROVÁNÍ!**

Před prvním uvedením do provozu si prosím pozorně prostudujte tento návod k použití!  
Tento návod dobře uschovejte a předejte jej každému dalšímu uživateli tak, aby byly tyto informace kdykoliv k dispozici!

Zanedbání a případné nedodržování bezpečnostních pokynů a instrukcí může způsobit zásah elektrickým proudem, vznik požáru případně těžká poranění osob!



2575-26

- ☞ Tento manuál si uschovejte pro budoucí použití.
- ☞ Plynový gril je určený pouze k venkovnímu použití! Není určen ke komerčnímu použití!

Důležité: Před použitím venkovního plynového grilu si nejprve pečlivě prostudujte veškeré informace, instrukce a pokyny uvedené v tomto manuálu.

- ☞ Postupujte podle pokynů v takovém sledu, v jakém jsou uvedeny v tomto manuálu.
- ☞ Děti nikdy nesmí plynový gril používat ani se pohybovat v jeho bezprostřední blízkosti.
- ☞ Nedodržení pokynů může mít za následek smrt, vážné zranění a/nebo majetkovou ztrátu.

#### **VAROVÁNÍ:**

- ☞ Používat pouze ve venkovním prostředí! Zařízení není určeno pro komerční použití!
- ☞ Před použitím spotřebiče přečíst návod!
- ☞ **UPOZORNĚNÍ:** Přístupné části mohou být velmi horké. Zamezte přístupu dětí. Jednotlivé části grilu mohou být velmi horké, proto buďte velmi opatrní a zamezte dětem ke grilu přístup.
- ☞ Tento spotřebič musí být umístován mimo dosah hořlavých materiálů.
- ☞ Během provozu spotřebičem nepohybovat. Gril nepřenášejte ani s ním jinak nemanipulujte, pokud jej právě používáte.
- ☞ Po použití uzavřít přívod paliva na lahvi na plyn!
- ☞ Jakékoliv úpravy spotřebiče mohou být nebezpečné.
- ☞ Nikdy se nepokoušejte rozpojit díly, které byly spojené výrobcem.
- ☞ Nikdy neměňte nastavení grilu, neprovádějte úpravy ani změny na zařízení!
- ☞ Pravidelně provádějte zkoušku těsnosti každý rok nebo po každé demontáži nebo výměně plynové láhve. Kontrolujte, že hadicové přípojky jsou utěsněné a provádějte zkoušku těsnosti po každém opětovném připojení plynové láhve.

#### **Upozornění:**

Přístupné díly mohou být během používání grilu velmi horké, proto buďte velmi opatrní a obezřetní, pokud se ve Vašem okolí pohybují děti a starší osoby.

#### **Dodržujte bezpečnost!**

Nikdy neskladujte vznětlivé, těkavé látky a kapaliny nebo jiné hořlavé předměty v blízkosti grilu nebo podobných spotřebičů.

Gril nikdy nezapalujte použitím benzínu nebo podobných kapalin!

#### **Uživatel grilu nikdy nesmí zasahovat do zařízení a ani měnit nastavení výrobce!**

Někteří distributoři plynových lahví mohou láhve plnit plynem nad doporučené množství. Toto „přeplnění“ je nebezpečné. V přeplněných láhvích se může nahromadit přebytečný tlak. Pro takové případy je vhodné používat pojistný ventil, který přebytečný tlak v láhvi upustí. Nahromaděný plyn je velmi výbušný a lehce se vznítí. Abyste předešli tomuto nebezpečí, postupujte podle následujících pokynů:

- láhev nesmí být plněná více, než z 80% své kapacity. Tyto informace předejte distributorovi, u kterého si plynovou láhev necháváte doplňovat.
- nikdy neskladujte plynovou láhev nebo odpojenou náhradní láhev v bezprostřední blízkosti grilu, pod grilem, u zdroje tepla nebo v blízkosti jakéhokoli předmětu nebo zařízení, které by mohlo způsobit vznícení plynu.

**PRO PŘIPOJENÍ GRILU POUŽIJTE VÝHRADNĚ SCHVÁLENOU PLYNOVOU HADICI A REGULÁTOR TLAKU V SOULADU S NORMOU EN12864 NEBO EN16129 A DLE TECHNICKÉ SPECIFIKACE VÝROBKU, TOTO PŘÍSLUŠENSTVÍ NENÍ SOUČÁSTÍ BALENÍ VÝROBKU! POUŽITÍ NESPRÁVNÉHO NEBO VADNÉHO PŘIPOJENÍ A REGULÁTORU MŮŽE BÝT NEBEZPEČNÉ!**

**V PŘÍPADĚ, ŽE JE NUTNÁ VÝMĚNA JAKÉKOLIV ČÁSTI, KONTAKTUJTE PROSÍM ODOBORNÝ SERVIS, PŘÍPADNĚ VAŠEHO PRODEJCE. POUŽITÍ NEORIGINÁLNÍCH NÁHRADNÍCH DÍLŮ MŮŽE MÍT ZA NÁSLEDEK PORANĚNÍ OSOB A ZPŮSOBENÍ ŠKOD NA MAJETKU, PŘÍPADNĚ POŠKOZENÍ**

### **VAROVÁNÍ!**

**V případě nedodržení pokynů a postupů uvedených v tomto návodu může dojít ke vzniku požáru nebo výbuchu!**

Je povinností každého uživatele, aby zajistil správnou montáž včetně instalace grilu a dále jeho správnou údržbu. Nedodržení pokynů a postupů uvedených v tomto návodu může mít za následek vážná poranění osob a škody na majetku.

## **Bezpečnostní opatření**

1. Po každé výměně plynové lahve překontrolujte veškeré přípojky na přívodním plynovém potrubí a přesvědčte se, že nedochází k úniku plynu.
2. Únik plynu nikdy nekontrolujte pomocí hořící zápalky nebo otevřeného ohně.
3. V blízkosti grilu či jiných spotřebičů nikdy neskladujte žádné hořlaviny např. benzín ani jiné látky s hořlavými výparry.
4. Nikdy neskladujte náhradní plynové lahve v blízkosti grilu či jakéhokoliv jiného spotřebiče, pokud nejsou aktuálně používány.

## **Bezpečnostní pokyny v případě, že cítíte plyn**

1. Zavřete hlavní ventil plynu na plynové lahvi.
2. Důkladně uhasťte všechny plameny; nepoužívejte ani nezapínejte jakékoliv elektrické spotřebiče nebo přístroje v okolí.
3. Důkladně odvětrejte okolí grilu.
4. Vyhledejte místo úniku plynu jak je podrobně popsáno v tomto návodu.
5. V případě, že plyn nepřestává unikat, kontaktujte neprodleně dodavatele plynu nebo servis.

## Montáž

**VAROVÁNÍ:** Přestože jsme při výrobě Vašeho grilu dbali na důkladné odstranění veškerých ostrých hran, je nutné s jednotlivými díly zacházet s opatrností tak, aby nedošlo k náhodnému poranění. Při montáži použijte ochranné rukavice.





### **Nářadí nutné pro montáž:**

Křížový nebo plochý šroubovák, dále multifunkční nastavitelný klíč nebo sada klíčů, případně kleště.

Před započítím montáže si důkladně prostudujte veškeré pokyny uvedené v tomto návodu. Před montáží přesuňte balení s grilem na rovnou a dostatečně velkou plochu. Postupujte dle montážních schémat a seznamu jednotlivých dílů uvedených v tomto návodu. Montáž grilu zahrnuje manipulaci s mnoha velkými díly, a proto výrobce doporučuje, aby montáž prováděly minimálně dvě osoby.

**POZNÁMKA:** Před montáží se přesvědčte, že jsou všechny ochranné plastové folie sejmuty z jednotlivých částí grilu!

### **VAROVÁNÍ!**

-  Během požívání gril nikdy nepřemísťujte!
-  Po použití grilu vždy vypněte přívod plynu pomocí hlavního ventilu na plynové lahvi.
-  Nikdy nezasahujte do konstrukce grilu jakýmkoliv způsobem.
-  Vždy zajistěte minimální bezpečnou vzdálenost hořlavých materiálů, konstrukcí, apod., min. 3 m od bočních stran a zadní části grilu.

## Technické údaje

Výrobce: Jiangmen City Hong Hua BBQ Grill Co., Ltd, Xinjian Development Zone, Siqian Town, Xinhui District, Jiangmen, P.R.C. Dovozce: CATINI EUROPE s.r.o., Nádražní 344/23, Praha 5, 150 00	Venkovní plynový gril BOSTON
Označení výrobku/Typ	G2085D
Celková jmenovitá hodnota tepelného výkonu (Hs)	11 kW (799 g/h)
Kategorie	I3+ (28-30/37 mbar)
Předepsané druhy plynů	Butan / Propan
Tlak plynu/přívodní tlak	28-30/37 mbar
Průměr vstupní trysky	0.80 mm / 0.75 mm
Identifikační kód	2575DM29519
Země určení	BE, CH, CY, CZ, ES, FR, GB, GR, IE, IT, LT, LU, LV, PT, SK, SI, HU
<p>Používat pouze ve venkovním prostředí! Před použitím spotřebiče přečíst návod! Plynovou láhev neskladujte uvnitř grilu! <b>UPOZORNĚNÍ: Přístupné části mohou být velmi horké. ZAMEZTE PŘÍSTUPU DĚTÍ!</b> Tento spotřebič musí být umístován mimo dosah hořlavých materiálů! Během provozu spotřebičem nepohybovat! Po použití uzavřít přívod paliva na lahvi na plyn! Jakékoliv úpravy spotřebiče mohou být nebezpečné!</p>	



## Varovná upozornění

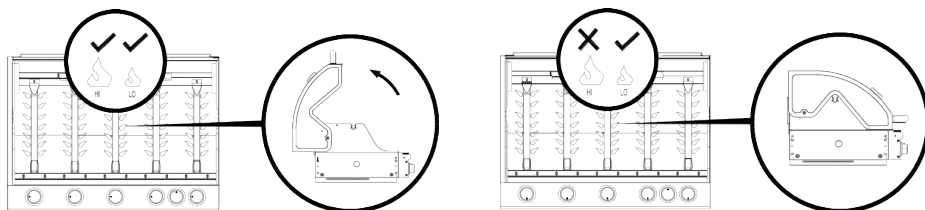

### DŮLEŽITÉ:

- Důkladně si prostudujte následující pokyny a přesvědčte se, že je Váš gril správně smontován a nainstalován, dále dbejte na správnou údržbu. Nedodržení těchto pokynů může mít za následek vážná poranění osob nebo škody na majetku. V případě, že máte jakékoliv dotazy ohledně použití grilu, obraťte se na Vašeho dodavatele.
- Pokud gril používáte na volném prostranství, vždy se přesvědčte, že je gril včetně plynové lahve umístěn na rovném povrchu - terénu.

**HLAVNÍ HOŘÁKY GRILU NIKDY NEZAPALUJTE SE ZAKLOPENÝM VÍKEM!**

**BOČNÍ HOŘÁK GRILU NIKDY NEZAPALUJTE SE ZAKLOPENÝM VÍKEM!**

- Pro Váš gril mohou být použity plynové lahve od 5 kg do 10 kg o průměru maximálně 24 cm a výšce maximálně 48 cm (včetně regulátoru tlaku). Gril bude fungovat lépe, pokud použijete směs propanu nebo směs LPG (zkapalněné ropné plyny). Rovněž může být použit butan, nicméně v důsledku dimenzování grilu může docházet k mrznutí plynových lahví, což může mít za následek snížení tlaku v plynovém potrubí a následně zhoršení výkonu Vašeho grilu.
- PLYNOVOU LAHEV NIKDY NESKLADUJTE UVNITŘ GRILU

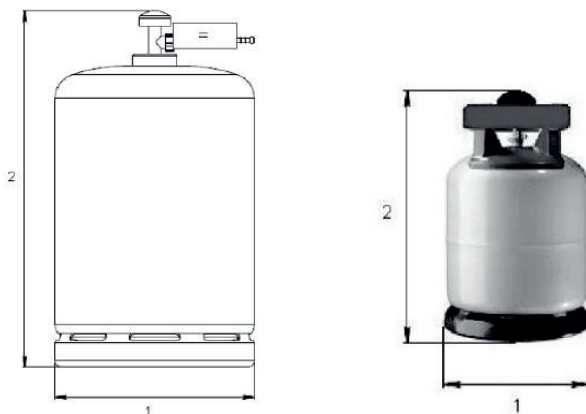

**Upozornění!** Buďte vždy připraveni na případný požár. Ujistěte se, že jste schopni poskytnout první pomoc a uhasit oheň, lékárníčku a hasicí přístroj mějte v dosahu.

Uhasit vznícený tuk tak, že zavřete víko grilu není možné. Grily jsou z bezpečnostních důvodů dobře odvětrávány. Na vznícený tuk nikdy nepoužívejte vodu, mohlo by dojít k poranění osob.

## Připojení plynové lahve ke grilu

Tento gril je určen pro připojení k nízkotlaké plynové lahvi naplněné propanem nebo butanem, případně směsí LPG (směsí zkvalifikovaných ropných plynů). Lahev musí být opatřena příslušným schváleným nízkotlakým regulátorem tlaku a připojena pomocí ohebné plynové hadice. Hadice přívodu plynu musí být na obou koncích upevněna jak k regulaci tlaku, tak k plynovému potrubí grilu pomocí bezpečnostní stahovací objímky. Pro gril určený k použití plynu I3B/P(30), I3+(28-30/37) musí být použit regulátor tlaku vhodný pro použití butanu při tlaku 30 mbar a propanu při tlaku 37 mbar.

Před použitím se přesvědčte, že je regulátor tlaku certifikován dle normy EN12864 nebo EN16129 a je schválen ve vaší zemi a odpovídá připojovací tabulce uvedené v technické specifikaci. Pro bližší informace ohledně způsobilosti regulátoru tlaku pro daný typ tlakové plynové lahve kontaktujte Vašeho dodavatele plynu.

### Regulátor tlaku a přívodní plynová hadice

Používejte výhradně typy regulátorů tlaku a plynových hadic, které jsou certifikovány pro tlak specifikovaný výše dle technické specifikace. Odhadovaná maximální životnost regulátoru tlaku je 2 roky.

Použití nevhodného regulátoru tlaku nebo plynové hadice je zakázáno z důvodu hrozícího nebezpečí. Před každým použitím grilu se přesvědčte, že používáte správný a certifikovaný regulátor tlaku dle EN norem uvedených výše a technické specifikace včetně plynové hadice a tyto části jsou v bezvadném stavu.

Přívodní plynová hadice musí odpovídat povinným EN normám a standardům platných pro konkrétní zemi, ve které je gril používám. Maximální povolená délka přívodní plynové hadice je 1,5 m. Hadice musí být neprodleně nahrazena za novou v případě jejího poškození, nebo pokud je hadice za hranici své životnosti. Vždy se přesvědčte, že je hadice po celé své délce bez jakýchkoliv překážek a nedochází k jejímu přiskřípnutí nebo zachycení do jiných částí grilu, než jak je uvedeno výrobcem.

Před každým použitím zkontrolujte bezvadný stav plynové hadice. Zkontrolujte zda není popraskaná, proříznutá nebo poškrábaná. Pokud je hadice jakkoliv poškozená nebo nadměrně opotřebená v takovém případě nesmí být použita! Hadice musí volně viset bez jakýchkoliv ohybů, zkroucení, záhybů nebo uzlů, které by mohly bránit volnému průtoku plynu. Kromě přípojky se nesmí žádný díl dotýkat žádného horkého dílu grilu.

### Uskladnění grilu

Uskladnění grilu uvnitř budov je povoleno pouze tehdy, je-li odpojen od plynové láhve a láhev je odpojena od grilu. Pokud je gril po delší dobu mimo provoz, měl by být uložen v originálním obalu nebo zakryt ochrannou plachtou na suchém a čistém místě s nízkou prašností.

### Plynová lahev

S plynovou lahvi musí být manipulováno výhradně se zvýšenou opatrností tak, aby nedocházelo k nárazům, případně upuštění lahve na zem, apod. Při používání grilu udržujte za všech okolností plynovou lahev v kolmé poloze - hlavním ventilem vzhůru. Před výměnou plynové lahve se přesvědčte, že je lahev mimo dosah jakýchkoliv plamenů či zdrojů jiskření. Pokud gril není používán, musí být plynová lahev odpojena. Po odpojení plynové lahve od grilu vždy našroubujte ochrannou zátku zpět na závit hlavního ventilu na lahvi. Plynová lahev musí být uskladněna mimo konstrukci grilu.

Nepoužívané plynové lahve musí být uskladněny mimo uzavřené prostory ve svislé poloze - hlavním ventilem vzhůru a vždy mimo dosah dětí. Plynové lahve nesmí být nikdy skladovány na místech, kde teplota přesahuje 50°C. Plynové lahve nikdy neskladujte v blízkost zdrojů tepla, jiskření nebo ohřivačů se stálým plamenem. V okolí plynových lahví je KOUŘENÍ PŘÍSNĚ ZAKÁZÁNO!

Tento gril je konstruován výhradně pro venkovní použití, mimo dosah jakýchkoliv hořlavých látek či materiálů. Je důležité vždy zajistit, aby v prostoru nad grilem nebyly žádné překážky a dále zajistit, aby byla od jeho bočních stran a zadní strany grilu dodržena minimální bezpečnostní vzdálenost 3 m. Při používání je důležité zajistit dobrou průchodnost ventilačních otvorů na grilu. Gril může být používán výhradně na rovném a pevném povrchu. Gril by měl být chráněn před větrem a nepříznivými povětrnostními podmínkami, vlhkostí a deštěm.

**Díly grilu, které jsou od výrobce utěsněny a uzavřeny nesmí být uživatelem žádným způsobem upravovány či pozměňovány. Není dovolen žádný zásah uživatele do konstrukce jakékoliv části grilu, případně jejich oprava nebo údržba, tyto úkony mohou být prováděny výhradně autorizovaným servisem výrobce.**

Z důvodu, že tento gril nepodléhá žádným limitům ohledně emisí nedostačtěně spálených plynů, musí být vždy umístěn a používán mimo uzavřené budovy, případně v dobře ventilovaných prostorech, které jsou alespoň z jedné strany kompletně otevřené do volného prostoru, viz obr. vpravo.

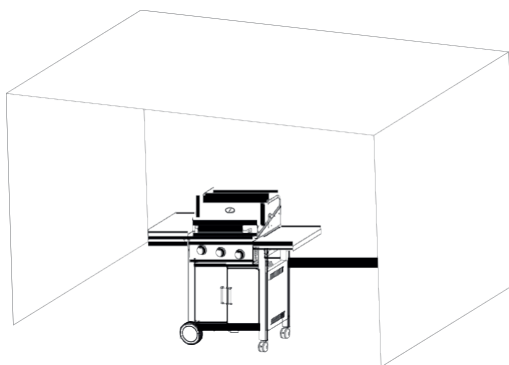

### **Připojení grilu k plynové lahvi**

Před připojením grilu se přesvědčte, že otvor hlavního ventilu na lahvi, regulátoru tlaku, případně přívodní plynové potrubí či hořáky neobsahují žádné nečistoty ani překážky. Palivové potrubí, hořáky (otvor Venturiho trubice), či trysky mohou být ucpány zahnízděným hmyzem, pavouky, apod. Ucpaný hořák nebo potrubí může způsobit vznik požáru pod grilem.

Před každým použitím vyčistěte plynové přívodní potrubí včetně hořáků a trysek pomocí účinného čističe potrubí pro tento účel. Upevněte šroubení přívodní plynové hadice na gril pomocí plochého klíče pro utažení matice. V případě výměny přívodní plynové hadice musí být hadice upevněna na obou stranách, jak na straně regulátoru tlaku, tak na straně vstupu plynového potrubí grilu bezpečnostní stahovací objímkou. Po použití grilu demontujte regulátor tlaku ze závitů plynové lahve v souladu s pokyny uvedenými na regulátoru tlaku.







Gril musí být za všech okolností používán výhradně v dobře ventilovaných prostorech. Za všech okolností zajistěte volné proudění spalovacího vzduchu k hořákům při používání grilu.

**GRIL JE URČEN VÝHRADNĚ PRO VENKOVNÍ POUŽITÍ.**

**PŘED KAŽDÝM POUŽITÍM SE PŘESVĚDČTE, ZDA NEDOCHÁZÍ K ÚNIKU PLYNU Kontrolu úniku plynu nikdy neprovádějte pomocí otevřeného ohně, vždy použijte roztok mýdlové vody.**

## Kontrola úniku plynu

Připravte si cca 100ml kontrolního roztoku - mýdlové vody tak, že rozmícháte 1 díl mycího přípravku ve 3 dílech vody.

-  Vždy se přesvědčte, že je hlavní ventil na plynové lahvi v poloze zavřeno „OFF“.
-  Připojte regulátor tlaku na hlavní ventil plynové lahve a dále na druhé straně na přívodní uzávěr „ON/OFF“ na plynovém potrubí; přesvědčte se, že je spoj dobře utěsněn a poté otevřete hlavní ventil plynové lahve do polohy „ON“ zapnuto.
-  Naneste mýdlový roztok na přívodní plynovou hadici a všechny spoje - šroubení. V případě, že se objeví bubliny, označte místo úniku plynu, které musí být neprodleně opraveno před dalším použitím grilu.
-  Po opravě závady opakujte tento test pro zjištění, zda byla závada odstraněna.
-  Po provedení testu zavřete přívod plynu na hlavním ventilu plynové lahve do polohy „OFF“.
-  Pokud jste zjistili únik plynu, který nejste schopni odstranit, nikdy se nepokoušejte únik plynu vyřešit neodborným zásahem; závadu konzultujte s Vaším dodavatelem plynu nebo se obraťte na odborný servis.

## Pokyny pro správné zapálení hořáků grilu

1. VAROVÁNÍ! Před tím, než se pokusíte zapálit hořáky grilu, otevřete horní víko grilu.
2. Otočte všechny ovládací knoflíky po směru hodinových ručiček do polohy OFF - vypnuto.
3. Připojte regulátor tlaku na plynovou lahev. Zapněte přívodní uzávěr na regulátoru do polohy ON - ZAPNUTO. Překontrolujte, zda nedochází k úniku plynu mezi plynovou lahví a regulátorem tlaku pomocí mýdlového roztoku.
4. POZOR! Vždy jako první zapalte prostřední hořák, který je vybaven zapalovačem. Nikdy se nesnažte zapálit nejprve levou nebo pravou stranu hořáků, tyto hořáky nejsou vybaveny zapalovačem a mohlo by dojít k úniku plynu! Stiskněte prostřední ovládací knoflík hlavních hořáků (označen ) a držte jej stisknutý, zatímco jím otáčejte proti směru hodinových ručiček do polohy „HIGH“ - vysoký výkon (plamen) - uslyšíte cvakání zapalovače, čímž dojde k zapálení hořáku. Přesvědčte se, zda došlo k zapálení hořáku. Pokud ne, proces opakujte.
5. Pokud opakovaně nedošlo k zapálení hořáku, počkejte 5 minut a opakujte krok 4.
6. Seřídte teplotu otáčením ovládacího knoflíku do polohy HIGH/LOW - vysoký/nízký výkon (plamen).
7. Pokud nedochází k zapálení hořáku vestavěným zapalovačem, zapalte hořák pomocí zápalky nebo ručního zapalovače skrz zapalovací otvor na boční straně grilu. Správný postup při zapálení hořáku konzultujte s Vaším dodavatelem plynu.
8. Dále postupně zapalujte hořáky na levé straně a poté na pravé straně, opakováním kroku 4. Díky křížovým tryskám dojde k zapálení sousedního hořáku. Pozor, vždy nejprve zapalujte prostřední hořák.
9. Pro vypnutí hořáků grilu zavřete hlavní ventil na plynové lahvi nebo přívodní uzávěr na regulátoru tlaku do polohy OFF - VYPNUTO a poté otočte ovládací knoflík hořáku po směru hodinových ručiček do polohy OFF - VYPNUTO.

Varování: Pokud nedojde k zapálení hořáku, vypněte ovládací knoflík po směru hodinových ručiček do polohy OFF - VYPNUTO a dále vypněte přívodní uzávěr do polohy OFF - VYPNUTO. Počkejte 5 minut a poté znovu opakujte postup.

### **Pokyny pro zapálení bočního hořáku**

1. Stiskněte ovládací knoflík bočního hořáku a podržte jej stisknutý, zatímco jím otáčejte proti směru hodinových ručiček do polohy „HIGH“ - vysoký výkon (plamen) - uslyšíte cvakání zapalovače, čímž dojde k zapálení bočního hořáku. Přesvědčte se, zda došlo k zapálení hořáku. Pokud ne, proces opakujte.
2. Pokud opakovaně nedošlo k zapálení hořáku, počkejte 5 minut a opakujte krok 2.
3. Seřídte teplotu otáčením ovládacího knoflíku do polohy HIGH/LOW - vysoký/nízký výkon (plamen).
4. Pokud nedochází k zapálení hořáku vestavěným zapalovačem, zapalte hořák pomocí zápalky nebo ručního zapalovače skrz zapalovací otvor na boční straně grilu. Správný postup při zapálení hořáku konzultujte s Vaším dodavatelem plynu.
5. Pro vypnutí bočního hořáku otočte ovládací knoflík do polohy OFF - VYPNUTO. Pokud si přejete vypnout kompletně všechny hořáky, zavřete hlavní ventil na plynové lahvi nebo přívodní uzávěr na regulátoru tlaku do polohy OFF - VYPNUTO a poté otočte ovládací knoflík hořáku po směru hodinových ručiček do polohy OFF - VYPNUTO.

Varování: Pokud nedojde k zapálení hořáku, vypněte ovládací knoflík po směru hodinových ručiček do polohy OFF - VYPNUTO a dále zavřete hlavní ventil plynové lahve do polohy OFF - VYPNUTO. Počkejte 5 minut a poté znovu opakujte postup.

Před první přípravou pokrmů na grilu, ponechte gril alespoň 15 minut se zaklopeným víkem a výškou plamene v poloze LOW - NÍZKÝ PLAMEN. Tím zajistíte nahřátí (vypálení) a vyčištění vnitřních částí grilu a rozptýlení zbytků výparů z povrchové úpravy.

### **VAROVÁNÍ!**

Při zapalování se nikdy nenaklánějte nad spotřebič!

Vždy při otevírání víka grilu buďte velmi opatrní, může z něj vycházet velmi horká pára!

Maximální průměr pánve vhodné pro použití na bočním hořáku musí být mezi 140 až 240 mm. Grilovací mřížky nezakrývejte alobalem ani jiným materiálem. Došlo by k zablokování ventilace spotřebiče vznik nebezpečné situace s následkem zranění nebo poškození spotřebiče.

Po každém použití Váš gril umyjte. Pozor! Gril nikdy nemyjte hořlavými případně abrazivními čisticími prostředky, neboť mohou způsobit poškození grilu a mohou způsobit vznik požáru. Gril umývejte výhradně teplým roztokem mýdlové vody.









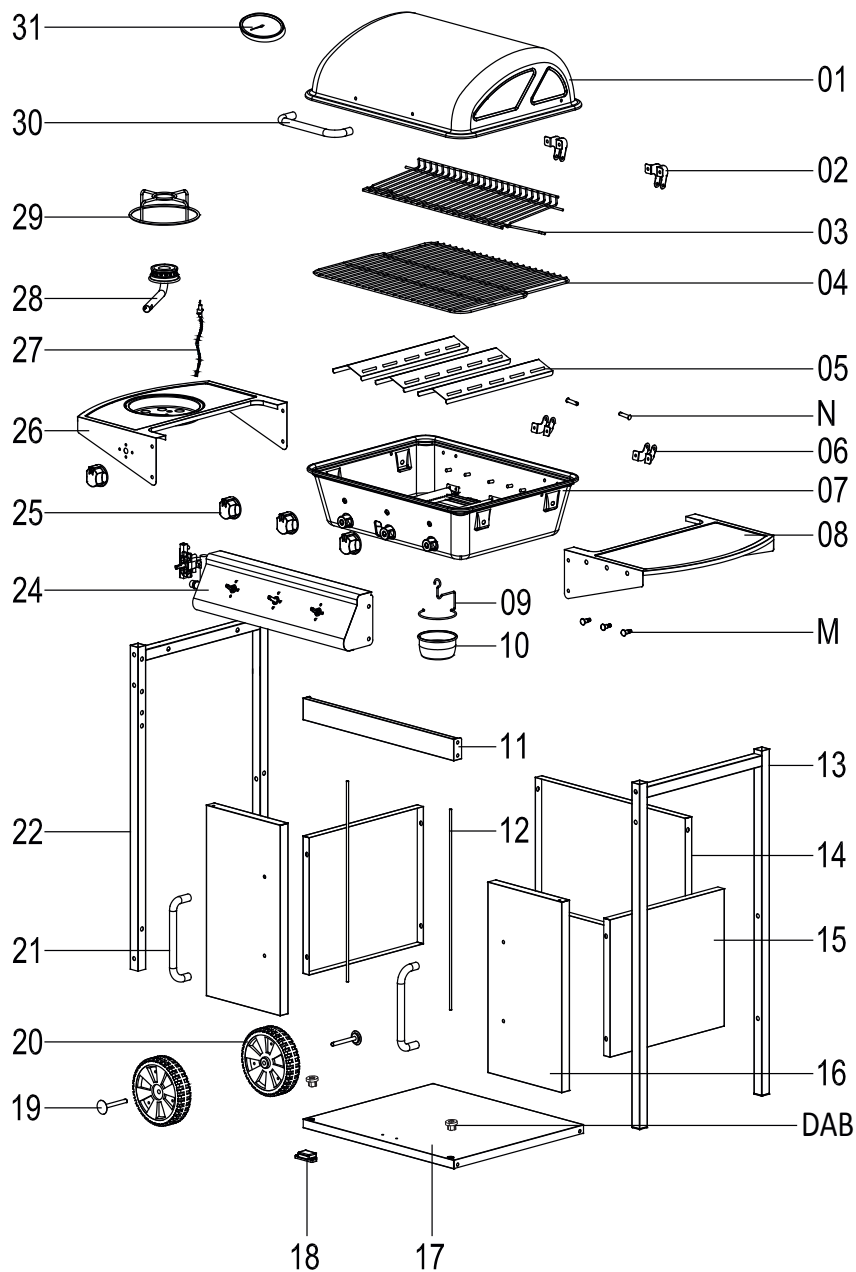

































### **VAROVÁNÍ!**

Jednotlivé části grilu se mohou během používání zahřát na vysokou teplotu. Zamezte proto vždy přístupu dětí, domácích zvířat nebo nepovolaných osob ke grilu a to i v případě, kdy gril není dostatečně vychladnutý! Výrobce doporučuje při používání grilu vždy použít ochranné rukavice pro jakoukoliv manipulaci s grilem.

Gril nikdy nepoužívejte k ohřevu neotevřených plechovek nebo sklenic. Uvnitř těchto nádob se může nahromadit tlak, který způsobí jejich roztržení/roztrhnutí, což může vést k vážným zraněním nebo poškození grilu.

# Popis



	POPIS	OBRÁZEK	Ks		POPIS	OBRÁZEK	Ks
01	Horní víko		1	22	Rám nohy - levá strana		1
02	Pant - I.		2	24	Ovládací panel		1
03	Ohřívací rošt		1	25	Ovládací knoflík		4
04	Grilovací rošt		1	26	Police s bočním hořákem		1
05	Usměrňovač plamene		3	27	Kabel zapalovače		1
06	Pant - II.		2	28	Boční hořák		1
07	Sestava topeniště		1	29	Rám bočního hořáku		1
08	Odkládací police		1	30	Rukojeť víka		1
09	Držák odkapávače		1	31	Teploměr		1
10	Odkapávač		1	A	šroub (M6x10)		36
11	Výztuha dvířek		1	B	Závlačka		4
12	Osa dvířek		2	C	šroub (M3x10)		2
13	Rám nohy - pravá strana		1	D	matice M3		2
14	Zadní panel		1	E	šroub (M5x10)		14
15	Boční panel		2	F	matice M5		8
16	Dvířka		2	G	šroub (M6x25)		3
17	Spodní panel		1	H	matice M6		3
18	Magnet		1	J	šroub (M4x10)		2
19	Osa kola		2	K	matice M4		1
20	Kolo		1	M	Háček		3
21	Rukojeť dvířek		2	N	čep horního víka grilu		2
DAB	základna dveřních náprav		2				

# Postup montáže

## KROK 1

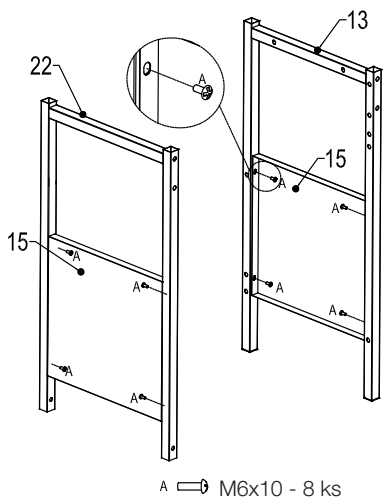

## KROK 2

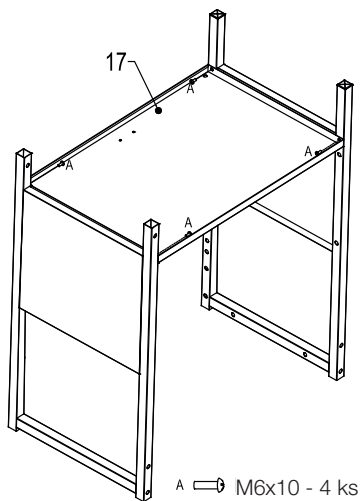

## KROK 3

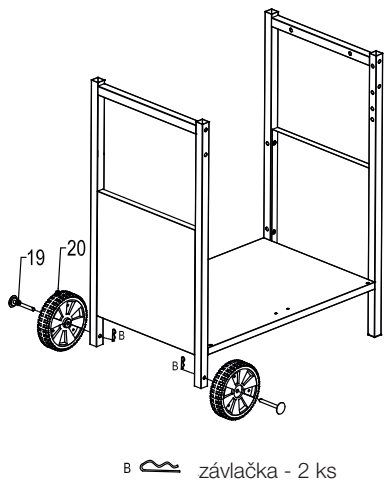

## KROK 4

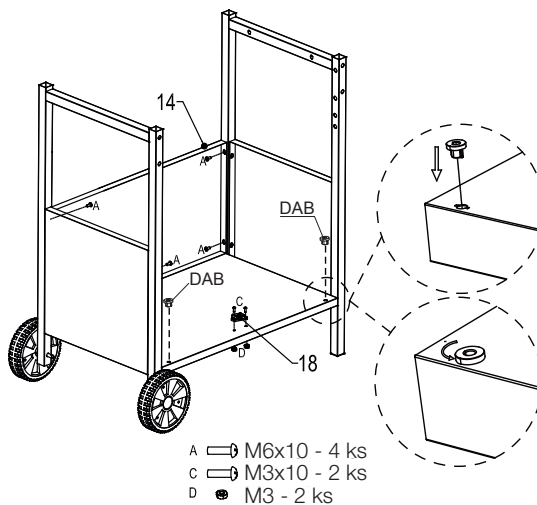

KROK 5

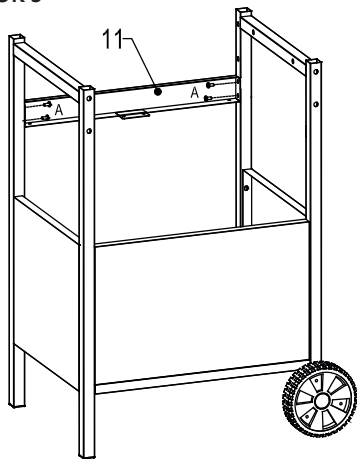

A ⇨ M6×10 - 4 ks

KROK 6

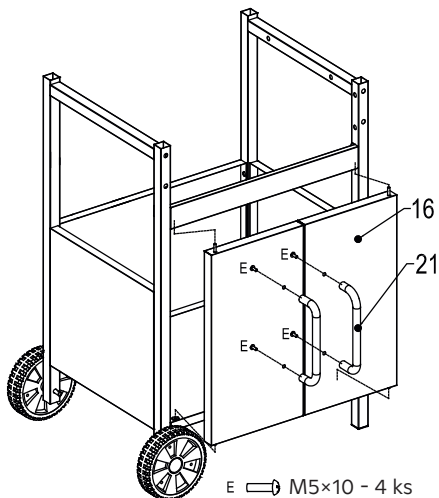

E ⇨ M5×10 - 4 ks

KROK 7

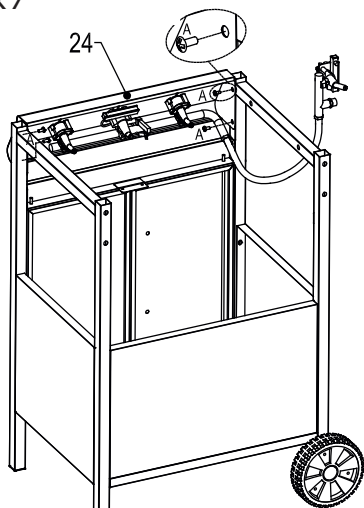

A ⇨ M6×10 - 4 ks

KROK 8

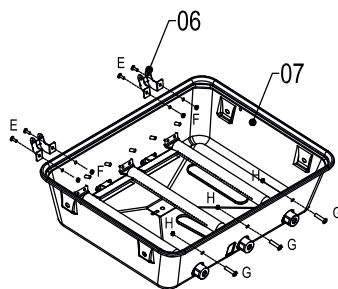

E ⇨ M5×10 - 4 ks  
 F ⇨ M5 - 4 ks  
 G ⇨ M6×25 - 3 ks  
 H ⇨ M6 - 3 ks

KROK 9

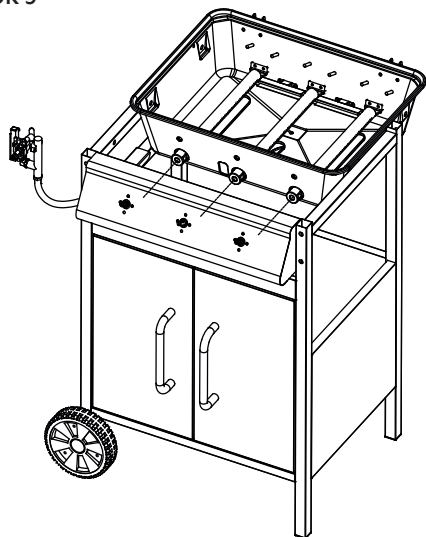

KROK 10

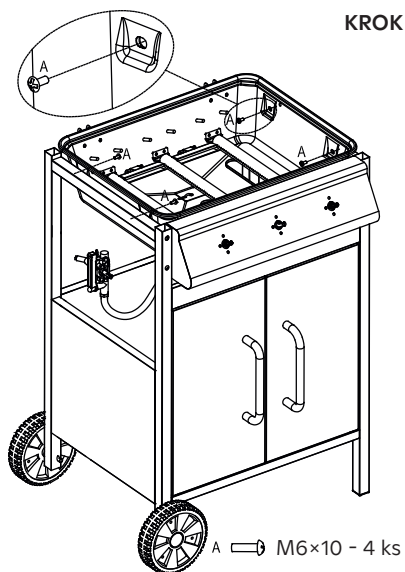

A → M6×10 - 4 ks

KROK 11

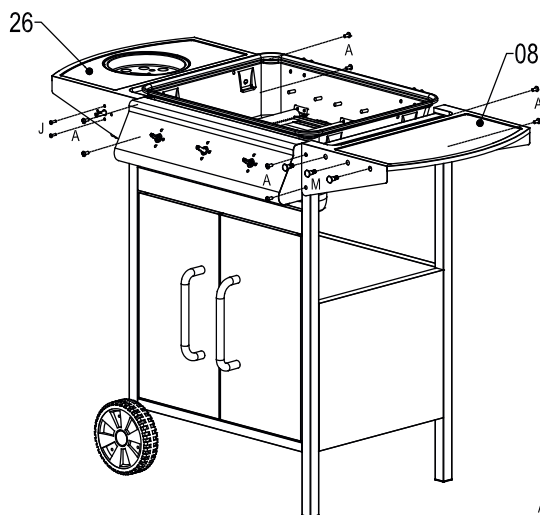

A → M6×10 - 8 ks  
M → Háček - 3 ks  
J → M4×10 - 2 ks

KROK 12

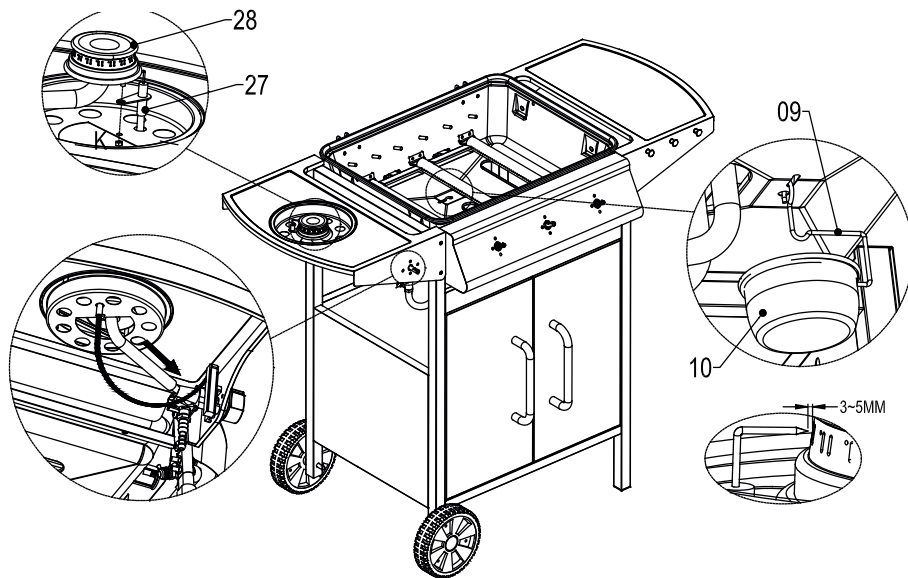

K Ⓜ M4 - 1 ks

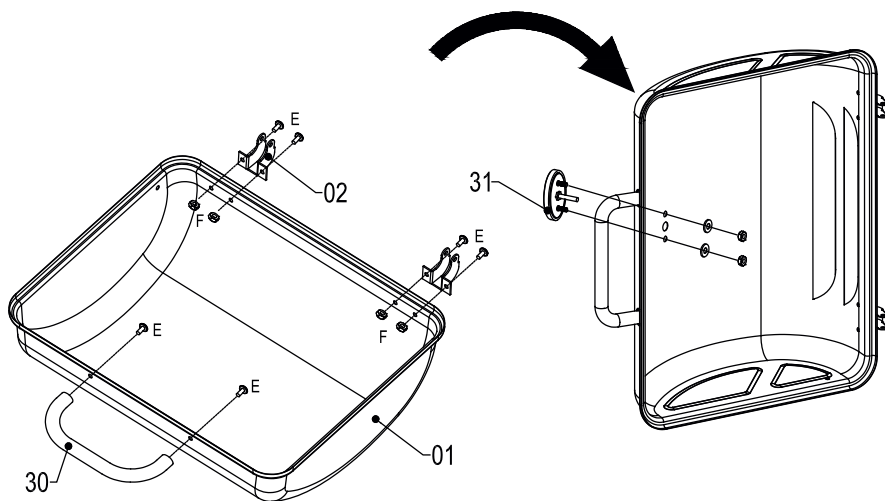

KROK 13

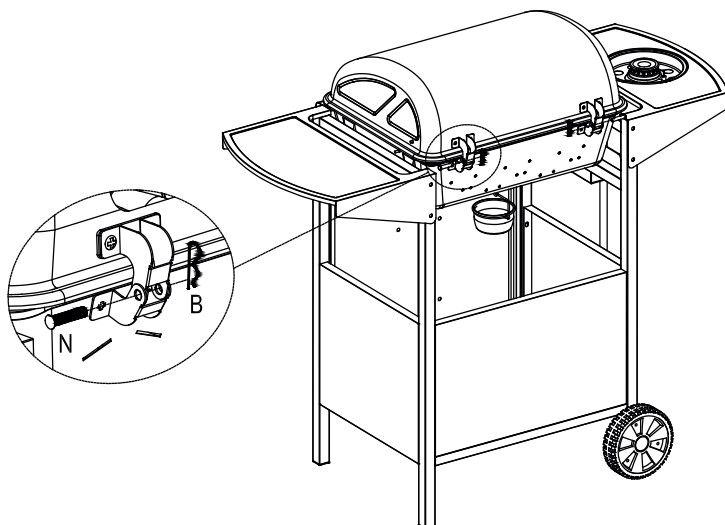

E Ⓜ M5×10 - 6 ks  
 F Ⓜ M5 - 4 ks

## KROK 14



- B  závlačka - 2 ks  
N  čep víka grilu - 2 ks

## KROK 15

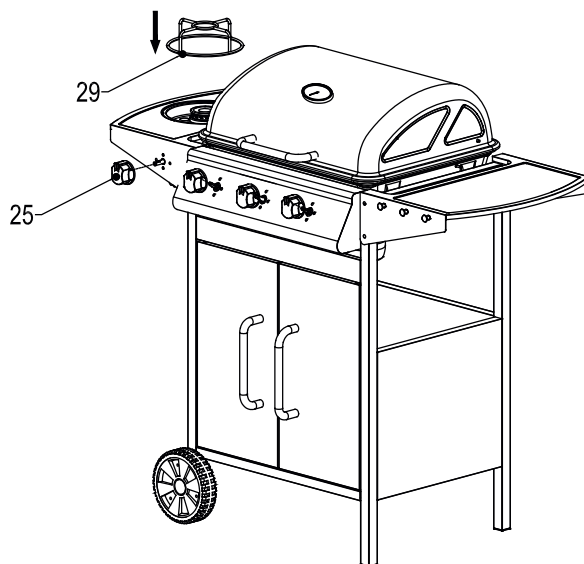

KROK 16

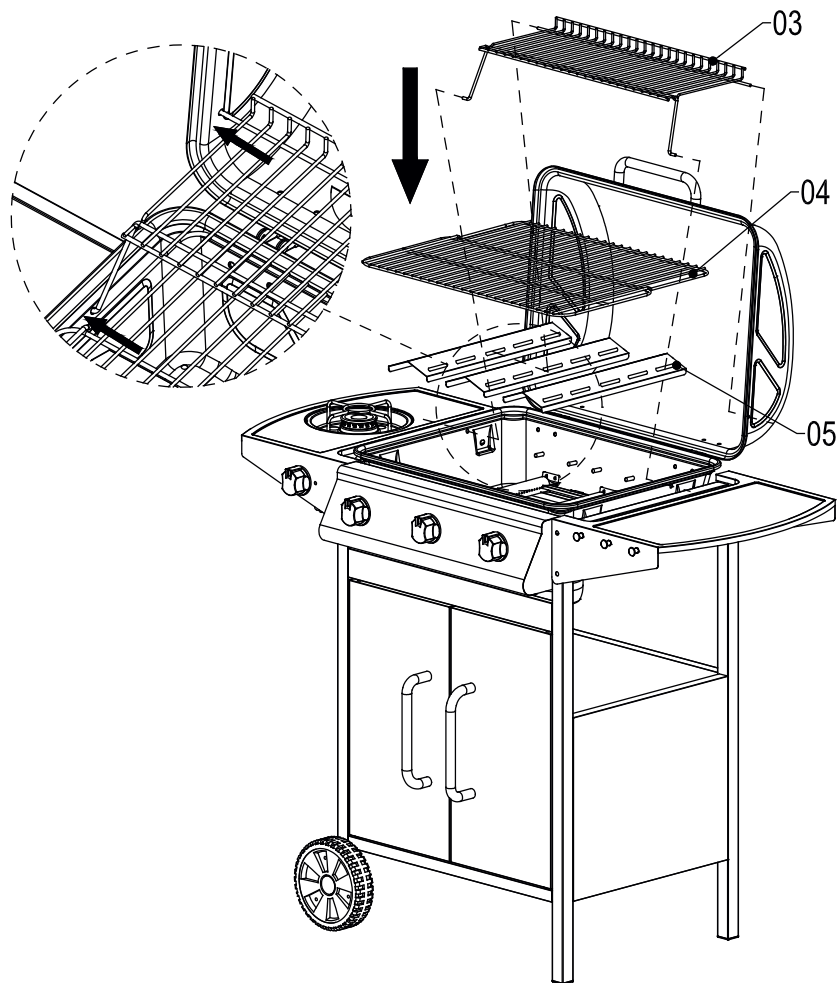

## Čištění a údržba grilu

**VAROVÁNÍ!** Veškeré úkony spojené s mytím a údržbou mohou být prováděny pouze, pokud je hlavní ventil na plynové lahvi v poloze OFF - VYPNUTO a gril dostatečně vychladl.

**VAROVÁNÍ!** V případě zanedbání údržby a čištění grilu hrozí možnost vzplanutí nahromaděného nebo usazeného tuku nebo zbytků jídla, to může mít za následek vážné zranění nebo poškození grilu!

### ČIŠTĚNÍ

Ponecháním zapnutých hořáků grilu, tzv. "vypálením" po každém použití po dobu cca 15 minut zajistíte odstranění většiny zbytků potravin a nápeků z vnitřních částí grilu.

Po každém použití vyprázdněte a očistěte odkapávací plech nebo zachytávací misku od veškerého tuku a zbytků jídla.

### POVRCH VNĚJŠÍCH ČÁSTÍ GRILU:

Pro čištění vnějších částí grilu použijte roztok jedlé sody nebo jemného čistícího přípravku s horkou vodou. Pro čištění tvrdých nápeků je možné použít ne-abrazivní čistící písek, poté části opláchněte horkou vodou.

Pokud dochází k odlupování zkarbonovaného nánosů mastnoty na vnitřní straně víka grilu, důkladně víko omyjte pomocí silného mýdlového roztoku, opláchněte horkou vodou a ponechte dostatečně vyschnout.

**NA ČIŠTĚNÍ GRILU NIKDY NEPOUŽÍVEJTE ČISTIČ NA TROUBU A SPORÁK.**

### ÚDRŽBA DNA GRILU:

Odstraňte zbytky mastnoty a nápeků pomocí kartáče, škrabky nebo drátěnky a poté důkladně omyjte mýdlovým roztokem, opláchněte vodou a ponechte vyschnout.

### DŘEVĚNÉ POVRCHY:

Tyto části omyjte měkkým hadrem a horkým mýdlovým roztokem, poté opláchněte vodou. Nikdy nepoužívejte abrazivní čistící prostředky, odmašťovače nebo koncentrované čističe na dřevěné povrchy grilů.

### GRILOVACÍ ODKLÁDACÍ/MALÝ ROŠT

Pro mytí použijte jemný mýdlový roztok. Pro odstranění tvrdých nápeků či skvrn použijte neabrazivní čistící písek, poté povrch opláchněte vodou.

Výskyt povrchové rzi na grilovacích plochách nebo hořácích je zcela normální. V případě výskytu ji odstraňte měkkým kartáčem a plochy ošetřete olejem. Veškerá zjištěná rez, která nepřichází do styku s potravinami musí být ošetřena vhodným prostředkem a opatřena žáruvzdorným nátěrem ne grily.

## **ÚDRŽBA HOŘÁKU S POTRUBÍM, ČIŠTĚNÍ TRUBICE**

- Otočte ovládací knoflík do polohy OFF-VYPNUTO a odpojte plynovou lahev.
- Sejměte odkládací rošt.
- Očistěte trubici/hořák pomocí měkkého kartáče nebo tlakového vzduchu a poté povrch otřete hadrem.
- V případě že se váš gril špatně zapaluje nebo jsou plameny slabé, zkontrolujte jej a vyčistěte otvory venturiho trubice a hořáky. Toto může například zapříčinit dobrý hmyz, který může zabránit správnému průchodu plynu. Může tak dojít ke vznícení plynu za ovládacím panelem a způsobení zranění nebo poškození grilu. V takovém případě bude nutné venturiho trubici vyjmout a vyčistit pokaždé, když gril delší dobu nepoužíváte. Důkladně a opatrně vyčistěte všechny ucpané trysky pomocí kartáče na potrubí, případně drátkem (např. otevřenou sponkou). Zkontrolujte zda nedošlo k poškození hořáku např. zvětšením otvorů v důsledku koroze.
- Překontrolujte trubici/hořák pro případná poškození jako jsou praskliny nebo díry a v případě poškození vyměňte za novou. Novou trubici/hořák uložte zpět na pozici a přesvědčte se, že jsou trysky správně usazeny a zajištěny uvnitř vstupního otvoru hořáku.

## Další důležité informace, uskladnění

### OCHRANA A ÚDRŽBA NEREZOVÝCH POVRCHŮ

Váš gril se skládá z nerezových částí z jemně broušeného nerezového plechu. Všechny druhy nerezového plechu vyžadují určitý stupeň údržby a ochrany, aby si zachovaly původní vzhled. Nerezová ocel není zcela imunní vůči korozi ani bezúdržbová, jak se většina uživatelů domnívá. Dokonce i nerezová ocel té nejvyšší kvality pro námořní použití vyžaduje pravidelné a časté mytí čistou vodou, aby se zabránilo oxidaci a dalším korozivním procesům a potížím.

Současný módní trend vyžaduje, aby měl Váš nerezový gril matnou, broušenou povrchovou úpravu. Tato broušená povrchová úprava je získána v důsledku obrušování nerezových plechů, tzv. abrazivním procesem, tak, aby došlo k odstranění jejich lesku a získání broušené - matné povrchové úpravy. Broušená povrchová úprava vyžaduje pravidelné a časté mytí a údržbu, aby byl zajištěn původní vzhled. Bez zajištění této pravidelné údržby je velice pravděpodobné, že se časem objeví známky koroze.

**Nerezová ocel není v žádném případě bezúdržbový materiál. Čistota a nerezová ocel spolu těsně souvisí.**

**Po dokončení montáže doporučujeme nanést slabou vrstvu olivového oleje pomocí čistého hadru na všechny externí, nerezové části grilu.**

Tato vrstva by měla být následně rozetřena a rozleštěna pomocí jiného hadru do sucha. Tímto postupem zajistíte hygienický stav grilu, ochranu proti znečištění a další korozivní kontaminaci. Jemná vrstva olivového oleje rovněž umožňuje snadnější rozleštění otisků prstů na povrchu grilu. Tento postup by měl být opakován pravidelně a často po každém mytí grilu.

Doporučujeme zároveň jako další příslušenství zakoupení ochranné plachty. Výrobce doporučuje gril zakrýt touto plachtou po každém použití a uskladnění grilu pro lepší ochranu Vaší investice. Nicméně je důležité si uvědomit, že před zakrytím grilu ochrannou plachtou musí být gril zcela vychladnutý, čistý a suchý, aby nedošlo k poškození. Ochranný kryt umístěný na stále teplý, mokrý nebo znečištěný gril může naopak napomáhat vzniku koroze.

Z tohoto důvodu by měl být gril před zakrytím ochrannou plachtou vždy kompletně vychladnutý, očištěný a suchý. Toto opatření je důležité zejména při delším uskladnění grilu, kdy je gril mimo pravidelný provoz nebo je-li gril uskladněn mimo grilovací sezónu. I když je gril chráněn ochrannou plachtou musí být pravidelně kontrolován, protože na gril může působit vlhkost nebo kondenzace, která může mít za následek jeho poškození a vznik koroze. V takovém případě bude nutné gril vysušet včetně ochranné plachty. Je možné, že se na tuku, který zůstal na dílech grilu může tvořit plíseň, tato plíseň musí být odstraněna spolu se zbytky tuku horkou mýdlovou vodou. Uživatel grilu by měl vždy dbát na správnou péči a údržbu grilu, aby byl zajištěn jeho původní a originální vzhled broušeného nerezového plechu dle pokynů uvedených výše.

**Plynová láhev musí být při uskladnění vždy odpojena od grilu. Před odpojením plynové lahve se vždy ujistěte, že se ve vašem okolí nevyskytuje žádný zdroj vznícení (otevřený plamen, zdroj tepla, zapálená cigareta apod.) Při dlouhodobém uskladnění gril uložte na suché, větrané a chráněné (zabezpečené) místo bez přístupu dětí nebo nepovolaných osob.**

## Řešení problémů

Problém	Možná příčina	Řešení
Hořáky nelze opakovaně zapálit pomocí vestavěného zapalovače (zapalovací jednotky)	<ol style="list-style-type: none"> <li>1. Plynová lahev je prázdná.</li> <li>2. Závada regulátoru tlaku.</li> <li>3. Zanesený hořák.</li> <li>4. Nečistoty v plynových tryskách nebo plynové přívodní hadici.</li> <li>5. Kabel elektrody na zapalovací jednotce je uvolněn nebo odpojen.</li> <li>6. Je poškozena elektroda nebo kabel vedoucí k ovládání zapalovače.</li> </ol>	<ol style="list-style-type: none"> <li>1. Vyměňte plynovou lahev za plnou.</li> <li>2. Nechte regulátor tlaku zkontrolovat, případně jej vyměňte za nový.</li> <li>3. Vyčistěte hořáky.</li> <li>4. Vyčistěte trysky a přívodní plynovou hadici.</li> <li>5. Znovu připojte kabel elektrody.</li> <li>6. Vyěňte elektrodu včetně kabelu za novou, případně vyměňte zapalovač.</li> </ol>
Hořák nelze zapálit pomocí zápalky ani ručního zapalovače	<ol style="list-style-type: none"> <li>1. Plynová lahev je prázdná.</li> <li>2. Závada regulátoru tlaku.</li> <li>3. Zanesený hořák.</li> <li>4. Nečistoty v plynových tryskách nebo plynové přívodní hadici.</li> </ol>	<ol style="list-style-type: none"> <li>1. Vyměňte plynovou lahev za plnou.</li> <li>2. Nechte regulátor tlaku zkontrolovat, případně jej vyměňte za nový.</li> <li>3. Vyčistěte hořáky.</li> <li>4. Vyčistěte trysky a přívodní plynovou hadici.</li> </ol>
Plamen je příliš slabý nebo přerušovaný (plamen uvnitř plynového potrubí syčí, případně vydává dunivé zvuky)	<ol style="list-style-type: none"> <li>1. Je použita příliš malá plynová lahev.</li> <li>2. Zanesený hořák.</li> <li>3. Nečistoty v plynových tryskách nebo plynové přívodní hadici</li> <li>4. Je příliš větrno.</li> </ol>	<ol style="list-style-type: none"> <li>1. Použijte větší plynovou lahev.</li> <li>2. Vyčistěte hořáky.</li> <li>3. Vyčistěte trysky a přívodní plynovou hadici.</li> <li>4. Používejte gril v závětrří.</li> </ol>

**Jakékoli úpravy spotřebiče mohou být nebezpečné! Spotřebič neupravovat!**

## Kontaktní údaje a servis

Pokud nenaleznete řešení problému v tomto návodu k obsluze nebo v případě záruční či pozáruční opravy, kontaktujte autorizované servisní středisko, které Vám s problémem poradí, seznam servisních středisek najdete na [www.avenberg.cz/sk](http://www.avenberg.cz/sk)

- Internet: [www.avenberg.cz/sk](http://www.avenberg.cz/sk)
- E-mail: [servis@avenberg.cz](mailto:servis@avenberg.cz)

## Ochrana životního prostředí, zpracování odpadů



Spotřebiče, výrobky, příslušenství a obaly by měly být dodány k opětovnému zhodnocení nepoškozujícím životní prostředí.

Nevyhazujte použité výrobky, spotřebiče nebo zařízení do domovního odpadu!

Zlikvidujte výrobek prostřednictvím schváleného recyklačního provozu nebo prostřednictvím komunálního zařízení na likvidaci odpadu nebo sběrného dvora. Dbejte platných předpisů! V případě pochyb se poradte s recyklační firmou. Veškeré obalové materiály nechte zlikvidovat v souladu s ekologickými předpisy. Takto odevzdané výrobky nebo spotřebiče budou shromážděny, rozebrány a dodány k opětovnému zhodnocení nepoškozujícím životní prostředí.

**BBQ GÁZGRILL**  
**BOSTON**  
TYP: G2085D

---

**HASZNÁLATI UTASÍTÁS**  
(az eredeti használati utasítás fordítása)



**HU**

**FIGYELEM!**

Kérjük, hogy az első üzembe helyezés előtt figyelmesen olvassa el ezt a kézikönyvet!

Őrizze meg jól ezt a kézikönyvet, és adja át minden más felhasználónak, hogy ez az információ mindig rendelkezésre álljon!

A biztonsági utasítások és utasítások figyelmen kívül hagyása és esetlegesen be nem tartása áramütést, tüzet vagy súlyos személyi sérülést okozhat!



2575-26

- ☞ Tartsa meg ezt a kézikönyvet a későbbi használatra.
- ☞ A gázgrill kizárólag kültéri használatra szolgál! Nem kereskedelmi célú használatra szánták!

Fontos: A kültéri gázgrill használata előtt először olvassa el figyelmesen a jelen kézikönyvben található összes információt, utasítást és utasítást.

- ☞ Kövesse az utasításokat a jelen kézikönyvben szereplő sorrendben.
- ☞ Gyermek soha nem használhatja a gázgrillt, és nem tartózkodhat annak közvetlen közelében.
- ☞ Az utasítások be nem tartása halált, súlyos sérülést és/vagy vagyonvesztést okozhat.

#### **FIGYELMEZTETÉS:**

- ☞ Kizárólag kültéri használatra! Ez a készülék nem kereskedelmi használatra készült!
- ☞ A készülék használata előtt olvassa el a használati utasítást!
- ☞ FIGYELMEZTETÉS: A hozzáférhető alkatrészek nagyon forróak lehetnek. Kerülje a gyermekek általi hozzáférést.
- ☞ A grill részei nagyon forróak lehetnek, ezért legyen nagyon óvatos, és akadályozza meg, hogy gyermekek hozzáférjenek a grillhez.
- ☞ Ezt a készüléket éghető anyagoktól távol kell elhelyezni.
- ☞ Ne mozgassa a készüléket működés közben.
- ☞ Ne hordozza vagy más módon kezelje a grillsütőt használat közben.
- ☞ Használat után zárja el a gázpalackon az üzemanyag-ellátást!
- ☞ A készülék bármilyen módosítása veszélyes lehet.
- ☞ Soha ne próbálja meg a gyártó által összekötött alkatrészeket leválasztani.
- ☞ Soha ne változtassa meg a grill beállításait, ne végezzen beállításokat vagy módosításokat a készüléken!
- ☞ Rendszeresen végezze el a szivárgásvizsgálatot évente, vagy amikor a gázpalackot eltávolítják vagy kicserélik. Ellenőrizze a tömlőcsatlakozások tömítettségét, és végezzen szivárgásvizsgálatot minden alkalommal, amikor a gázpalackot újra csatlakoztatja.

#### **Figyelmeztetés:**

A hozzáférhető részek nagyon felforrósodhatnak a grill használata közben, ezért legyen nagyon óvatos és körültekintő, ha gyermekek és idősek vannak a közelében.

#### **Kérjük, tartsa be a biztonsági előírásokat!**

Soha ne tároljon gyúlékony, illékony anyagokat és folyadékokat vagy más gyúlékony tárgyakat a grill vagy hasonló készülékek közelében.

Soha ne gyűjtsa be a grillt benzinnel vagy hasonló folyadékokkal!

#### **A grill használója soha ne babráljon a készülékkel, és ne változtassa meg a gyártó által megadott beállításokat!**

Egyes gázpalack-forgalmazók a palackokat az ajánlott mennyiségnél nagyobb mennyiségű gázzal tölthetik fel. Ez a „túltöltés” veszélyes. A túltöltött palackokban túlnyomás alakulhat ki. Ilyen esetekben célszerű biztonsági szelepet használni a palackban lévő túlnyomás levezetésére. A felgyülemlett gáz nagyon robbanékony és könnyen meggyulladhat. E veszély elkerülése érdekében kövesse az alábbi utasításokat:

- a palackot nem szabad a kapacitásának 80%-ánál nagyobb mértékben feltölteni. Adja át ezt az információt annak a forgalmazónak, akitől a gázpalackot újratölti.
- Soha ne tároljon gázpalackot vagy lecsatlakoztatott tartalék palackot grill közvetlen közelében, grill alatt, hőforrás közelében vagy olyan tárgy vagy berendezés közelében, amely a gáz meggyulladását okozhatja.

A GRILL CSATLAKOZTATÁSÁHOZ CSAK AZ EN12864 VAGY EN16129 SZABVÁNYNAK MEGFELELŐ, A TERMÉK MŰSZAKI SPECIFIKÁCIÓJÁNAK MEGFELELŐ, JÓVÁHAGYOTT GÁZCSÖVET ÉS NYOMÁSSZABÁLYOZÓT HASZNÁLJON, EZEK A TARTOZÉKOK NEM TARTOZNAK A TERMÉKCSOMAGHOZ! A HELYTELEN VAGY HIBÁS CSATLAKOZÓK ÉS SZABÁLYOZÓ HASZNÁLATA VESZÉLYES LEHET!

ABBAN AZ ESETBEN, HA BÁRMELYIK ALKATRÉSZ CSERÉJÉRE VAN SZÜKSÉG, KÉRJÜK, FORDULJON A SZERVIZHEZ VAGY A KERESKEDŐHÖZ. A NEM EREDETI PÓTALKATRÉSZEK HASZNÁLATA SZEMÉLYI SÉRÜLÉST ÉS ANYAGI KÁRT OKOZHAT, ILLETVE A

#### **FIGYELEM!**

Az ebben a kézikönyvben szereplő utasítások és eljárások be nem tartása tüzet vagy robbanást okozhat!

Minden felhasználó felelőssége, hogy a grillt megfelelően szerelje össze, beleértve a telepítést is, és megfelelően karbantartja. Az ebben a kézikönyvben található utasítások és eljárások be nem tartása súlyos személyi sérülést és anyagi károkat okozhat.

## **Biztonsági intézkedések**

1. Minden gázpalackcsere után ellenőrizze a gázellátó vezeték összes csatlakozóját, hogy nincsen-e gázszivárgás.
2. Soha ne ellenőrizze a gázszivárgást égő gyufával vagy nyílt lánggal.
3. Soha ne tároljon gyúlékony anyagokat, például benzint vagy más, gyúlékony gőzzel rendelkező anyagokat a grill vagy más készülékek közelében.
4. Soha ne tároljon tartalék gázpalackokat a grill vagy más készülék közelében, kivéve, ha azok éppen használatban vannak.

## **Biztonsági utasítások gázzag esetén**

1. Zárja el a gázpalack főgázszelepét.
2. Alaposan oltsa el az összes lángot; ne használjon vagy gyújtson be semmilyen elektromos készüléket vagy eszközt a közelben.
3. Alaposan szellőztesse ki a grill körüli területet.
4. Keresse meg a gázszivárgást a jelen kézikönyvben részletezettek szerint.
5. Ha a gáz továbbra is szivárog, azonnal lépjen kapcsolatba a gázszolgáltatóval vagy a szervizzel.

## Összeszerelés

**FIGYELMEZTETÉS:** Bár a grill gyártása során gondosan eltávolítottunk minden éles szöveget, az egyes alkatrészeket óvatosan kell kezelni a véletlen sérülések elkerülése érdekében. Kérjük, az összeszerelés során viseljen védőkesztyűt.

Az összeszereléshez szükséges szerszámok:

Phillips vagy lapos fejű csavarhúzó, valamint többfunkciós állítható csavarkulcs vagy csavarkulcskészlet, illetve fogó.

Az összeszerelés megkezdése előtt alaposan olvassa el a jelen kézikönyvben található összes utasítást. Összeszerelés előtt helyezze a grillcsomagot egy vízszintes és kellően nagy felületre. Kövesse a jelen kézikönyvben található összeszerelési ábrákat és alkatrészlistát. A grill összeszerelése sok nagyméretű alkatrész kezelésével jár, ezért a gyártó azt javasolja, hogy legalább két személy végezze az összeszerelést.

**MEGJEGYZÉS:** Összeszerelés előtt győződjön meg arról, hogy a grill egyes részeiről minden műanyag védőfóliát eltávolítottak!

**FIGYELEM!**

- Soha ne mozgassa a grillt használat közben!
- A grill használata után mindig zárja el a gázellátást a gázpalack főszelepevel.
- Soha ne avatkozzon bele semmilyen módon a grill szerkezetébe.
- Mindig tartson legalább 3 m-es biztonsági távolságot a grill oldalától és hátuljától az éghető anyagoktól, szerkezetektől stb.

## Műszaki adatok

Gyártó: Jiangmen City Hong Hua BBQ Grill Co., Ltd, Xinjian Development Zone, Siqian Town, Xinhui District, Jiangmen, P.R.C. Importőr: CATINI EUROPE s.r.o., Nádražní 344/23, Praha 5, 150 00	Kültéri gázgrill BOSTON
Termék megnevezése/Típusa	G2085D
Teljes névérték hőteltjesítmény (Hs)	11 kW (799 g/h)
Kategória	I3+ (28-30/37 mbar)
Előírt gázfajták	Bután / Propan
Gáznyomás/ellátó nyomás	28-30/37 mbar
Bemeneti fűvóka átmérője	0.80 mm / 0.75 mm
Azonosító kód	2575DM29519
Rendeltetési ország	BE, CH, CY, CZ, ES, FR, GB, GR, IE, IT, LT, LU, LV, PT, SK, SI, HU
<p>Csak a szabadban használja!  A készülék használata előtt olvassa el az utasításokat!  Ne tárolja a gázpalackot a grillben!  <b>VIGYÁZAT: A hozzáférhető részek nagyon forróak lehetnek. TARTSA KI A GYERMEKEKET A HOZZÁFÉRÉSÜL!</b>  Ezt a készüléket gyúlékony anyagoktól távol kell elhelyezni!  Működés közben ne mozgassa a készüléket!  Használat után zárja el a gázpalack üzemanyag-ellátását!  A készüléken végzett bármilyen módosítás veszélyes lehet!</p>	
 2575-26	

## Figyelmeztetések

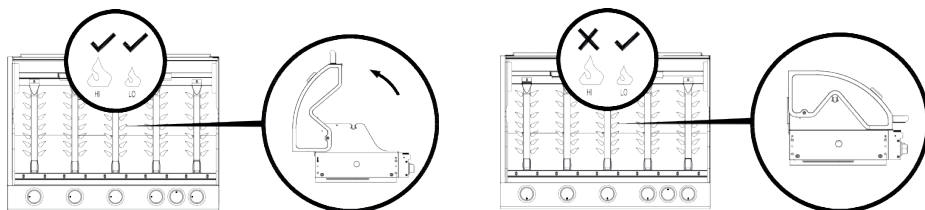

### FONTOS:

- Kérjük, olvassa el figyelmesen az alábbi utasításokat, hogy megbizonyosodjon a grill helyes összeszereléséről és telepítéséről, valamint a megfelelő karbantartásról. Az utasítások be nem tartása súlyos személyi sérülést vagy anyagi kárt okozhat. Ha bármilyen kérdése van a grill használatával kapcsolatban, kérjük, forduljon a forgalmazójához.
- Ha a grillt a szabadban használja, mindig győződjön meg arról, hogy a grill, beleértve a gázpalackot is, vízszintes felületen - a talajon - áll.

**SOHA NE GYÚJTSA BE A GRILL FŐÉGŐIT ZÁRT FEDÉLLEL!**  
**SOHA NE GYÚJTSA BE A GRILL OLDALÉGŐIT ZÁRT FEDÉLLEL!**

- A grillhez 5 kg és 10 kg közötti, legfeljebb 24 cm átmérőjű és legfeljebb 48 cm magas (a nyomás szabályozóval együtt) gázpalackok használhatók. A grill jobban fog működni, ha propán vagy LPG (cseppfolyósított propángáz) keveréket használ. Bután is használható, azonban a grill méretezése miatt a gázpalackok befagyhatnak, ami a gázvezetékben nyomáscsökkenést eredményezhet, és ennek következtében a grill teljesítménye csökkenhet.

### A GÁZPALACKOT SOHA NE TÁROLJA A GRILL BELSEJÉBEN

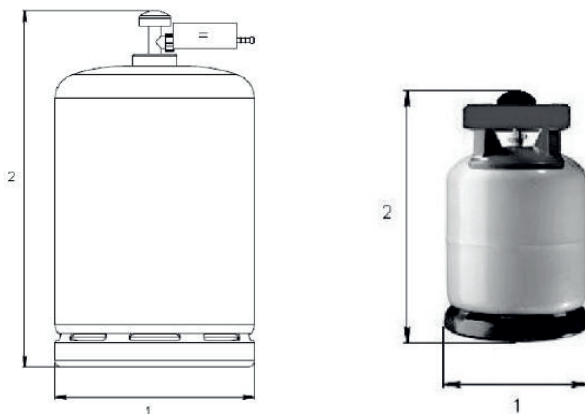

**Figyelem! Mindig készüljön fel egy esetleges tüzesetre. Győződjön meg arról, hogy képes elsősegélyt nyújtani és eloltani a tüzet, tartson kéznél elsősegélycsomagot és tűzoltó készüléket. A meggyulladt zsiradékot nem lehet a grill fedelének lezárásával eloltani. A grilleket biztonsági okokból jól szellőztessük. Soha ne használjon vizet a meggyulladt zsírra, személyi sérülés következhet be.**

## A gázipalack csatlakoztatása a grillhez

Ezt a grillsütőt úgy tervezték, hogy propánnal, butánnal vagy LPG-vel (cseppfolyósított propán-gáz) töltött alacsony nyomású gázipalackhoz csatlakoztatható legyen. A palackot megfelelő, jóváhagyott alacsony nyomású szabályozóval kell ellátni, és rugalmas gázcsővel kell csatlakoztatni. A gázellátó tömlőt mindkét végén biztonsági bilincssel kell rögzíteni mind a nyomásszabályozóhoz, mind a grill gázvezetékéhez. Az I3B/P(30), I3+(28-30/37) gáz használatára tervezett grillek esetében 30 mbar bután és 37 mbar propán használatára alkalmas nyomásszabályozót kell használni. Használat előtt győződjön meg arról, hogy a nyomásszabályozó az EN12864 vagy EN16129 szabvány szerint tanúsított és az Ön országában engedélyezett, és megfelel a műszaki leírásban szereplő csatlakozási táblázatnak. A nyomásszabályozónak az Ön gázipalack típusához való alkalmasságával kapcsolatban további információkért forduljon a gázszolgáltatójához.

### Nyomásszabályozó és gázellátó tömlő

Csak olyan típusú nyomásszabályozókat és gáztömlőket használjon, amelyek a műszaki specifikáció szerint a fent megadott nyomásnak megfelelő tanúsítvánnyal rendelkeznek. A nyomásszabályozó becsült maximális élettartama 2 év.

A nem megfelelő nyomásszabályozó vagy gázellátó tömlő használata az ezzel járó veszélyek miatt tilos. A grill használata előtt győződjön meg arról, hogy a fent említett EN szabványoknak és a műszaki leírásnak megfelelően megfelelő és hitelesített nyomásszabályozót használ, beleértve a gáztömlőt is, és hogy ezek az alkatrészek kifogástalan állapotban vannak.

A gázellátó tömlőnek meg kell felelnie az adott országban, ahol a grillet használják, kötelezően alkalmazandó EN normáknak és szabványoknak. A gázellátó tömlő megengedett maximális hossza 1,5 m. A tömlőt azonnal ki kell cserélni egy újra, ha megsérült, vagy ha a tömlő élettartama lejárt. Mindig ügyeljen arra, hogy a tömlő teljes hosszában ne legyen elzárva, és ne szoruljon be vagy akadjon be a grill semmilyen, a gyártó által megadottaktól eltérő részébe.

Minden használat előtt ellenőrizze a gáztömlő tökéletes állapotát. Ellenőrizze, hogy nincs-e rajta repedés, vágás vagy karcolás. Ha a tömlő bármilyen módon sérült vagy túlzottan elhasználódott, nem szabad használni! A tömlőnek szabadon kell lógnia, és nem szabad, hogy legyenek benne olyan hajlítások, görbületek, gyűrődések vagy csomók, amelyek akadályozhatják a gáz szabad áramlását. A csatlakozón kívül semmilyen rész nem érhet a grill semmilyen forró részéhez.

### Grill tárolása

A grill beltéri tárolása csak akkor megengedett, ha a grill le van választva a gázipalackról, és a palack le van választva a grillről. Ha a grillet hosszabb ideig nem használják, akkor az eredeti csomagolásában vagy védőponyva lefedve, száraz, tiszta, pormentes helyen kell tárolni.

### Gázipalack

A gázipalackot csak különös óvatossággal szabad kezelni, hogy elkerülje az ütések, a palack földre esését stb. A grill használatakor a gázipalackot mindig függőleges helyzetben – a főszeleppel felfelé – tartsa. A gázipalack cseréje előtt győződjön meg arról, hogy a palack távol van a lángoktól vagy szikraforrásoktól. Amikor a grill nincs használatban, a gázipalackot ki kell kapcsolni. Miután a gázipalackot leválasztotta a grillsütőről, mindig csavarja vissza a védődugót a palack főszelepének menetére. A gázipalackot a grill szerkezetétől távol kell tárolni.

A fel nem használt gázipalackokat zárt helyiségeken kívül, függőleges helyzetben kell tárolni – a főszeleppel felfelé és mindig gyermekek számára elérhetetlen helyen. A gázipalackokat soha nem szabad olyan helyen tárolni, ahol a hőmérséklet meghaladja az 50°C-ot. A gázipalackokat soha ne tárolja hőforrások, szikrák vagy állandó lánggal működő fűtőberendezések közelében. Gázipalackok közelében szigorúan tilos a dohányzás!

Ezt a grillsütőt csak kültéri használatra tervezték, minden éghető anyagtól és anyagtól távol. Fontos, hogy mindig ügyeljen arra, hogy a grill felett ne legyenek akadályok, és hogy a grill oldalától és hátuljától legalább 3 m-es biztonsági távolságot tartson. Használat közben fontos biztosítani, hogy a grill szellőzőnyílásai szabadon legyenek. A grillet csak sík és szilárd felületen szabad használni. A grillet védeni kell a széltől és a kedvezőtlen időjárási viszonyoktól, nedvességtől és esőtől.

**A gyártó által lezárt és lepecsételt grillalkatrészeket a felhasználó semmilyen módon nem módosíthatja vagy változtathatja meg. A felhasználó nem avatkozhat be a grill bármely részének felépítésébe, illetve annak javításába vagy karbantartásába; ezeket a műveleteket kizárólag a gyártó által felhatalmazott szervizszemélyzet végezheti.**

Mivel erre a grillre nem vonatkoznak a nem megfelelően elégetett gázok kibocsátására vonatkozó korlátozások, ezért mindig zárt épületeken kívül vagy legalább az egyik oldalról teljesen nyitott, jól szellőző helyiségben kell elhelyezni és használni, lásd a jobb oldali ábrát.

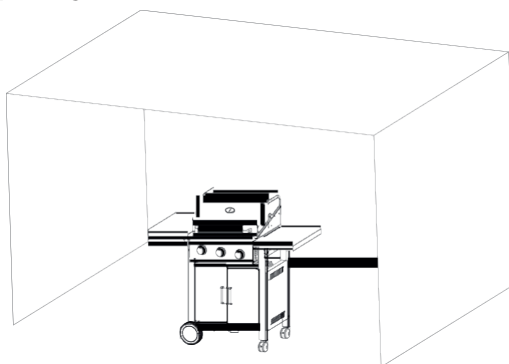







A grill csatlakoztatása a gázpalackhoz

A grill csatlakoztatása előtt győződjön meg arról, hogy a gázpalack főszelepének nyílása, a nyomásszabályozó, illetve a gázellátó vezeték vagy az égők nem tartalmaznak törmelékot vagy akadályokat. Az üzemanyagvezetékeket, az égőket (venturi-nyílást) vagy a fúvókákat fészkelő rovarok, pókok stb. elzárhatják. Az eltömődött égő vagy cső tüzet okozhat a grill alatt. Minden használat előtt tisztítsa meg a gázellátó csővezetékeket, beleértve az égőket és a fúvókákat is, egy erre a célra alkalmas, hatékony csőtisztítóval. Rögzítse a gázellátó tömlő csatlakozóját a grillhez egy laposkulccsal az anya meghúzásához. A gázellátó tömlő cseréje esetén a tömlőt mindkét oldalon rögzíteni kell, mind a nyomásszabályozó oldalán, mind a grill gázvezeték bemeneti oldalán egy biztonsági szorítóbilincsel. A grill használata után távolítsa el a nyomásszabályozót a gázpalack menetéről a nyomásszabályozón található utasításoknak megfelelően. A grillt mindig csak jól szellőző helyen szabad használni. A grill használatakor mindenkor biztosítsa az égők szabad égési levegő áramlását az égőkhöz.  
A GRILL KIZÁRÓLAG KÜLTÉRI HASZNÁLATRA KÉSZÜLT.

**MINDEN HASZNÁLAT ELŐTT GYŐZŐDJÖN MEG RÓLA, HOGY NINCS GÁZSZIVÁRGÁS  
Soha ne ellenőrizze a gázszivárgást nyílt lánggal, mindig használjon szappanos vizet.**

## Gákszivárgás-ellenőrzés

-  Készítsen kb. 100 ml kontrolloldatot - szappanos vizet 1 rész mosószer 3 rész vízben történő keverésével.
-  Mindig győződjön meg arról, hogy a gázpalack főszelepe zárt „OFF” állásban van.
-  Csatlakoztassa a nyomákszabályozót a gázpalack főszeléhez, majd a másik oldalon a gázvezeték „ON/OFF” bemeneti kupakjához; győződjön meg arról, hogy a csatlakozás jól záródik, majd nyissa ki a gázpalack főszelét „ON” állásba.
-  Vigyen fel szappanoldatot a gázellátó vezetékre és minden csatlakozóra - szerelvényre. Ha buborékok jelennek meg, jelölje meg a gákszivárgás helyét, amelyet a grill újbóli használata előtt azonnal meg kell javítani.
-  A hiba kijavítása után ismétlje meg ezt a vizsgálatot, hogy megállapítsa, hogy a hiba kijavításra került-e.
-  A teszt elvégzése után zárja el a gázellátást a gázpalack főszelénél „OFF” állásba.
-  Ha olyan gákszivárgást fedezett fel, amelyet nem tud megjavítani, soha ne próbálja meg nem szakszerű beavatkozással megjavítani a szivárgást; forduljon a gázszolgáltatójához, vagy forduljon szakszervizhez.

## A grillégők helyes meggyújtására vonatkozó utasítások

1. FIGYELEM! Mielőtt megpróbálná begyújtani a grill égőit, nyissa ki a grill felső fedelét.
2. Fordítsa az óramutató járásával megegyező irányba az összes vezérlőgombot OFF állásba.
3. Csatlakoztassa a nyomásszabályozót a gázpalackhoz. Fordítsa a nyomásszabályozó bemeneti kupakját ON állásba. Ellenőrizze a gázpalack és a nyomásszabályozó közötti gázszivárgást szappanoldattal.
4. FIGYELMEZTETÉS! Mindig a középső, öngyújtóval ellátott égőt gyújtsa meg először. Soha ne próbálja meg először meggyújtani a bal vagy a jobb oldali égőt, ezek az égők nincsenek gyújtóval felszerelve, és gázszivárgást okozhatnak! Nyomja meg a főégők középső vezérlőgombját (jelölve ) , és tartsa lenyomva, miközben az óramutató járásával ellentétes irányban a „HIGH” állásba - nagy teljesítmény (láng) - forgatja, hallani fogja az öngyújtó kattánását, amely begyújtja az égőt. Győződjön meg róla, hogy az égő meggyulladt. Ha nem, ismételje meg az eljárást.
5. Ha az égő ismételten nem gyullad meg, várjon 5 percet, és ismételje meg a 4. lépést.
6. Állítsa be a hőmérsékletet a szabályozógomb HIGH/LOW (magas/alacsony) állásba történő elfordításával - magas/alacsony lángkibocsátás.
7. Ha az égő nem gyullad be a beépített öngyújtóval, gyújtsa meg az égőt gyufával vagy kézi öngyújtóval a grill oldalán lévő gyújtónyíláson keresztül. Az égő meggyújtásának helyes eljárásáról kérdezze meg gázzszolgáltatóját.
8. Ezután gyújtsa meg a bal oldali, majd a jobb oldali égőket, megismételve a 4. lépést. A keresztfűvókák begyújtják a szomszédos égőt. Vigyázat, mindig a középső égőt gyújtsa meg először.
9. A grill égőinek kikapcsolásához zárja el a gázpalack főszelepét vagy a nyomásszabályozó bemeneti kupakját OFF állásba, majd fordítsa az égőszabályozó gombot az óramutató járásával megegyező irányban OFF állásba.

FIGYELMEZTETÉS: Ha az égő nem gyullad be, fordítsa a vezérlőgombot az óramutató járásával megegyező irányban a KI - KI állásba, majd fordítsa a szívócsonkot a KI - KI állásba. Várjon 5 percet, majd ismételje meg az eljárást.

### **Utasítások az oldalsó égő meggyújtásához**

10. Nyomja meg és tartsa lenyomva az oldalsó égő vezérlőgombját, miközben az óramutató járásával ellentétes irányban a „HIGH” állásba forgatja - az oldalsó égő begyújtásához hallani fogja az öngyújtó kattánását. Győződjön meg róla, hogy az égő meggyulladt. Ha nem, ismételje meg az eljárást.

11. Ha az égő ismételtelen nem gyullad be, várjon 5 percet, és ismételje meg a 2. lépést.

12. Állítsa be a hőmérsékletet a szabályozógombot a HIGH/LOW állásba fordítva - magas/alacsony lángkibocsátás.

13. Ha az égő nem gyullad be a beépített öngyújtóval, gyújtsa meg az égőt gyufával vagy kézi öngyújtóval a grill oldalán lévő gyújtónyíláson keresztül. Az égő meggyújtásának helyes eljárásáról kérdezze meg gázzszolgáltatóját.

14. Az oldalsó égő kikapcsolásához fordítsa a vezérlőgombot OFF állásba. Ha az összes égőt teljesen ki kívánja kapcsolni, zárja el a gázpalack főszelepét vagy a nyomásszabályozó bemeneti kupakját OFF - OFF állásba, majd fordítsa el az égőszabályozó gombot az óramutató járásával megegyező irányba OFF - OFF állásba.

**FIGYELMEZTETÉS:** Ha az égő nem gyullad be, fordítsa a vezérlőgombot az óramutató járásával megegyező irányba a KI - KI állásba, majd zárja el a gázpalack főszelepét a KI - KI állásba. Várjon 5 percet, majd ismételje meg az eljárást.

Mielőtt először készítené ételt a grillen, hagyja a grillsütőt legalább 15 percig a fedelét zárva és a láng magasságát LOW (alacsony) állásban. Ez biztosítja, hogy a grill belső részei felmelegedjenek (beéjjenek) és megtisztuljanak, valamint hogy a befejezésből visszamaradt füstgázok eloszoljanak.

### **FIGYELMEZTETÉS!**

Soha ne hajoljon a készülék fölé begyújtáskor!

A grill fedelének kinyitásakor mindig nagyon óvatosan járjon el, nagyon forró gőz törhet ki!

Az oldalsó égőn használható serpenyő maximális átmérője 140 és 240 mm között lehet. A grillrácsokat ne takarja le fóliával vagy más anyaggal. Ez elzárná a készülék szellőzését, ami veszélyes helyzetet teremtene, ami sérülésekhez vagy a készülék károsodásához vezethet.

Minden használat után mossa el a grillt. Vigyázat! Soha ne mossa a grillt gyúlékony vagy súroló hatású tisztítószerekkel, mert ezek károsíthatják a grillt és tüzet okozhatnak. A grillsütőt csak meleg szappanos vízzel mossa.









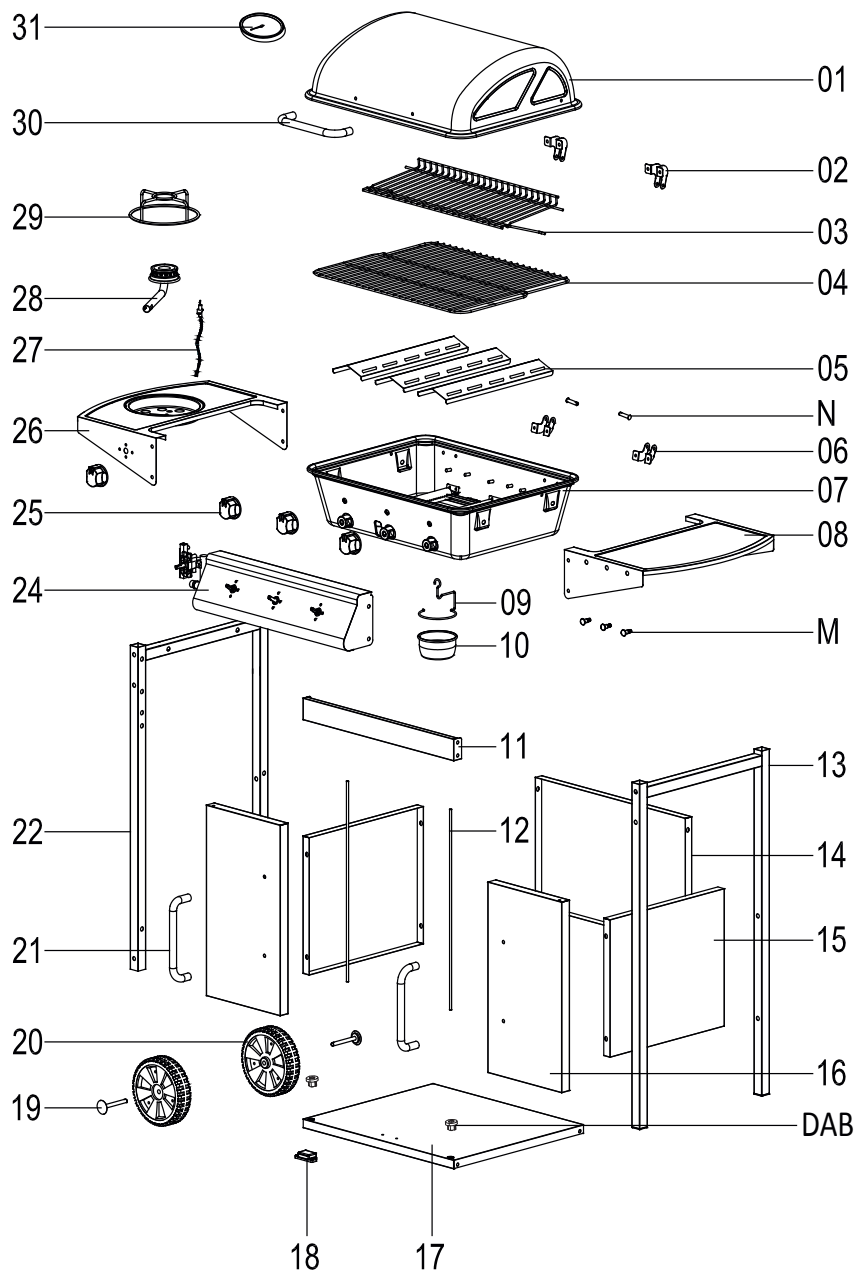

































### **FIGYELMEZTETÉS!**

A grill egyes részei használat közben felforrósodhatnak. Ezért mindig akadályozza meg, hogy gyermekek, háziállatok vagy illetéktelen személyek hozzáférjenek a grillhez, még akkor is, ha a grill még nem hűlt le kellőképpen! A gyártó azt javasolja, hogy a grill bármilyen kezelésénél mindig viseljen védőkesztyűt.

Soha ne használja a grillt bontatlan konzervdobozok vagy üvegek melegítésére. Ezekben az edényekben nyomás alakulhat ki, ami azok összetöréséhez/szakadásához vezethet, ami súlyos sérülésekhez vagy a grill sérüléséhez vezethet.

# Leírás



	CÍM	KÉP	Ks		CÍM	KÉP	Ks
01	felső fedél		1	22	lábkeret - bal oldal		1
02	balama I		2	24	vezérlőpanel		1
03	Fűtórács		1	25	vezérlőgomb		4
04	Barbecue grill		1	26	polc oldalsó égővel		1
05	Lángálló		3	27	gyújtó kábel		1
06	Balama II		2	28	oldalsó égő		1
07	Kitörés-összeállítás		1	29	Oldalsó égőkeret		1
08	Tároló állvány		1	30	Rt fedél fogantyú		1
09	csepegtető tálcá tartó		1	31	hőmérő		1
10	csepegtető tálcá		1	A	csavar(M6x10)		36
11	ajtómege erősítés		1	B	racsnis csapszeg		4
12	ajtónyílás		2	C	csavar (M3x10)		2
13	lábkeret - jobb láb		1	D	dió M3		2
14	hátsó panel		1	E	csavar (M5x10)		14
15	panou lateral		2	F	dió M5		8
16	uşă		2	G	csavar (M6x25)		3
17	panoul de jos		1	H	dió M6		3
18	magnet		1	J	csavar(M4x10)		2
19	axa ola		2	K	dió M4		1
20	kerek		1	M	horog		3
21	kilincs		2	N	a felső grillfedél csapja		2
DAB	Bázis ajtótengelyek		2				

# Telepítési eljárás

## LÉPÉS 1

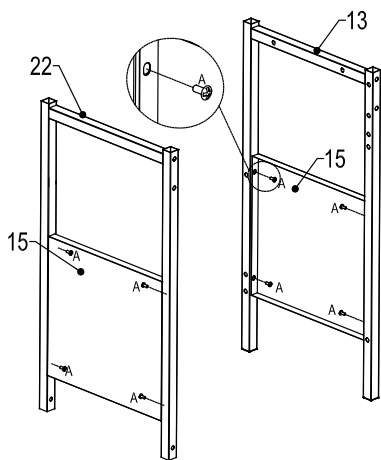

A ⇨ M6x10 - 8 ks

## LÉPÉS 2

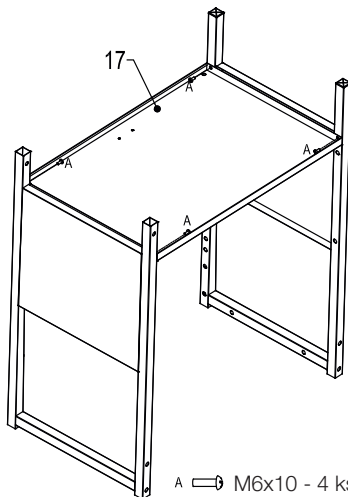

A ⇨ M6x10 - 4 ks

## LÉPÉS 3

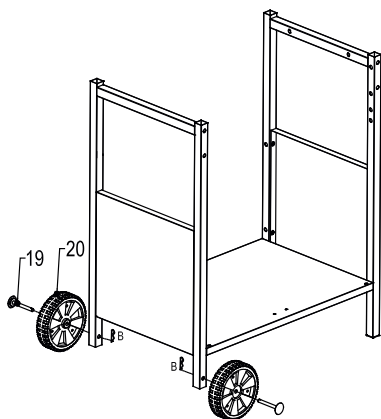

B ⇨ fogasléc - 2 ks

## LÉPÉS 4

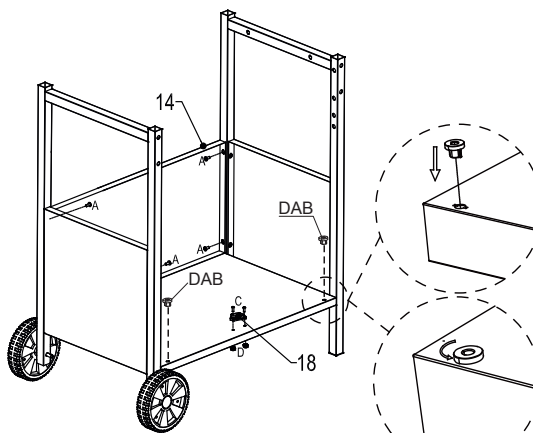

A ⇨ M6x10 - 4 ks  
 C ⇨ M3x10 - 2 ks  
 D ⇨ M3 - 2 ks

LÉPÉS 5

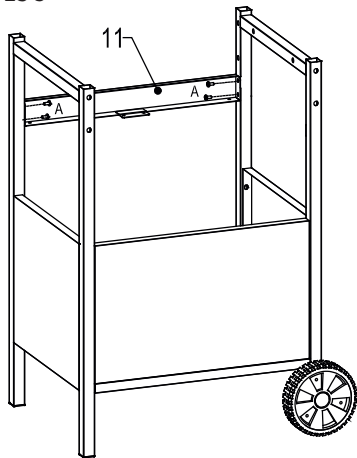

A ⇨ M6×10 - 4 ks

LÉPÉS 6

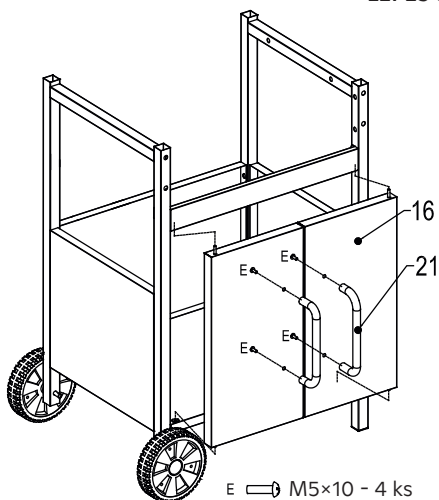

E ⇨ M5×10 - 4 ks

LÉPÉS 7

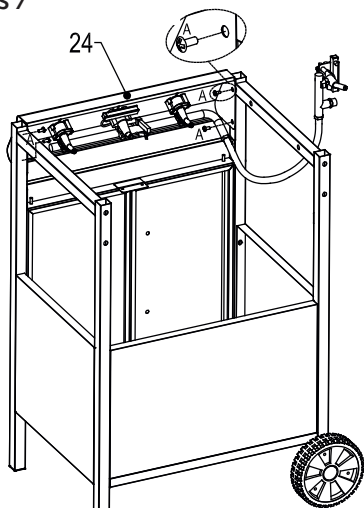

A ⇨ M6×10 - 4 ks

LÉPÉS 8

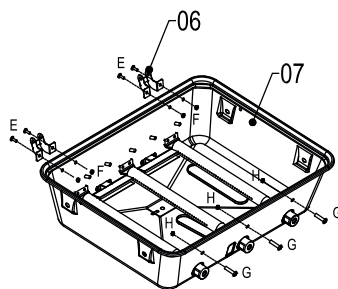

E ⇨ M5×10 - 4 ks  
 F ⇨ M5 - 4 ks  
 G ⇨ M6×25 - 3 ks  
 H ⇨ M6 - 3 ks

LÉPÉS 9

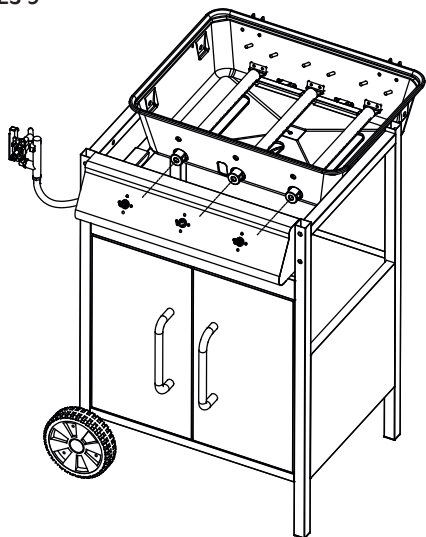

LÉPÉS 10

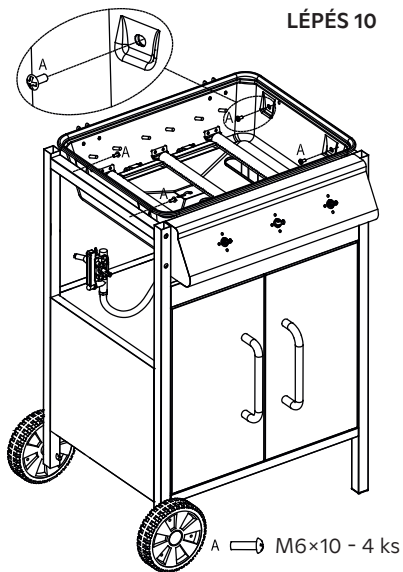

A → M6×10 - 4 ks

LÉPÉS 11

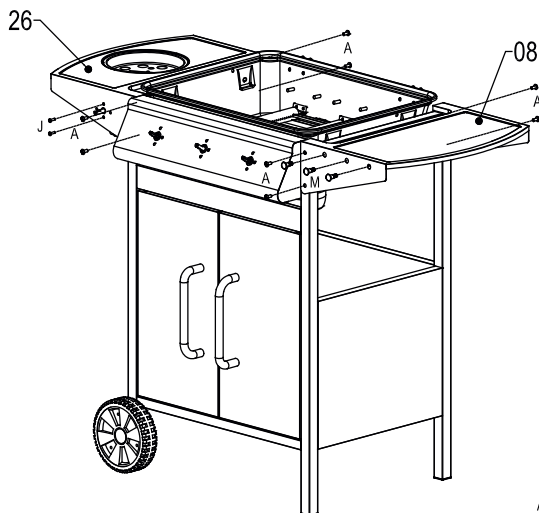

A → M6×10 - 8 ks  
 M → Hook - 3 ks  
 J → M4×10 - 2 ks

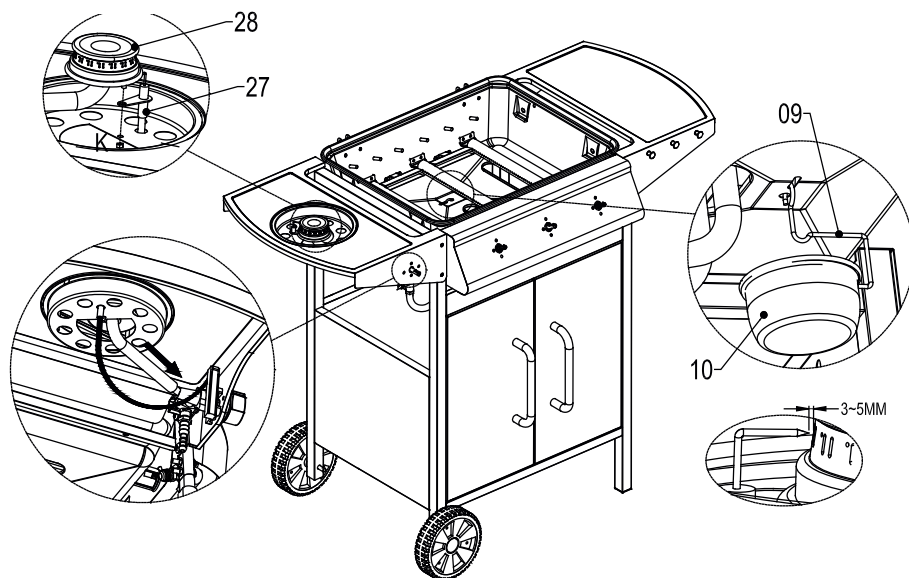

LÉPÉS 12



K  M4 - 1 ks

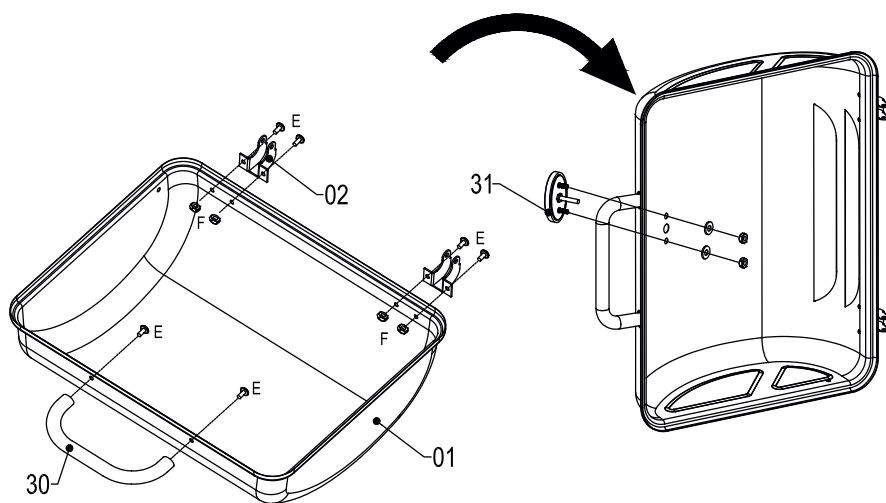

LÉPÉS 13

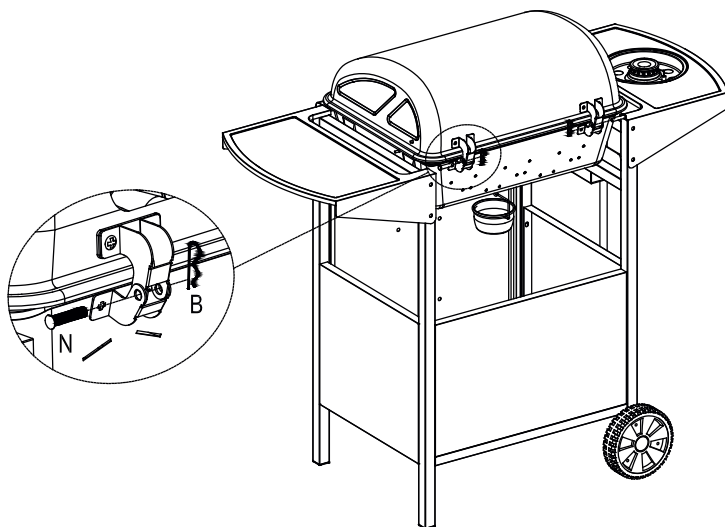

E  M5×10 - 6 ks  
 F  M5 - 4 ks

## LÉPÉS 14



- B  fogasléc - 2 ks  
N  grillfedél csap - 2 ks

## LÉPÉS 15

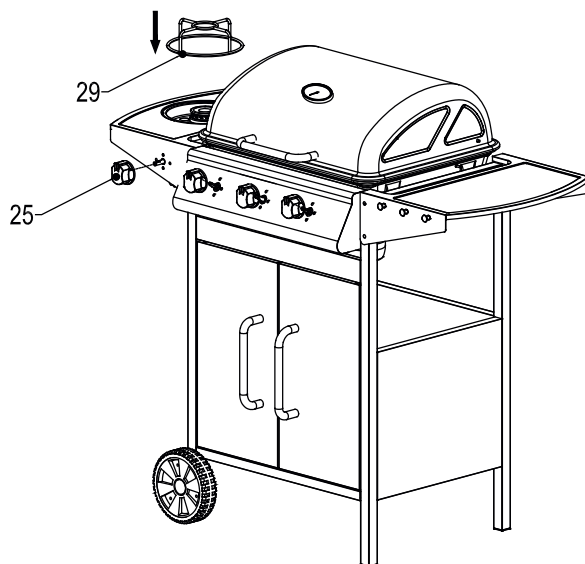

LÉPÉS 16

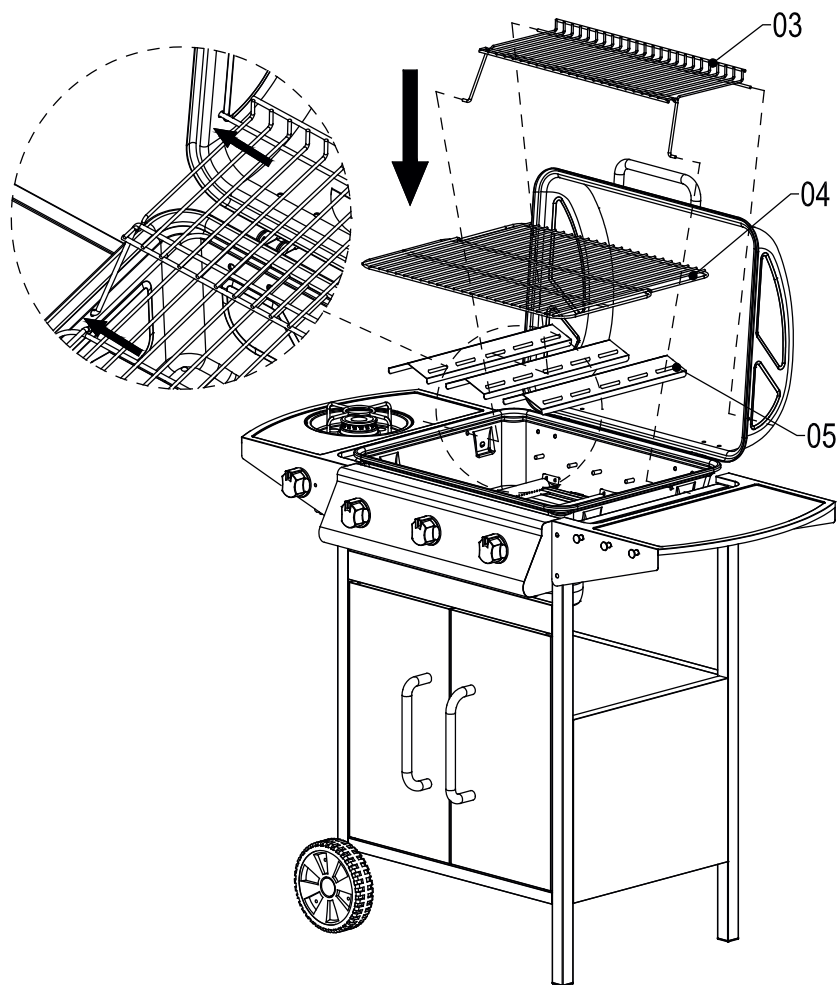

## **A grill tisztítása és karbantartása**

**FIGYELEM!** Minden tisztítási és karbantartási műveletet csak akkor szabad elvégezni, ha a gázpalack főszelepe OFF állásban van, és a grill kellően lehűlt.

**FIGYELMEZTETÉS!** A grill karbantartásának és tisztításának elhanyagolása esetén fennáll a felgyülemlett vagy lerakódott zsír vagy ételmaradékok meggyulladásának lehetősége, ez súlyos sérülést vagy a grill károsodását eredményezheti!

### **TISZTÍTÁS**

A grill égőinek bekapcsolva hagyása, az úgynevezett „pirítás”, minden használat után körülbelül 15 percig biztosítja, hogy a legtöbb ételmaradék és csepp eltávolításra kerüljön a grill belsejéből.

Minden használat után ürítse ki és tisztítsa meg a csepegtető tálcát vagy a felfogó tálat a zsírtól és ételmaradéktól.

### **A GRILL KÜLSŐ RÉSZEINEK FELÜLETÉT:**

A grill külső részeinek tisztításához használjon szódabikarbóna vagy enyhe mosószer oldatot forró vízzel. A kemény foltok megtisztításához nem súrolószeres tisztítóhomokot is használhat, majd öblítse le az alkatrészeket forró vízzel.

Ha a grillfedél belsején elszenesedett zsírlerakódások lepattogzanak, mossa le alaposan a fedelet erős szappanoldattal, öblítse le forró vízzel, és hagyja kellően megszáradni.

### **SOHA NE HASZNÁLJON SÜTŐ- ÉS TŰZHELYTISZÍTÓSZERT A GRILL TISZTÍTÁSÁHOZ.**

### **A GRILL ALAPJÁNAK KARBANTARTÁSA:**

A zsírt és a lecsöpögő zsiradékot kefével, kaparóval vagy drótkefével távolítsa el, majd alaposan mossa le szappanos oldattal, öblítse le vízzel, és hagyja megszáradni.

### **FA FELÜLETEK:**

Ezeket a részeket puha ruhával és forró szappanoldattal mossa le, majd öblítse le vízzel. Soha ne használjon súrolószereket, zsírtalanítókat vagy tömény tisztítószereket a fa grillfelületeken.

### **GRILLRÁCS/KIS GRILLRÁCS**

A mosáshoz használjon enyhe szappanoldatot. Használjon nem súrolószeres tisztítóhomokot a kemény lerakódások vagy foltok eltávolításához, majd öblítse le a felületet vízzel.

A felületi rozsdá megjelenése a grillfelületeken vagy az égőkön teljesen normális. Ha előfordul, távolítsa el puha kefével, és kezelje a felületeket olajjal. Minden olyan rozsdát, amely nem érintkezik az élelmiszerekkel, megfelelő termékkel kell kezelni, és hőálló bevonatot kell kapnia, nem pedig a grillsütőt.

## **ÉGŐKARBANTARTÁS CSŐVEL, CSŐTISZTÍTÁS**

- Fordítsa a vezérlógombot OFF-OFF állásba, és húzza ki a gázpalackot.
- Távolítsa el a tárolórácsot.
- Tisztítsa meg a csövet/égőt puha kefével vagy sűrített levegővel, majd törölje át a felületet egy ruhával.
- Ha a grill rosszul gyullad vagy a lángok gyengék, ellenőrizze, és tisztítsa meg a venturi és az égőfuratot. Ezt okozhatják például a jó rovarok, amelyek megakadályozhatják a gáz megfelelő áthaladását. Ez meggyújthatja a vezérlőpanel mögötti gázt, és sérülést vagy a grill károsodását okozhatja. Ebben az esetben a venturit minden alkalommal ki kell venni és meg kell tisztítani, amikor a grillt hosszabb ideig nem használják. Alaposan és óvatosan tisztítsa meg az eltömődött fűvőkákat csőkefével vagy dróttal (pl. egy nyitott tűzőkapocs). Ellenőrizze, hogy az égő nem sérült-e meg, pl. a korrózió miatt megnagyobbodott lyukak miatt.
- Ellenőrizze a csövet/égőt, hogy nincs-e rajta sérülés, például repedés vagy lyuk, és ha sérült, cserélje ki újjal. Helyezze vissza az új csövet/égőt a helyére, és győződjön meg arról, hogy a fűvőkák megfelelően ülnek és rögzítve vannak az égőbeömlőben.

## Egyéb fontos információk, tárolás

### ROZSDAMENTES ACÉLFELÜLETEK VÉDELME ÉS KARBANTARTÁSA

Az Ön grillje finomra csiszolt rozsdamentes acéllemezből készült rozsdamentes acél alkatrészekből áll. A rozsdamentes acéllemezek minden típusa bizonyos fokú karbantartást és védelmet igényel, hogy megőrizze eredeti megjelenését. A rozsdamentes acél nem teljesen korrózióálló vagy karbantartásmentes, ahogy azt a legtöbb felhasználó hiszi. Még a legjobb minőségű, tengeri használatra szánt rozsdamentes acél is rendszeres és gyakori mosást igényel tiszta vízzel az oxidáció és más korróziós folyamatok és problémák megelőzése érdekében.

A jelenlegi divatirányzat megköveteli, hogy a rozsdamentes acél grill matt, csiszolt felületű legyen. Ezt a csiszolt felületet a rozsdamentes acéllemezek csiszolásával, az úgynevezett csiszolófúvással érik el, hogy eltávolítsák a fényüket és csiszolt - matt felületet kapjanak. A csiszolt felület rendszeres és gyakori mosást és karbantartást igényel az eredeti megjelenés biztosítása érdekében. E rendszeres karbantartás biztosítása nélkül nagyon valószínű, hogy idővel korróziós jelek jelennek meg.

**A rozsdamentes acél semmiképpen sem karbantartásmentes anyag. A tisztaság és a rozsdamentes acél szorosan összefügg.**

**Az összeszerelés befejezése után javasoljuk, hogy a grill minden külső, rozsdamentes acélból készült alkatrészét tiszta ruhával enyhén kenje be olívaolajjal.**

Ezt a réteget ezután szét kell teríteni, és egy másik ruhával szárazra kell csiszolni. Ez az eljárás biztosítja a grill higiénikus állapotát, megvédi a szennyeződésektől és egyéb maró szennyeződésektől. A finom olívaolaj-réteg megkönnyíti az ujjlenyomatok eloszlását is a grill felületén. Ezt az eljárást rendszeresen és gyakran meg kell ismételni a grill minden mosása után.

További tartozékként egy védőponyva megvásárlását is javasoljuk. A gyártó azt javasolja, hogy a grillt minden egyes használat és tárolás után takarjuk le ezzel a ponyvával, hogy jobban megvédjük a befektetésünket. Fontos azonban megjegyezni, hogy mielőtt a grillt a védőponyvával letakarja, a grillnek teljesen hűvösnek, tisztának és száraznak kell lennie a sérülések elkerülése érdekében. Ezzel szemben a még meleg, nedves vagy piszkos grillre helyezett védőponyva elősegítheti a korróziót.

Ezért a grillt mindig teljesen ki kell hűteni, meg kell tisztítani és meg kell szárítani, mielőtt védőponyva alá takarjuk. Ez az óvintézkedés különösen fontos, ha a grillt hosszabb ideig tárolják, ha a grillt nem használják rendszeresen, vagy ha a grillt a grillezési szezonon kívül tárolják. Még ha a grillt védőponyva is védi, akkor is rendszeresen ellenőrizni kell, mivel a nedvesség vagy a páralecsapódás hatással lehet a grillre, és károsodást és korróziót okozhat. Ebben az esetben a grillt a védőponyvával együtt meg kell szárítani. Lehetséges, hogy a grill alkatrészein maradt zsiradékön penész képződött, ezt a penészt a zsírmaradványokkal együtt forró szappanos vízzel el kell távolítani.

A grill felhasználójának mindig gondoskodnia kell a grill megfelelő ápolásáról és karbantartásáról, hogy a csiszolt rozsdamentes acéllemez eredeti és érintetlen megjelenését a fenti utasításoknak megfelelően biztosítsa.

**A gázpalackot a tárolás során mindig le kell választani a grillről. A gázpalack lecsatlakoztatása előtt mindig győződjön meg arról, hogy a környezetében nincs gyújtóforrás (nyílt láng, hőforrás, égő cigaretta stb.) Ha a grillt hosszabb ideig tárolja, akkor azt száraz, szellőző és védett (biztonságos) helyen tárolja, ahol gyermekek vagy illetéktelen személyek nem férhetnek hozzá.**

## Problémamegoldás

A probléma	Lehetséges ok	Megoldás
Az égők nem gyújthatók meg a beépített gyújtóval (gyújtóegység).	<ol style="list-style-type: none"> <li>1. A gázpalack üres.</li> <li>2. A nyomásszabályozó meghibásodása.</li> <li>3. Eltömődött égő.</li> <li>4. Szennyeződés a gázfűvókákban vagy a gázellátó tömlőben.</li> <li>5. A gyújtóegységen lévő elektródakábel meglazult vagy lecsatlakozott.</li> <li>6. Az elektróda vagy a gyújtásvezérlőhöz vezető kábel sérült.</li> </ol>	<ol style="list-style-type: none"> <li>1. Cserélje ki a gázpalackot egy teli palackra.</li> <li>2. Ellenőriztesse a nyomásszabályozót, vagy cserélje ki egy újjal.</li> <li>3. Tisztítsa meg az égőket.</li> <li>4. Tisztítsa meg a fűvókákat és a gázellátó tömlőt.</li> <li>5. Csatlakoztassa újra az elektródakábelt.</li> <li>6. Vegye ki az elektródát, beleértve kábelt egy újjal, vagy cserélje ki a gyújtószerkezetet.</li> </ol>
Az égő nem gyújtható meg gyufával vagy kézi öngyújtóval.	<ol style="list-style-type: none"> <li>1. A gázpalack üres.</li> <li>2. A nyomásszabályozó meghibásodása.</li> <li>3. Eltömődött égő.</li> <li>4. Szennyeződés a gázfűvókákban vagy a gázellátó tömlőben.</li> </ol>	<ol style="list-style-type: none"> <li>1. Cserélje ki a gázpalackot egy teli palackra.</li> <li>2. Ellenőriztesse a nyomásszabályozót, vagy cserélje ki egy újjal.</li> <li>3. Tisztítsa meg az égőket.</li> <li>4. Tisztítsa meg a fűvókákat és a gázellátó tömlőt.</li> </ol>
A láng túl gyenge vagy szakaszos (a gázcsőben lévő láng sziszeg vagy parázsló hangot ad).	<ol style="list-style-type: none"> <li>1. A gázpalack túl kicsi.</li> <li>2. Az égő eltömődött.</li> <li>3. Szennyeződés a gázfűvókákban vagy a gázellátó tömlőben.</li> <li>4. Túlságosan szeles.</li> </ol>	<ol style="list-style-type: none"> <li>1. Használjon nagyobb gázpalackot.</li> <li>2. Tisztítsa meg az égőket.</li> <li>3. Tisztítsa meg a fűvókákat és a gázellátó tömlőt.</li> <li>4. Használja a grill sütőt a szélárnyékban.</li> </ol>

**A készüléken végzett bármilyen módosítás veszélyes lehet! Ne módosítsa a készüléket!**

## Elérhetőségek és szolgáltatás

Ha nem talál megoldást a problémára ebben a kézikönyvben, vagy garanciális vagy garanciát követő javítás esetén forduljon egy hivatalos szervizközponthoz, hogy segítsen a probléma megoldásában, a szervizközpontok listája a [www.avenberg.hu](http://www.avenberg.hu) oldalon található.

- Internet: [www.avenberg.hu](http://www.avenberg.hu)
- E-mail: [info@avenberg.hu](mailto:info@avenberg.hu)

## Környezetvédelem, hulladékkezelés



A készülékeket, termékeket, tartozékokat és csomagolásokat környezetkímélő újrafelhasználás céljából kell szállítani.

A használt termékeket, készülékeket és felszereléseket ne dobja a háztartási hulladékba!

A terméket engedélyezett újrahasznosító létesítményen vagy kommunális hulladékgyűjtő telepen vagy gyűjtőudvaron keresztül ártalmatlanítsa. Tartsa be a vonatkozó előírásokat! Kétség esetén forduljon újrahasznosító céghez. Minden csomagolóanyagot a környezetvédelmi előírásoknak megfelelően ártalmatlaníttasson. Az így leadott termékeket vagy készülékeket összegyűjtik, szétszerelik és környezetkímélő újrafelhasználás céljából elszállítják.

# AVEN<sup>®</sup> BERG

Vše pro dílnu, dům a zahradu za nejnižší ceny  
naleznete na [www.avenberg.cz](http://www.avenberg.cz)



**Raz,**   
**dva,**   
**tři...**   
**Hotovo!**