

Orava

RCD-813 R

Odtwarzacz CD/MP3/USB z radiem FM
i funkcją Bluetooth

Instrukcja obsługi

PL



CE

Przeznaczenie

Urządzenie jest przeznaczone wyłącznie do odtwarzania sygnału audio z zewnętrznych źródeł i urządzeń oraz do odtwarzania tego sygnału, w zakresie, który jest ograniczony możliwościami technicznymi, parametrami roboczymi i funkcjami, ograniczeniami związanymi z bezpieczeństwem użytkownika i wpływami zewnętrznymi środowiska pracy.

Urządzenia elektryczne marki ORAVA produkowane są w zgodzie z obowiązującymi przepisami bezpieczeństwa i higieny, w nowoczesnych technologiach z zachowaniem najnowszych trendów. Użytkowanie urządzenia w sposób inny niż przewidziany oraz używanie urządzenia niesprawnego może spowodować niebezpieczeństwo porażenia, a nawet utraty zdrowia lub życia.

1. OGÓLNE ZASADY BEZPIECZEŃSTWA - OSTRZEŻENIA



Przed pierwszym użyciem tego urządzenia prosimy o dokładne zapoznanie się z Instrukcją obsługi!

- Poniżej umieszczone zasady bezpieczeństwa zawierają ważne informacje i ostrzeżenia dla zapewnienia bezpiecznego, właściwego i przemyślanego użytkowania urządzeń zasilanych prądem elektrycznym. Ich przestrzeganie użytkownikami takich urządzeń i przedłuży takim urządzeniom czas ich przydatności do pracy.
- Pod nazwą „Urządzenie elektryczne” rozumiemy każde urządzenie, w którym dla jego działania, lub dla jego zasilenia używana jest energia elektryczna.
- Urządzenia elektryczne, ze względu na ich przeznaczenie, możliwości i zastosowanie można podzielić na:
 - elektryczne urządzenia gospodarstwa domowego,
 - urządzenia informatyczne i komunikacyjne,
 - elektronika użytkowa,
 - urządzenia oświetleniowe,
 - narzędzia elektryczne i elektroniczne,
 - gry i urządzenia dla nauki, sportu i rekreacji,
 - pomocnicze urządzenia ochrony zdrowia,
 - urządzenia monitorujące i kontrolne,
 - automaty sprzedające

1.1 Ogólne zasady bezpieczeństwa

- Przed przystąpieniem do użytkowania tego urządzenia prosimy uważnie zapoznać się z niniejszą instrukcją obsługi i zawartymi w niej ostrzeżeniami!
- Zasady bezpieczeństwa i ostrzeżenia zawarte w tej instrukcji nie wyczerpują wszystkich możliwych sytuacji i niebezpieczeństw, na które może być narażony użytkownik sprzętu elektrycznego. Należy w związku z tym podczas pracy z tego typu urządzeniami zachować zawsze wzmożoną ostrożność i rozwagę. Niniejsze zasady i ostrzeżenia muszą zaś być bezwzględnie przestrzegane.
- Producent nie odpowiada za szkody na zdrowiu i mieniu wywołane na skutek nie przestrzegania zawartych w tej instrukcji zasad bezpieczeństwa i ostrzeżeń!
- Prosimy o zachowanie niniejszej instrukcji i karty gwarancyjnej na wypadek ich kolejnego użycia, a opakowania wraz z zabezpieczeniem na wypadek naprawy gwarancyjnej.

- Urządzenie używać zgodnie z instrukcją obsługi i wyłącznie zgodnie z przeznaczeniem.
- Urządzenie zostało wyprodukowane z przeznaczeniem do użytku domowego.
- Poza gospodarstwem domowym dopuszczalne jest użytkowanie tego urządzenia:
 - w kuchniach dla pracowników wyodrębnionych w biurach, kancelariach itp.
 - w aneksach kuchennych, dla gości w pokojach lub apartamentach hotelowych, motelowych, w pensjonatach i innych obiektach noclegowych.
 - w aneksach kuchennych firm zapewniających nocleg ze śniadaniem dla swoich gości.
- Urządzenie nie może służyć jako urządzenie profesjonalne.
- Zabroniona jest zmiana jakichkolwiek parametrów technicznych i charakterystycznych urządzenia, poprzez nieautoryzowaną naprawę lub wymianę części zamiennych.
- Producent nie odpowiada za szkody powstałe w transporcie, związane z niewłaściwym użytkowaniem, oraz wywołane przez niewłaściwe zastosowanie lub za szkody związane z czynnikami atmosferycznymi.

1.2 Ochrona miejsca pracy

- Nie używać urządzenia w miejscach profesjonalnego wytwarzania innych produktów żywnościowych oraz poza pomieszczeniami zamkniętymi.
- Nie wystawiać urządzenia na działanie:
 - źródeł nadmiernego ciepła lub otwartego ognia,
 - ciekącej lub kapiącej wody,
 - wibracji i uszkodzenia mechanicznego,
 - owadów, zwierząt i roślin,
 - agresywnych środków chemicznych.
- Środowisko pracy dla danego urządzenia musi odpowiadać wymaganiom technicznym danego urządzenia.
- Dopuszczalne, charakterystyczne warunki użytkowania:
 1. Temperatura wokół urządzenia: $+5 \div +40 \text{ }^{\circ}\text{C}$
 2. Wilgotność: $5 \div 85 \%$
 3. Wysokość nad poziomem morza: $\leq 2\ 000 \text{ m}$
 4. Występowanie wody lub pary wodnej: sporadyczne występowanie skondensowanej wody lub pary
 5. Występowanie ciał obcych: ilość i rodzaj kurzu nie mają większego znaczenia
 6. Stopień ochrony obudowy: min. IP20 (urządzenie posiada ochronę przed dotykiem palcami miejsc niebezpiecznych lecz nie posiada ochrony przed zalaniem wodą).
- Ten stopień ochrony nie jest zaznaczony na tabliczce znamionowej produktu ani w danych technicznych umieszczonych w instrukcji obsługi.
- Jeśli stopień ochrony obudów dla produktów różni się od stopnia IPX0 wówczas jest to wskazane na etykiecie produktu lub ujęte w zakresie parametrów technicznych i instrukcji obsługi.
- Inne zjawiska środowiska pracy takie jak obciążenie mechaniczne - wstrząsy i wibracje, występowanie flory i fauny oraz warunki pogodowe mają znikomy wpływ na prawidłowe i bezpieczne korzystanie z tego urządzenia.
- Nie stawiać urządzenia bezpośrednio przy ścianie ani na innych urządzeniach. Należy pozostawić co najmniej 15 cm wolnej przestrzeni z tyłu i po bokach urządzenia oraz 15 cm wolnej przestrzeni nad urządzeniem.

1.3. Bezpieczeństwo elektryczne

- Przed pierwszym użyciem urządzenia zasilanego prądem elektrycznym należy zawsze upewnić się czy napięcie źródła zasilania odpowiada wartościom określonym dla danego urządzenia, a zapisanym na jego tabliczce znamionowej.
- To urządzenie jest przeznaczone do zasilania prądem zmiennym o napięciu z sieci: 1/N/PE 230V~ 50Hz.
- Bezpieczeństwo elektryczne zapewnione jest wyłącznie wtedy, gdy urządzenie zostało właściwie przyłączone do przewidzianego dla niego źródła zasilania.
- Urządzenia klasy I posiadają izolację podstawową, która zapewnia ochronę przed dotykiem bezpośrednim. Ponadto w celu zapewnienia ochrony przed dotykiem pośrednim (ochrona przy zakłóceniu lub ochrona dodatkowa) stosuje się przyłączenie do zacisku ochronnego urządzenia, przewodu ochronnego (PE) lub przewodu ochronno-neutralnego (PEN). Dzięki temu osiąga się ochronę przez samoczynne wyłączenie zasilania przez zastosowanie odpowiednich urządzeń ograniczenie napięć dotykowych do poziomów nie przekraczających wartości napięcia dotykowego bezpiecznego (UL) ustalonego dla danych warunków środowiskowych. Zacisk ochrony oznacza się odpowiednim symbolem. Są to wszystkie urządzenia wyposażone w trzy żyłowy przewód zasilający.
- Urządzenia klasy II charakteryzują się zastosowaniem izolacji wzmocnionej, która zapewnia zarówno ochronę przed dotykiem bezpośrednim, jak i pośrednim. Innym sposobem zapewnienia ochrony przeciwporażeniowej w urządzeniach II klasy bezpieczeństwa jest zastosowanie izolacji podstawowej oraz dodatkowej. Ponieważ zastosowana jest izolacja wzmocniona lub dodatkowa, to nie jest konieczne połączenie obudowy urządzenia z przewodem ochronnym uziemiającym, i można zasilac urządzenia tej klasy np. przez kable dwużyłowe ze złączami IEC C7 (tzw. „ósemka”). Urządzenia II klasy bezpieczeństwa oznaczane są, np. na tabliczce znamionowej, odpowiednim symbolem (tzw. kwadrat w kwadracie).
- W urządzeniach klasy III ochronę przeciwporażeniową zapewnia się przez zasilanie napięciem bardzo niskim (ELV) o wartości nie przekraczającej dopuszczalnego napięcia dotykowego bezpiecznego (UL) dla danych warunków środowiskowych. Urządzenia tej klasy oznacza się odpowiednim symbolem
- Dla zapewnienia dodatkowej ochrony zalecamy zainstalowanie do obwodu elektrycznego bezpiecznika (RCD) do 20A z zabezpieczeniem powyżej 30 mA. W takim wypadku radzimy zasięgnąć porady wykwalifikowanego elektryka.
- Zalecamy używanie wyłącznie oryginalnego przewodu zasilającego dołączonego do tego urządzenia. Używanie innego przewodu może spowodować awarię urządzenia lub nawet pożar.
- Urządzenie zasilane elektrycznie należy przyłączać do łatwo dostępnego gniazdka źródła zasilania, aby w razie konieczności możliwe było szybkie odłączenie urządzenia od źródła zasilania.
- Przewód zasilający z wtyczką muszą być łatwo dostępne dla szybkiego odłączenia urządzenia od źródła zasilania.
- Przewód zasilający należy odłączać od źródła zasilania trzymając go za wtyczkę nigdy zaś nie ciągnąć za kabel.
- W przypadku używania przedłużacza lub rozdzielacza prądowego należy sprawdzić czy jego parametry techniczne, (np. natężenie prądu) są wystarczające do użycia go dla przyłączenia danego urządzenia elektrycznego.
- W przypadku używania przedłużacza lub rozdzielacza prądowego należy pamiętać aby dany przedłużacz lub rozdzielacz posiadał wtyczkę z uziemieniem i aby został przyłączony do gniazdka z uziemieniem. Nie wolno stosować kombinacji złożonej z wielokrotności przedłużaczy lub rozdzielaczy prądowych.

- Wtyczka przewodu zasilającego musi być dopasowana do gniazdka źródła zasilania. Nie wolno używać żadnych reduktorów ani adaptorów pomiędzy wtyczką, a gniazdkiem.
- Aby uniknąć porażenia prądem elektrycznym należy przyłączać urządzenia elektryczne wyłącznie do gniazdek z uziemieniem. Jeśli urządzenie jest wyposażone we wtyczkę 3-pinową nie wolno używać adapterów zmieniających wtyczkę, ani gniazdek innych niż dostosowane fabrycznie do takich wtyczek.
- Przewodu zasilającego nie skręcać nie zginać ani nie przyciskać ciężkimi przedmiotami. Należy chronić go przed uszkodzeniami mechanicznymi oraz wpływem ekstremalnych warunków pogodowych (zalenie, zamoknięcie, oraz zbyt wysokie lub zbyt niskie temperatury). Uszkodzony przewód zasilający może być przyczyną śmiertelnego niebezpieczeństwa.
- W przypadku uszkodzenia przewodu zasilającego należy natychmiast odłączyć urządzenie od źródła zasilania i zaprzestać jego używania.
- Aby uniknąć porażenia prądem elektrycznym należy wymianę przewodu zasilającego powierzyć serwisowi lub wykwalifikowanej osobie.
- Urządzenie elektryczne wraz z przewodem zasilającym należy stale kontrolować i utrzymywać w czystości. Zanieczyszczenie urządzenia oraz brak jego konserwacji mogą spowodować jego nieodwracalne uszkodzenie lub awarię.
- Nie wystawiać urządzenia na działanie wody ani wilgoci. Wniknięcie wody do wnętrza urządzenia może spowodować porażenie prądem elektrycznym lub uszkodzenie urządzenia. W wypadku zamoknięcia urządzenia lub przewodu zasilającego należy urządzenie natychmiast odłączyć od źródła zasilania. Jeśli jest to możliwe należy w takim wypadku najpierw odłączyć zasilanie od gniazdka. W przypadku odłączania mokrego lub wilgotnego przewodu zasilającego od źródła zasilania należy zachować szczególną ostrożność.
- Jeśli podczas instalacji (przyłączania) urządzenia dojdzie do demontażu jego zabezpieczeń ochronnych, wówczas po zakończeniu instalacji jego elektryczne części nie mogą być dostępne dla użytkowników.

1.4 Bezpieczeństwo osób

- To urządzenie jest przeznaczone do użytkowania przez osoby nie posiadające kwalifikacji elektrotechnicznych, postępujące według instrukcji obsługi załączonej przez producenta .
- Do obsługi urządzenia należą czynności takie jak włączanie i wyłączenie urządzenia, ustawianie parametrów użytkownika na urządzeniu, praca z urządzeniem, wzrokowa lub słuchowa kontrola urządzenia oraz przewidziane w instrukcji czyszczenie i konserwacja.
- Urządzenie może być obsługiwane przez dzieci od 8 roku życia oraz przez osoby z ograniczonymi możliwościami manualnymi, których fizyczne, umysłowe i mentalne ograniczenia nie pozwalają na pełną, poprawną obsługę urządzenia jeśli praca z urządzeniem pozostaje pod dozorem osób pełno sprawnych, oraz po przekazaniu im informacji o zagrożeniach wynikających z tej obsługi i po upewnieniu się, że informacje te zostały przez takie osoby dokładnie zrozumiane.
- Urządzenie nie służy dzieciom do zabawy.
- Czyszczenie i konserwację urządzenia nie mogą wykonywać dzieci bez dozoru.
- Podczas pracy i magazynowania należy urządzenie przechowywać poza zasięgiem małych dzieci. Należy pamiętać aby poza ich zasięgiem pozostawał także przewód zasilający.
- Podczas użytkowania urządzenia elektrycznego należy zachować szczególną uwagę. Nie używać urządzenia w stanie zmęczenia, ani pod wpływem leków lub środków odurzających zmniejszających koncentrację.
- Nieostrożność podczas użytkowania może spowodować wiele niebezpieczeństw i doprowadzić do poważnego zranienia.

1.5 Czyszczenie, konserwacja i naprawy

- Podstawowe czynności konserwacyjne i czyszczące należy przeprowadzać zgodnie z instrukcją. Do czyszczenia nie używać żadnych rozpuszczalników, spirytusów, benzyn ani środków szorujących. Zanieczyszczenia i zabrudzenia można czyścić za pomocą środków przeznaczonych do czyszczenia urządzeń gospodarstwa domowego.
- Jeśli urządzenie nie jest używane, jest czyszczone lub uległo awarii należy zawsze odłączyć je od źródła zasilania.
- Urządzenia elektryczne, które wymagają stałej konserwacji i czyszczenia po każdym użyciu lecz nie powinny mieć pełnego kontaktu z wodą należy chronić przed zalaniem i zamoczeniem.
Nie wolno ich zanurzać w wodzie ani innej cieczy.
- Elektryczny sprzęt gospodarstwa domowego, jak również wszystkie inne urządzenia techniczne jest uzależniony od środowiska pracy i ulega naturalnemu zużyciu. Biorąc pod uwagę fakt, że nie istnieją ramy prawne określające konieczną konserwację urządzeń elektrycznych do użytku domowego, producent zaleca, aby użytkownik przekazał takie urządzenie do sprawdzenia i profesjonalnego czyszczenia w specjalistycznym punkcie co najmniej 1 raz do roku.
- Takie postępowanie zapewni utrzymywanie bezpieczeństwa oraz niezawodności i zwiększa żywotność urządzenia.
- Nie demontować własnoręcznie urządzeń elektrycznych. Urządzenie pracuje pod wysokim napięciem. W wypadku awarii naprawę urządzenia należy pozostawić serwisowi lub wykwalifikowanej osobie.
- Zanim oddacie Państwo urządzenie do naprawy lub serwisu należy:
 1. wyłączyć i ponownie włączyć urządzenie sprawdzając czy usterka nadal występuje.
 2. w wypadku dalszego występowania usterki przekazać urządzenie do serwisu
- Nigdy nie naprawiać urządzenia elektrycznego własnoręcznie!
- Praca przy urządzeniu elektrycznym osób nieuprawnionych, bez wykszolenia i wiedzy może spowodować porażenie prądem elektrycznym lub inne poważne obrażenia.
- Naprawę gwarancyjną i pogwarancyjną należy pozostawić serwisowi lub wykwalifikowanej osobie.(^(*)).

(^(*)) Osoba wykwalifikowana: pracownik serwisu w autoryzowanym serwisie lub osoba, która posiada uprawnienia do wykonywania czynności naprawczych dla tego typu urządzeń, zdająca sobie sprawę z połączonymi z tym niebezpieczeństwami.

2. Wskazówki ważne dla zachowania bezpieczeństwa. Prosimy przeczytać uważnie!

To urządzenie elektryczne zostało wykonane tak, aby umożliwić bezpieczną obsługę i użytkowanie osobom bez specjalnych kwalifikacji. Pomimo tego należy pamiętać, że użytkowanie tego urządzenia niesie za sobą szereg różnego rodzaju ryzyk i niebezpieczeństw.

W celu unaocznienia tych niebezpieczeństw na urządzeniu umieszczono szereg znaków i ostrzeżeń, mających przypomnieć użytkownikowi o możliwych ryzykach i niebezpieczeństwach:



Ten symbol przypomina użytkownikowi, że urządzenie pracuje pod napięciem. Nie zdejmować z urządzenia pokrywy ochronnej.
W wypadku nie przestrzegania zawartych w instrukcji ostrzeżeń i uwag grozi:
Niebezpieczeństwo porażenia prądem elektrycznym!
Niebezpieczeństwo poważnego zranienia, a nawet utraty życia!



Ten symbol przypomina użytkownikowi, że w wypadku nie przestrzegania zawartych w instrukcji ostrzeżeń i uwag grozi:
Niebezpieczeństwo poważnego zranienia, a nawet utraty życia!
Niebezpieczeństwo trwałego uszkodzenia urządzenia lub innych rzeczy!



Ten symbol oznacza, że produkt posiada podwójną izolację pomiędzy częściami zasilanymi z sieci elektrycznej, a częściami dopuszczonymi do bezpiecznego dotykania.

Przewożenie/Przenoszenie

- Urządzenie należy przenosić i przygotowywać do pracy po dokładnym sprawdzeniu trasy przenoszenia i miejsca ustawienia urządzenia.
- Nigdy nie przenosić urządzenia w trakcie jego pracy.
Nigdy nie przenosić urządzenia przyłączonego do źródła zasilania.
- Podczas przenoszenia należy pamiętać aby ręce nie były wilgotne ani śliskie.
Niebezpieczeństwo poważnego zranienia lub utraty życia!
Niebezpieczeństwo trwałego uszkodzenia urządzenia!

Rozpakowanie/Materiały ochronne

- Urządzenie przed pierwszym użyciem należy wypakować i usunąć z niego oraz jego części wszystkie materiały chroniące urządzenie w transporcie i odłożyć je w bezpieczne miejsce poza zasięgiem dzieci i osób niepełnosprawnych.
- Urządzenie i wszystkie jego części przed pierwszym użyciem oczyścić według wskazań z rozdziału „Przygotowanie urządzenia do pracy“, lub „Czyszczenie i konserwacja“.
- Korpusu urządzenia z przyciskami obsługi i silnikiem oraz przewodu zasilającego z wtyczką nigdy nie czyścić pod bieżącą wodą ani nie zanurzać do wody lub innej cieczy. Może to spowodować uszkodzenie urządzenia.
- Części te przecierać miękką szmatką lekko zwilżoną wodą, a następnie wytrzeć do sucha lub pozostawić do wyschnięcia.
- Urządzenie należy czyścić po jego wyłączeniu i odłączeniu od źródła zasilania.

Niebezpieczeństwo porażenia prądem elektrycznym!
Niebezpieczeństwo zwarcia elektrycznego!

Kontrola/Przygotowanie do użycia

- Zalecamy stałe przeprowadzanie kontroli stanu technicznego urządzenia.
- Nie używać urządzenia jeśli jest uszkodzone lub podczas użytkowania doszło do uszkodzenia urządzenia albo jego części.
- Używać wyłącznie oryginalnych i kompletnych części urządzenia.

Niebezpieczeństwo poważnego zranienia!

Niebezpieczeństwo trwałego uszkodzenia urządzenia lub szkód majątkowych!

- Jeśli urządzenie zostało przyniesione z miejsca i niskiej temperaturze należy odczekać z jego włączeniem ok. 1-2 godzin ze względu na możliwość pojawienia się skroplonej wilgoci i zwarcia elektromagnetycznego.
- Urządzenia nie włączać i nie wyłączać za pomocą przewodu zasilającego.
- Podczas standardowego użytkowania urządzenie najpierw przyłączyć do źródła zasilania, a dopiero następnie włączyć przyciskiem.
- Po zakończeniu użytkowania urządzenie najpierw wyłączyć przyciskiem głównym, a dopiero następnie odłączyć przewód od źródła zasilania.
- Nie używać urządzenia z niesprawnym wyłącznikiem głównym.
- Urządzenie przyłączone do źródła zasilania pozostaje stale pod wysokim napięciem.

Niebezpieczeństwo porażenia prądem elektrycznym!

Umieszczanie/Instalacja

- Urządzenia używać ustawiając je wyłącznie na stabilnej, równej powierzchni (stół, biurko, blat kuchenny, podłoga). Nigdy nie ustawiać urządzenia na skraju stołu biurka lub blatu kuchennego.
 - Przy ustawianiu urządzenia do pracy należy pamiętać aby pozostawić wokół urządzenia dostatecznie dużo wolnego miejsca i zapewnić właściwą nośność podczas użytkowania.
 - Nie stawiać urządzenia w przestrzeni zamkniętej (np. biblioteczki, zastawione półki itp.), która nie zapewni wentylacji wokół urządzenia.
 - Przy ustawianiu urządzenia do pracy należy pamiętać aby pozostawić wokół urządzenia miejsce dla wentylacji oraz zapewnić dobre oświetlenie miejsca pracy. Zalecane jest pozostawienie 10 cm wolnego miejsca z każdej strony.
 - Urządzenia nie zakrywać nawet częściowo. Nie stawiać na urządzeniu żadnych przedmiotów. Do otworów w obudowie urządzenia nie wkładać żadnych obcych przedmiotów.
 - Urządzenia nie zakrywać nawet częściowo. Nie stawiać na urządzeniu żadnych przedmiotów. Do otworów w obudowie urządzenia nie wkładać żadnych obcych przedmiotów. Wentylacja jest niezbędna do prawidłowego działania urządzenia
- ### **Niebezpieczeństwo porażenia prądem elektrycznym!**
- ### **Niebezpieczeństwo wzniesienia pożaru!**

Ostrzeżenia!

- Nie wystawiać urządzenia na działanie:
 - bezpośredniego działania promieni słonecznych, źródeł ciepła ani urządzeń emitujących wysoką temperaturę,
 - wibracji i uszkodzenia mechanicznego,
 - nadmiernego zapylenia,
 - wody i wysokiej wilgotności,
 - owadów,
 - agresywnego wpływu otoczenia i warunków zewnętrznych.
- Nie umieszczać urządzenia:
 - na niestabilnej powierzchni lub w miejscach trudno dostępnych,
 - na powierzchni nierównej lub zanieczyszczonej,
 - na skraju stołu lub blatu,
 - w pobliżu pojemników z wodą lub inną cieczą.
- Nie stawiać na urządzeniu i nie umieszczać nad urządzeniem żadnych pojemników z wodą lub innym płynem.
- Nie stawiać na urządzeniu żadnych przedmiotów, które mogłyby stanowić dla niego potencjalne niebezpieczeństwo (np. świeczki, lampy itp.).

Ostrzeżenia!

- Urządzenie umieszczać poza dostępnym przez dzieci.
- Nie wolno pozwalać dzieciom na manipulowanie urządzeniem. Urządzenie może się przewrócić i spowodować zranienie dziecka
- Uszkodzenia mechaniczne urządzenia (np. pęknięcia części plastikowych) mogą spowodować poważne zranienia.

Niebezpieczeństwo poważnego zranienia!

Niebezpieczeństwo uszkodzenia urządzenia lub większych szkód majątkowych!

- Urządzenie umieszczać z dala od pojemników z wodą lub inną cieczą. Jeśli urządzenie wpadło do wody należy przed wyjęciem go najpierw odłączyć je od źródła zasilania. Po takim wypadku należy urządzenie oddać do kontroli i sprawdzenia jego stanu technicznego oraz bezpieczeństwa użytkownika.

Niebezpieczeństwo porażenia prądem elektrycznym!

Niebezpieczeństwo zwarcia elektrycznego!

- Urządzenia i jego wyposażenia nie narażać na uderzenia i wstrząsy. Należy zabezpieczyć urządzenie przed spadaniem na nie ciężkich przedmiotów.

Niebezpieczeństwo poważnego zranienia!

Niebezpieczeństwo uszkodzenia urządzenia lub większych szkód majątkowych!

- Nie używać urządzenia w pomieszczeniach składowania substancji palnych i ich oparów, mgieł lub pyłów oraz w miejscach, w których występuje zagęszczenie spalin.
- Nie używać urządzenia w miejscach narażonych na zbyt wysoką temperaturę ani w miejscach występowania otwartego ognia.

Niebezpieczeństwo wybuchu i/lub wzniesienia pożaru!

Użytkowanie/Dozór

- Podczas przygotowania do użycia i użytkowania urządzenie musi pozostawać pod stałą kontrolą!
- Należy upewnić się, że wszystkie połączenia elektryczne są solidnie i prawidłowo podłączone. Jeśli przewód zasilający nie jest dobrze podłączony do urządzenia, należy uważać, aby nie odłączyć go od urządzenia, gdy wtyczka jest podłączona do gniazdka elektrycznego. Wolny koniec przewodu zasilającego pozostaje pod niebezpiecznym napięciem. Nie wkładać do końcówki przewodu żadnych obcych przedmiotów.
- Podczas silnej burzy nie dotykać urządzenia, przewodu zasilającego i systemu antenowego. Może nastąpić porażenie prądem od wyładowania atmosferycznego. Podczas burzy lub w wypadku długotrwałego braku użytkownika zalecamy odłączenie urządzenia od źródła zasilania.
- Jeśli w pobliżu urządzenia mają pozostawać dzieci lub osoby niepełnosprawne należy przed opuszczeniem pomieszczenia odłączyć urządzenie od źródła zasilania.

Niebezpieczeństwo poważnego zranienia

Niebezpieczeństwo porażenia prądem elektrycznym!

Niebezpieczeństwo wzniesienia pożaru!

- Przewodów zasilających nie łączyć w wiązki. Przewód zasilający musi być stale dostępny w celu natychmiastowego odłączenia go od źródła zasilania.
- Przewodu zasilającego nie skręcać nie zginać ani nie przyciskać ciężkimi przedmiotami. Uszkodzony przewód zasilający może być przyczyną śmiertelnego niebezpieczeństwa.
- Należy zadbać o to, aby przewód zasilający nie zwisał ze skrajnej podstawy, na której stoi urządzenie. Istnieje możliwość zahaczenia o ten przewód przez użytkownika, dzieci lub zwierzęta.

Niebezpieczeństwo poważnego zranienia

Niebezpieczeństwo porażenia prądem elektrycznym!

- Po wyłączeniu urządzenia jego powierzchnia i kratki wentylacyjne pozostają stale nagrzane. Nie zakrywać kratki wentylacyjnych.
- Nie pozostawiać bez dozoru urządzenia przyłączonego do zasilania ani ze zwisającym przewodem zasilającym. Dzieci mogłyby zrzucić urządzenie ciągnąc za zwisający przewód.

Niebezpieczeństwo poważnego zranienia

- Jeśli urządzenie będzie używane do odbioru sygnału audio za pomocą słuchawek należy pamiętać aby dźwięku nie ustawiać na maksymalną głośność.

Niebezpieczeństwo uszkodzenia lub utraty słuchu!

Uwaga!

- Jeśli urządzenie nie będzie użytkowane przez dłuższy czas zalecamy odłączenie go od źródła zasilania. Kurz i wilgotność powietrza w pomieszczeniu mogą powodować uszkodzenie izolacji przewodów..

Niebezpieczeństwo porażenia prądem elektrycznym!

Niebezpieczeństwo wzniesienia pożaru!

- Nie przechowywać urządzenia z owiniętym wokół jego obudowy przewodem zasilającym. Przewód zasilający powinien być zwinięty luźno w sposób umożliwiający przechowywania urządzenia w oryginalnym opakowaniu.
- Urządzenia nigdy nie przeciążać ponad limity określone w danych technicznych!
- Jeśli podczas użytkowania urządzenia pojawią się nadzwyczajne czynniki (zapach, dźwięk, itp), należy urządzenie natychmiast wyłączyć i odłączyć je od źródła zasilania.
Konieczne jest wtedy sprawdzenie urządzenia w autoryzowanym serwisie.

Źródła zasilania/Baterie

- Instrukcje bezpieczeństwa dla zasilania pilota zdalnego sterowania z baterii.
- Baterie przechowywać zawsze poza zasięgiem dzieci, osób niepełnosprawnych i zwierząt. W razie konieczności natychmiast wezwać lekarza.
- Baterie przed włożeniem do pilota zalecamy przetrzeć suchą szmatką. Poprawiamy w ten sposób kontakt elektryczny.
- Używać wyłącznie baterii typu przewidzianego przez producenta. Nie używać nowych baterii razem ze starymi. Może to spowodować trwałe uszkodzenie pilota.
- Zwracać uwagę na właściwą biegunowość + i - ułożenia baterii kierując się oznaczeniem na wewnętrznej stronie pokrywy gniazda baterii.
- Nie manipulować baterią za pomocą metalowych narzędzi (kleszcze, pinceta itp.). Kontakt części metalowych z baterią może spowodować jej zwarcie.
- Na czas dłuższej przerwy w użytkowaniu należy wyjąć baterie z urządzenia. Chronimy w ten sposób urządzenie przed uszkodzeniem wywołanym wylaniem elektrolitu.
- Nie używane i zużyte baterie składować poza zasięgiem dzieci i jak najszybciej zutylizować. - Zużyte baterie likwidować według właściwych, obowiązujących przepisów prawa.

Uwaga!

- Przy niewłaściwym użytkowaniu bateria może eksplodować.
- Baterii nigdy nie ładować, nie rozbierać i nigdy nie wrzucać do ognia!
- W razie konieczności natychmiast wezwać lekarza.

**Nigdy nie należy lekceważyć możliwych niebezpieczeństw.
Zawsze zachowuj szczególną ostrożność!!!**

NIEBEZPIECZEŃSTWO

Urządzenie zostało zakwalifikowane do klasy bezpieczeństwa CLASS 1 LASER. Oznaczenie o kwalifikacji CLASS 1 LASER PRODUCT jest umieszczone na obudowie urządzenia.



Technologia Bluetooth®

- Technologia bezprzewodowa **Bluetooth®** służy do komunikacji pomiędzy dwoma urządzeniami cyfrowymi na krótką odległość (np. telefon komórkowy i komputer). Technologia ta służy do wzajemnej komunikacji co najmniej dwóch urządzeń.
- Firma ORAVA nie ponosi żadnej odpowiedzialności za jakiegokolwiek szkody spowodowane kopiowaniem, odtwarzaniem lub nagrywaniem danych, do jakiej może dojść w trakcie komunikacji bezprzewodowej pomiędzy urządzeniami.

Pasma częstotliwości

- W urządzeniu użyto bez licencyjnej technologii fal radiowych o częstotliwości 2,4 GHz.

Certyfikaty

- To urządzenie pracuje w ograniczonych częstotliwościach i uzyskało certyfikat zachowania związanych z tym rygorów. W związku z tym nie jest wymagane żadne inne zezwolenia dla pracy bezprzewodowej tego urządzenia.

Za bezprawne działanie uważa się:

- odłączanie tego systemu od urządzenia głównego
- odczepianie informacyjnych tabliczek znamionowych

Możliwe niedogodności w użytkowaniu

- System ten jest przeznaczony do codziennego użytku o charakterze ogólnym.
- Sygnał z urządzenia **Bluetooth®** może mieć negatywny wpływ na pracę niektórych urządzeń elektronicznych, w tym elektronicznych urządzeń medycznych.
- W związku z powyższym nie należy używać urządzeń z włączonym **Bluetooth®** w następujących miejscach:
 - w pobliżu płynów łatwo zapalnych, w szpitalach, w pociągach, samolotach
 - w pobliżu drzwi automatycznych i alarmów przeciwpożarowych
 - lotniska,
 - szpitale,
 - laboratoria
 - na stacjach benzynowych itd.,
ponieważ transmisje wzajemnych interferencji mogą spowodować wypadek.

Ograniczenia występujące podczas użytkowania

- Nie jest możliwe zagwarantowanie bezproblemowego przenoszenia danych lub informacji pomiędzy wszystkimi urządzeniami wykorzystującymi technologię **Bluetooth®**
- Wszystkie urządzenia muszą spełniać normy techniczne wymagane przez **Bluetooth SIG, Inc.**
- W zależności od ustawień parametrów i urządzeń, połączenie może się nie powieść lub niektóre operacje mogą być nieudane.
- To urządzenie obsługuje funkcje zabezpieczeń technologii **Bluetooth®**. Jednak w niektórych środowiskach operacyjnych lub w pewnych ustawieniach zabezpieczenia te mogą być niewystarczające. W związku z tym podczas bezprzewodowej transmisji danych pomiędzy urządzeniami należy zawsze zachować ostrożność.

Zasięg podczas użytkowania

- Dla połączenia bezprzewodowego nie należy przekraczać w trakcie użytkowania odległości 10 m.
- Różne typy i charaktery środowiska pracy mogą zmniejszyć zasięg działania urządzenia (np. metalowe osłony, betonowe ściany, mury itp.).

Zależność od innych urządzeń

- Jeśli urządzenie umieszczono w pobliżu innych włączonych urządzeń wykorzystujących technologię Bluetooth® lub działających w paśmie częstotliwości 2,4 GHz, mogą pojawiać się problemy w jego działaniu spowodowane nakładaniem się sygnałów elektroakustycznych.
- Problemy w działaniu urządzenia mogą pojawiać się także ze względu na zbyt mocną emisję fal radiowych.

Pozostałe

- Jeśli w trakcie użytkowania technologii Bluetooth® pojawią się jakieś problemy w pracy urządzenia należy natychmiast zaprzestać jego użytkowania.
- W wypadku powtarzających się problemów z użytkowaniem urządzenia prosimy skontaktować się z serwisem producenta ORAVA.

Licencje

- Znak i logo Bluetooth® pozostają własnością firmy Bluetooth SIG, Inc. i są używane przez firmę ORAVA na podstawie licencji.
- Pozostałe nazwy i znaki handlowe stanowią własność majątek ich posiadaczy.

Źródła zasilania

Zasilanie z sieci elektrycznej:

1. Końcówkę przewodu zasilającego przyłączamy do gniazda AC-IN urządzenia, a wtyczkę przewodu zasilającego wpinamy do gniazdka sieciowego źródła zasilania.
2. Przełącznikiem /FUNCTION włączamy urządzenie i wybieramy żądane źródło dźwięku.

Uwaga!

Wymiany przewodu zasilającego można dokonać wyłącznie w autoryzowanym serwisie! Urządzenie jest pod stałym napięciem nawet jeśli jest wyłączone dopóki przewód zasilający przyłączony jest do gniazdka źródła zasilania.

Zasilanie z baterii

Urządzenie można zasilac także z baterii:

1. Otworzyć pokrywę gniazda baterii w spodniej części urządzenia.
2. Włożyć sześć baterii 1,5V rozmiaru C (nie są dodawane) zgodnie z oznaczoną biegunowością + i -.
3. Zamknąć pokrywę gniazda baterii.

Uwagi:

- Do pojemnika na baterie nie wkładać żadnych innych przedmiotów.
- Nie używać nowych baterii razem ze starymi.
- Na czas dłuższej przerwy w użytkowaniu należy wyjąć baterie z urządzenia.
- Należy zawsze zwracać uwagę na właściwą biegunowość + i - ułożenia baterii.
- Niewłaściwe ułożenie baterii (niezgodne z ich biegunowością) grozi trwałym uszkodzeniem urządzenia i baterii.

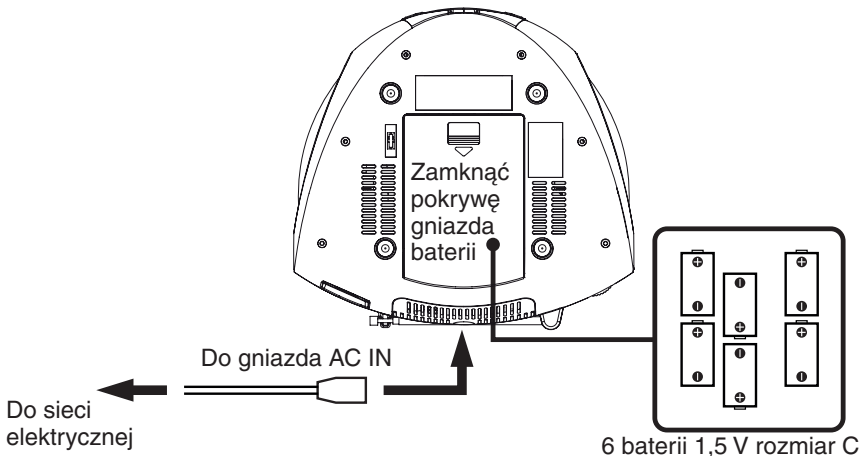

Przyciski obsługi

Przyciski na urządzeniu

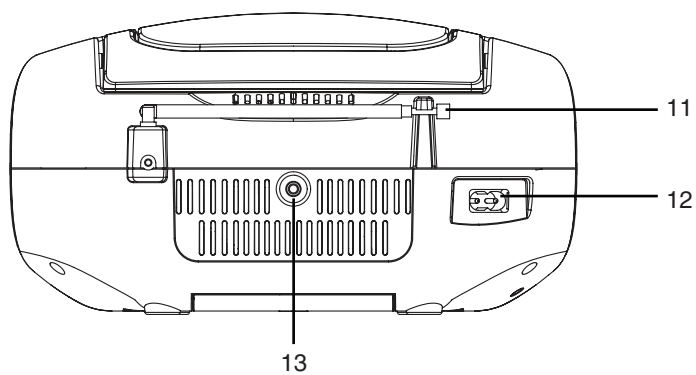
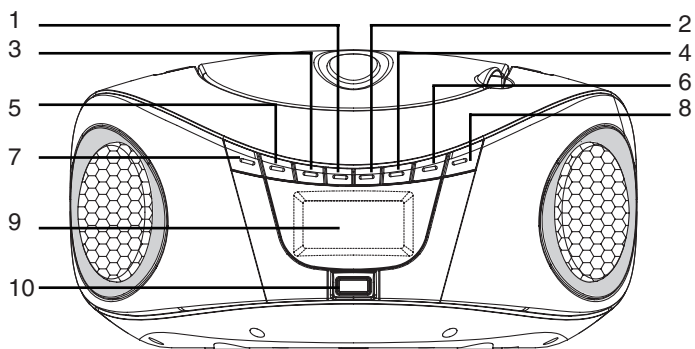

- 1 Przycisk ◀◀ Przelączenie ścieżek (plików) do tyłu/Szybkie przewijanie do tyłu
- 2 Przycisk ▶▶ Przelączenie ścieżek (plików) do przodu/Szybkie przewijanie do przodu
- 3 Przycisk ▶/▶||/SCAN
(Wyszukiwanie automatyczne/Odtwarzanie/Wstrzymanie odtwarzania)
- 4 Przycisk MODE
(Wybór trybu odtwarzania/Zapamiętanie stacji radiowych/
Przelączenie folderów))
- 5 Przycisk ■/SLEEP
(Zatrzymanie odtwarzania Ustawienia zegara czasu/Ustawienia wyłącznika
czasowego)
- 6 Przycisk VOLUME - (Zmniejszenie głośności - ciszej)
- 7 Przelącznik ⏻/FUNCTION (CD/USB/FM/AUX/BT)
(Włączanie/Wyłączanie/Przelączenie źródła dźwięku)
- 8 Przycisk VOLUME + (Zwiększenie głośności - głośniej)
- 9 Wyświetlacz LCD
- 10 Złącze USB
- 11 Antena teleskopowa FM
- 12 Gniazdo dla przyłączenia przewodu zasilającego (AC IN)
- 13 Złącze AUX IN (Dla przyłączenia zewnętrznych urządzeń audio)

Operacje podstawowe

Wyświetlacz

Na wyświetlaczu wyświetlają się numery ścieżek, stan odtwarzania, stacja radiowa itd.

Ustawienia dźwięku

- 1 Urządzenie włączamy naciśnięciem i przytrzymaniem przycisku ⏻/FUNCTION.
- 2 Naciskaniem przelącznika ⏻/FUNCTION wybieramy żądane źródło dźwięku.
- 3 Naciskaniem przycisków ustawiania głośności VOLUME + i - ustawiamy żądaną głośność. Ustawiany poziom głośności jest wyświetlany na wyświetlaczu.
- 4 Urządzenie wyłączamy naciśnięciem i przytrzymaniem przycisku ⏻/FUNCTION.

Przyłączanie zewnętrznych urządzeń audio (przewód nie dodawany)









Wyjście zewnętrznego urządzenia audio przyłączamy do złącza AUX IN na tylnej ścianie naszego urządzenia za pomocą właściwego przewodu z wtyczką mini 3,5 mm.

Nasze urządzenie włączamy naciśnięciem i przytrzymaniem przycisku ⏻/FUNCTION, a naciskaniem przycisku ⏻/FUNCTION wybieramy żądane źródło dźwięku. Po połączeniu można odtwarzać dźwięk za pomocą głośników naszego urządzenia. Głośność możemy ustawiać na urządzeniu przyłączonym i na naszym urządzeniu.

Naciśnięciem i przytrzymaniem przycisku ⏻/FUNCTION wyłączamy nasze urządzenie.

Obsługa radia

Operacje podstawowe

- 1 Urządzeniem włączamy naciśnięciem i przytrzymaniem przycisku /FUNCTION, a następnie naciskaniem przełącznika /FUNCTION (CD/USB/FM/AUX/BT) wybieramy radio (FM) jako źródło dźwięku.
- 2 Rozciągamy antenę teleskopową na maksymalną długość i ustawiamy ją tak aby uzyskać jak najlepszą jakość dźwięku.
- 3 Krótkim naciskaniem przycisku  włączamy wyszukiwanie i zapisanie do pamięci urządzenia wszystkich dostępnych stacji radiowych FM.
- 4 Po zapisaniu stacji radiowych do pamięci urządzenia można za pomocą przycisku MODE wybrać odtwarzanie wybranej stacji radiowej.
- 5 Aby wyszukać konkretną stację radiową (jej częstotliwość) naciskamy i przytrzymujemy przycisk  (wyszukiwanie w dół pasma) lub  (wyszukiwanie w górę pasma). Częstotliwości będą się zmieniać, a przy pierwszej wyszukanej stacji radiowej wyszukiwanie zatrzyma się. Krótkim naciskaniem przycisków  lub  poprawiamy jakość wyszukiwania.
- 6 Naciskaniem przycisków ustawiania głośności VOLUME + i - ustawiamy żądaną głośność. Zmiana ustawiania głośności jest wyświetlana na ekranie wyświetlacza.
- 7 Urządzenie wyłączamy naciśnięciem i przytrzymaniem przycisku /FUNCTION.

Odsłuchiwanie wybranych stacji radiowych

Stacje radiowe możemy odsłuchiwać po wybraniu jako źródła dźwięku radia FM, oraz po wybraniu jednej z zapamiętanych stacji radiowych.

Poprawianie odbioru sygnału

Poprawę sygnału możemy osiągnąć poprzez zmianę ustawienia anteny FM.

Uwaga

Po wyłączeniu i ponownym włączeniu urządzenia dostępna będzie ostatnio wyszukana częstotliwość stacji radiowej.

Odtwarzanie płyt CD

Informacje o dyskach

W radiomagnetofonie można odtwarzać dyski (płyty) audio CD o średnicy 8 cm lub 12 cm z logo Compact Disc DIGITAL AUDIO oraz dyski CD-R z nagraniami w formacie Audio CD lub MP3.

Uwaga:

Dyski oryginalne lub dyski nagrywane samodzielnie mogą nie zostać odczytane przez urządzenie z powodu wadliwego nagrania lub uszkodzenia płyty CD.

Manipulacja dyskami



- Dysk trzymać zawsze za krawędź aby nie doszło do zanieczyszczenia jego powierzchni. Nie dotykać powierzchni, na której nie znajduje się opis dysku (nalepka).
- Nie używane dyski przechowywać w opakowaniu lub w pojemniku.
- Chronić przed wysoką temperaturą. Nie pozostawiać na desce rozdzielczej samochodu lub pod szybą.
- Na powierzchni dysku nie nalepiać nalepek, nie używać dysków z lepką powierzchnią. Może to spowodować zatrzymanie dysku i uszkodzenie mechanizmu napędowego.
- Nie używać dysków z grubszymi lub odlepiającymi się nalepkami. Może to spowodować :
 - problem z wysunięciem dysku
 - problemy z odczytaniem dysku.
- Radiomagnetofon nie odtwarza dysków o nietypowych kształtach (np. w kształcie serca, kwadratu lub gwiazdy). Takie dyski mogą uszkodzić urządzenie.
- Dysk można czyścić wyłącznie specjalną ściereczką do czyszczenia dysków (dostępna w handlu). Przecierać należy od środka, na zewnątrz. Nie używać rozpuszczalników, popularnych środków czyszczących ani antystatycznych sprayów do płyt analogowych.

Ostrzeżenie

Podczas odtwarzania nie otwierać pokrywy dysku. Może dojść do uszkodzenia urządzenia lub do uszkodzenia dysku.

Przed otwarciem pokrywy dysku zatrzymać odtwarzanie przyciskiem ■/SLEEP i poczekać, aż dysk zatrzyma się (przestanie się kręcić).

Odtwarzanie dysków

1. Urządzeniem włączamy naciśnięciem i przytrzymaniem przycisku /FUNCTION, a następnie naciskaniem przełącznika /FUNCTION (CD/USB/FM/AUX/BT) wybieramy jako źródło dźwięku CD (odtwarzacz CD).
2. Otwieramy pokrywę dysku CD trzymając za uchwyt po jej prawej stronie.
3. Do gniazda dysku wkładamy dysk CD audio.
Dysk wkładamy opisem (naklejką) do góry.
4. Naciśnięciem pokrywki zamykamy gniazdo dysku CD.
5. Odtwarzanie dysku włączy się od pierwszej nagranej ścieżki na płycie CD.
6. Naciskaniem przycisków ustawiania głośności VOLUME + i - ustawiamy żądaną głośność. Zmiana ustawiania głośności jest wyświetlana na ekranie wyświetlacza.
7. Urządzenie wyłączamy naciśnięciem i przytrzymaniem przycisku /FUNCTION.

Podstawowe operacje

Odtwarzanie

Naciśnięciem /▶▶II/SCAN włączamy odtwarzanie dysku od pierwszego pliku.

Wstrzymanie odtwarzania

Podczas odtwarzania naciskamy przycisk /▶▶II/SCAN. Odtwarzanie zostanie wstrzymane. Ponowne naciśnięcie przycisku /▶▶II/SCAN wznowia odtwarzanie.

Zatrzymanie odtwarzania

Przyciskiem /SLEEP zatrzymujemy odtwarzanie.

Przesunięcie do tyłu: (I◀◀)

Pojedyncze naciśnięcie przycisku to powrót do początku aktualnie odtwarzanej ścieżki (pliku). Kolejne naciskanie przycisku to powrót do tyłu o kolejne ścieżki i ich automatyczne odtwarzanie.

Przesunięcie do przodu: (▶▶I)

Pojedyncze naciśnięcie to przeskok skokowy do przodu do następnej ścieżki (pliku). Kolejne naciskanie przycisku to przeskok do przodu o kolejne ścieżki i ich automatyczne odtwarzanie.

Szybkie przewijanie do tyłu (I◀◀)

Przyciśnięcie i przytrzymanie klawisza to szybkie przewijanie (przesuwanie) aktualnej ścieżki (pliku) do tyłu. Zwolnienie przycisku spowoduje automatycznie ponowne odtwarzanie od momentu zwolnienia przycisku.

Szybkie przewijanie do przodu (▶▶I)

Przyciśnięcie i przytrzymanie klawisza to szybkie przewijanie (przesuwanie) aktualnej ścieżki (pliku) do przodu. Zwolnienie przycisku spowoduje automatycznie ponowne odtwarzanie od momentu zwolnienia przycisku.

Programowanie

Funkcja umożliwiająca programowanie kolejności odtwarzania plików (ścieżek).

Do programu można załączyć 20 ścieżek z płyty CD i (lub) 99 plików MP3 z płyty CD lub urządzenia USB.

Pliki (ścieżki) można wpisywać do programu wyłącznie podczas zatrzymania odtwarzania.

W związku z tym podczas odtwarzania należy najpierw nacisnąć przycisk ■/SLEEP.

- 1 Po naciśnięciu i przytrzymaniu przycisku MODE w trybie zatrzymania odtwarzania włączy się tryb programowania.
Wyświetli się i będzie migotała ikona "P01" a na wyświetlaczu pojawi się informacja PROG.
Dwie pierwsze cyfry to pozycja numeru porządkowego wybieranej ścieżki na dysku.
- 2 Naciskaniem przycisku ◀◀/▶▶ wybieramy żądany plik (ścieżkę).
- 3 Krótkim naciśnięciem przycisku MODE potwierdzamy wybór pliku (ścieżki) pod pozycją "P01". Wyświetli się ikona "P02".
- 4 Powtarzając kroki od 2 do 3 wpisujemy do programu kolejne pliki (ścieżki).
Można dodać do 20 ścieżek z CD. Przy próbie dodania 21 ścieżki ponownie pojawi się ikona "P01" a dodana ścieżka zostanie dopisane pod pozycją "P01".
Dla dysków z mp3 i urządzeń USB można dołączyć do programu 99 plików.
- 5 Po wybraniu wszystkich plików zadanie potwierdzamy naciśnięciem przycisku MODE.
- 6 Naciśnięciem przycisku ▶/▶▶ włączamy odtwarzanie programu.
- 7 Aby skasować wybrany program należy dwukrotnie nacisnąć przycisk ■/SLEEP, otworzyć pokrywę gniazda CD lub przełączyć urządzenie na inne źródło dźwięku.

Powtórne odtwarzanie ścieżek (REP)

Wszystkie pliki mogą być odtwarzane w kółko, pojedynczo lub jako całość.

- 1 Podczas odtwarzania nacisnąć jeden raz przycisk MODE.
Na wyświetlaczu wyświetli się powtórzenie odtwarzania jednej ścieżki a aktualnie odtwarzana ścieżka będzie stale odtwarzana od nowa.
- 2 Kolejne naciskanie przycisku MODE zmienia cyklicznie możliwości tej funkcji następująco: *REP* (Powtarzanie 1 ścieżki) - *REP ALL* (Powtarzanie wszystkich ścieżek)
REP ALBUM (Powtarzanie całego albumu) - *RAND* (Odtwarzanie w dowolnej kolejności)
- *OFF* (wyłączenie funkcji)
- 3 Naciskaniem przycisku MODE wybieramy tryb powtarzania odtwarzania.
- 4 Standardowe odtwarzanie przywrócimy naciskając przycisk MODE, dopóki na wyświetlaczu nie wyłączą się żadna ikona trybu powtarzania.

Uwaga

Tryb powtarzania odtwarzania nie działa w trybie funkcji Programowanie.

Powtórne odtwarzanie plików MP3 (REP ALBUM)

Wszystkie pliki MP3 w danym folderze mogą być odtwarzane powtórnie. Przy włożonym dysku zawierającym pliki MP3 lub przyłączonym urządzeniu USB z plikami MP3 naciskamy przycisk MODE, a tryby odtwarzania zmieniają się następująco: *REP* (Powtarzanie 1 ścieżki) - *REP ALL* (Powtarzanie wszystkich ścieżek) - *REP ALBUM* (powtarzanie całego albumu) - *RAND* (powtarzanie wszystkich ścieżek/albumów) - *OFF* (wyłączenie funkcji)

Odtwarzanie w dowolnej kolejności (RAND)

Wszystkie pliki mogą być odtwarzane w dowolnej kolejności. Naciskamy przycisk MODE, aż do wyświetlenia na wyświetlaczu ikony RAND. Wszystkie pliki na dysku będą odtwarzane w dowolnej (losowej) kolejności bez względu na kolejność ich ułożenia na dysku.

Uwaga

Tryb powtarzania odtwarzania nie działa w trybie funkcji Programowanie.

Odtwarzanie plików MP3/WMA

Urządzenie umożliwia odtwarzanie plików MP3/WMA z jakością porównywalną z CD.

Można odtwarzać do 600 minut muzyki lub do 150 plików na jednym dysku.

Pliki MP3/WMA zawarte na CD odtwarzamy tak samo jak ścieżki dźwiękowe.

- 1 Źródło dźwięku przełączyć przełącznikiem FUNCTION (CD/OFF/RADIO) na CD (odtwarzacz CD).
- 2 Na wyświetlaczu pojawią się właściwości dla dysku CD.
- 3 Po otwarciu pokrywy dysku wkładamy dysk z plikami MP3 do kieszeni dysku (napisami do góry).
- 4 Zamykamy kieszeń dysku. Odtwarzacz CD rozpozna płytę, wczyta pliki i zatrzyma się.
- 5 Naciśnięciem przycisku ►/►|| włączamy odtwarzanie plików MP3/WMA.
- 6 Odtwarzanie plików mp3 włączy się od pierwszego nagranych pliku mp3 na płycie CD.
- 7 Naciskaniem przycisków ustawiania głośności VOLUME + i - ustawiamy żadaną głośność. Zmiana ustawiania głośności jest wyświetlana na ekranie wyświetlacza.
- 8 Dla wstrzymania odtwarzania naciskamy przycisk ►/►||.
Ponowne naciśnięcie tego przycisku wznawia odtwarzanie od miejsca zatrzymania.
- 9 Odtwarzanie zatrzymujemy naciśnięciem przycisku ■/SLEEP.
- 10 Naciśnięciem i przytrzymaniem przycisku ◀◀/▶▶ wykonujemy szybkie przesuwanie do tyłu/do przodu.
- 11 Naciskaniem przycisku ◀◀/▶▶ wykonujemy przełączanie na poprzedni/następny plik.
- 12 Urządzenie wyłączamy naciśnięciem i przytrzymaniem przycisku ⏻/FUNCTION.

Powtarzanie odtwarzania

- 1 Naciskaniem przycisku MODE podczas odtwarzania włączamy tryb powtarzania odtwarzania..
- 2 Kolejne naciśnięcie przycisku MODE zmienia sposób odtwarzania następująco:
REP - powtórne odtwarzanie wybranego pliku
REP ALL - powtórne odtwarzanie całego dysku
REP ALBUM - powtórne odtwarzanie całego albumu (folderu)
RAND - odtwarzanie plików w dowolnej kolejności
Bez wskazania - Odtwarzanie standardowe





Uwaga

Ta funkcja nie działa w trybie funkcji Programowanie.

Odtwarzanie z urządzenia USB

Odtwarzanie plików MP3/WMA

Urządzenie umożliwia odtwarzanie plików MP3/WMA w jakości porównywalnej z CD. Pliki można odtwarzać bezpośrednio z urządzenia USB sformatowanego do systemu plików FAT32 lub NTFS. Do obsługi odtwarzania służą te same przyciski i pokrętki na urządzeniu, którymi posługujemy się podczas odtwarzania z płyty CD.

- 1 Do złącza USB przyłączamy zewnętrzne urządzenie USB.
- 2 Urządzeniem włączamy naciśnięciem i przytrzymaniem przycisku /FUNCTION, a następnie naciskaniem przełącznika /FUNCTION (CD/USB/FM/AUX/BT) wybieramy jako źródło dźwięku USB.
- 3 Zawartość urządzenia USB zostanie wczytana do urządzenia. Wczytywanie, w zależności od ilości plików w urządzeniu może trwać nawet do kilku minut.
- 4 Jeśli odtwarzanie nie włączy się automatycznie wówczas włączamy je naciśnięciem przycisku .
- 5 Naciśnięciem przycisków ustawiania głośności VOLUME + i - ustawiamy żądaną głośność. Zmiana ustawiania głośności jest wyświetlana na ekranie wyświetlacza.
- 6 Urządzenie wyłączamy naciśnięciem i przytrzymaniem przycisku .

Podstawowe operacje

Odtwarzanie

Naciśnięciem  włączamy odtwarzanie z urządzenia USB od pierwszego pliku.

Wstrzymanie odtwarzania

Podczas odtwarzania naciskamy przycisk . Odtwarzanie zostanie wstrzymane. Ponowne naciśnięcie przycisku  wznowia odtwarzanie.

Zatrzymanie odtwarzania

Przyciskiem /SLEEP zatrzymujemy odtwarzanie.

Przesunięcie do tyłu: ()

Pojedyncze naciśnięcie przycisku to powrót do początku aktualnie odtwarzanej ścieżki (pliku). Kolejne naciskanie przycisku to powrót do tyłu o kolejne ścieżki i ich automatyczne odtwarzanie.

Przesunięcie do przodu: ()

Pojedyncze naciśnięcie to przeskok skokowy do przodu do następnej ścieżki (pliku). Kolejne naciskanie przycisku to przeskok do przodu o kolejne ścieżki i ich automatyczne odtwarzanie.

Szybkie przewijanie do tyłu ()



Przyciśnięcie i przytrzymanie klawisza to szybkie przewijanie (przesuwanie) aktualnej ścieżki (pliku) do tyłu. Zwolnienie przycisku spowoduje automatycznie ponowne odtwarzanie od momentu zwolnienia przycisku.

Szybkie przewijanie do przodu ()

Przyciśnięcie i przytrzymanie klawisza to szybkie przewijanie (przesuwanie) aktualnej ścieżki (pliku) do przodu. Zwolnienie przycisku spowoduje automatycznie ponowne odtwarzanie od momentu zwolnienia przycisku.

Pozostałe możliwości dotyczące różnych trybów odtwarzania są takie same jak przy odtwarzaniu dysków CD. Prosimy więc postępować analogicznie.



Odtwarzanie z innego urządzenia Bluetooth za pomocą połączenia Bluetooth

- 1 Włączamy tryb Bluetooth w urządzeniu zewnętrznym Bluetooth (telefon, tablet, itp). Sposób prosimy wyszukać w instrukcji takiego urządzenia.
- 2 Włączamy nasze urządzenie, a naciśnięciem i przytrzymaniem przycisku /FUNCTION, a następnie naciskaniem przełącznika /FUNCTION (CD/USB/FM/AUX/BT) , wybieramy jako źródło dźwięku BT. Nasze urządzenie przełączy się do trybu Bluetooth i będzie gotowe do sparowania (połączenia) (wskaźnik Bluetooth będzie migał).
- 3 Na urządzeniu zewnętrznym (telefon, tablet itp.) włączamy wyszukiwanie dostępnych urządzeń Bluetooth. Sposób prosimy wyszukać w instrukcji takiego urządzenia. Po wyświetleniu na ekranie urządzenia zewnętrznego Bluetooth urządzenia **RCD813**, wybieramy je i czekamy, aż na ekranie pojawi się informacja o sparowaniu (połączeniu) z urządzeniem **RCD813**. Na naszym urządzeniu przestanie migać i zacznie świecić nieprzerwanie niebieski wskaźnik LED. Urządzenia są sparowane (połączone).
- 4 Po sparowaniu na urządzeniu zewnętrznym Bluetooth można włączyć odtwarzanie oraz ustawić na nim wybraną głośność. Sposób prosimy wyszukać w instrukcji takiego urządzenia. Dźwięk z urządzenia zewnętrznego będzie odtwarzany na głośnikach tego urządzenia.

Odtwarzanie

Naciśnięciem przycisku  włączamy odtwarzanie.

Wstrzymanie

Naciśnięciem przycisku  podczas odtwarzania wstrzymujemy odtwarzanie. Kolejne naciśnięcie przycisku  wznawia odtwarzanie od momentu jego wstrzymania.

Przesuwanie do tyłu:

Podczas odtwarzania naciśnięciem przycisku  przełączamy odtwarzanie na początek odtwarzanego pliku lub do poprzedniego pliku z automatycznym jego odtwarzaniem.

Przesuwanie do przodu:

Podczas odtwarzania naciśnięciem przycisku  przełączamy odtwarzanie na następny, dostępny plik audio.

Aby obsługa odtwarzania była możliwa urządzenie zewnętrzne musi być wyposażone w profil AVRCP.

- 5 Krótkim naciskaniem przycisku VOLUME + i - podczas odtwarzania ustawiamy głośność.
- 6 Po zakończeniu odtwarzania wyłączamy tryb BLUETOOTH na naszym urządzeniu i zatrzymujemy tryb BLUETOOTH na urządzeniu zewnętrznym wyłączając także na nim tryb BLUETOOTH.
- 7 Urządzenie wyłączamy naciśnięciem i przytrzymaniem przycisku /FUNCTION.

Uwaga

Po pierwszym sparowaniu urządzeń nie będzie konieczne ich kolejne parowanie. Urządzenia połączą się automatycznie po wybraniu na naszym urządzeniu trybu BLUETOOTH i włączeniu trybu BLUETOOTH na urządzeniu zewnętrznym oraz wybraniu na nim (w przypadku wielu sparowanych innych urządzeń BLUETOOTH) naszego urządzenia.

Ostrzeżenie





W trakcie połączenia Bluetooth dźwięk może zanikać. Jest to spowodowane ruchem, przeszkodami lub zmianą odległości pomiędzy urządzeniami itp.

Nie świadczy to o awarii urządzenia.

Wyłącznik czasowy

Urządzenie zostało wyposażone w wyłącznik czasowy za pomocą którego można ustawić czas wyłączenia urządzenia

Ustawienia funkcji są następujące:

- 1 Włączamy nasze urządzenie, a naciśnięciem i przytrzymaniem przycisku /FUNCTION do wybranego trybu i włączamy odtwarzanie audio.
- 2 W trybach: FM, AUX, BT, CD i USB naciskamy i przytrzymujemy przycisk /SLEEP na ok. 3 sekundy.
Na wyświetlaczu pojawi się komunikat: „SLEEP 90“. Oznacza to, że po upływie 90 minutach urządzenie przełączy się do trybu gotowości
- 3 Krótkim, kolejnym naciskaniem przycisku /SLEEP ustawiamy czas automatycznego wyłączenia na: 90, 80, 70, 60, 50, 40, 30, 20 lub 10 minut.
- 4 Funkcje wyłączymy jeśli po naciśnięciu i przytrzymaniu przycisku /SLEEP na ok. 3 sek. wybierzemy pozycję „SLEEP OFF“ .

Wyłączenie automatyczne

Urządzenie wyposażono w funkcję wyłączania automatycznego dla oszczędności zużywania prądu.

Jeśli urządzenie ustawione na CD/USB/BT pozostaje w trybie zatrzymania odtwarzania, wstrzymania odtwarzania, lub bez włożonego dysku CD pozostanie bezczynne przez 10 minut (nie będzie wykonywana na nim żadna operacja) wówczas wyłączy się automatycznie.

Dla ponownego włączenia urządzenia po jego automatycznym wyłączeniu należy nacisnąć przycisk /FUNCTION.

Informacje pozostałe

Technologia bezprzewodowa BLUETOOTH

Technologia bezprzewodowa BLUETOOTH służy do komunikacji pomiędzy dwoma urządzeniami cyfrowymi na krótką odległość (np. telefon komórkowy i komputer). Komunikacja między dwoma urządzeniami powinna przebiegać bezproblemowo do 10 m. Technologia ta służy do wzajemnej komunikacji co najmniej dwóch urządzeń. Na rynku są już urządzenia pozwalające na komunikację z wieloma innymi urządzeniami. Do połączenia urządzeń nie jest potrzebny żaden przewód, ani nie ma potrzeby umieszczania urządzeń na przeciw siebie, jak w technologii na podczerwień. Można połączyć ze sobą urządzenia przechowywane w bagażu lub w etui. Standard BLUETOOTH jest standardem międzynarodowym, rozwijanym i używanym na całym świecie.

Maksymalny zasięg komunikacji

Maksymalny zasięg komunikacji może być krótszy jeżeli:

- Między urządzeniami z BLUETOOTH występują przeszkody w postaci osób, ścian lub metalu.
- W pobliżu tego urządzenia używane jest urządzenie LAN.
- W pobliżu tego urządzenia używana jest kuchenka mikrofalowa.
- W pobliżu tego urządzenia używane jest urządzenie emitujące pole elektromagnetyczne.

Zakłócenia z innych urządzeń

Urządzenia z BLUETOOTH i bezprzewodowym LAN (IEEE802.11b/g) używają tej samej częstotliwości, w związku z czym używanie obok siebie takich dwóch urządzeń może spowodować zmniejszenie szybkości komunikacji, zaszumienie lub błąd w połączeniu.

W takim wypadku należy:

- Używać tego urządzenia min. 10 m od bezprzewodowego urządzenia LAN.
- Jeśli konieczne jest używanie tego urządzenia w odległości bliższej niż 10 m należy na czas pracy tego urządzenia wyłączyć urządzenie z bezprzewodowym LAN.

Zakłócenia w pracy innych urządzeń

Sygnal z urządzenia BLUETOOTH może mieć negatywny wpływ na pracę niektórych urządzeń elektronicznych. W związku z powyższym nie należy używać urządzeń z włączonym BLUETOOTH w następujących miejscach:

- W pobliżu płynów łatwo zapalnych, w szpitalach, w pociągach, samolotach i na stacjach benzynowych.
- W pobliżu drzwi automatycznych i alarmów przeciwpożarowych.

Uwagi

- Aby możliwe było użycie funkcji BLUETOOTH przyłączane urządzenia BLUETOOTH muszą posiadać taki sam profil.
- W zależności od specyfikacji urządzenia o tym samym profilu mogą pracować różnie.
- Właściwości technologii BLUETOOTH powodują, że dźwięk odtwarzany z urządzenia odbierającego sygnał audio jest zawsze nieco opóźniony w stosunku do dźwięku z urządzenia nadającego.

- To urządzenie zachowuje standardy, właściwe dla technologii BLUETOOTH zabezpieczające prawidłowe połączenie pomiędzy urządzeniami. W zależności od ustawień w tych urządzeniach zabezpieczenia te mogą nie być wystarczające. Podczas komunikacji za pomocą technologii BLUETOOTH należy w związku z tym zachować ostrożność.
- Producent nie odpowiada za zanik informacji podczas komunikacji BLUETOOTH.
- W celu zapewnienia zgodności ze standardem BLUETOOTH dla normy BLUETOOTH SIG i uwierzytelnienia potrzebne jest urządzenie z funkcją BLUETOOTH. Jednak niektóre urządzenie pomimo zgodności profilu i specyfikacji mogą nie pracować właściwie lub nie będą się ze sobą łączyć. Nie świadczy to o awarii tego urządzenia.
- W zależności od urządzenia BLUETOOTH połączonego z tym urządzeniem może dochodzić do zaszumienia sygnału lub przerw w odbiorze i nadawania dźwięku.

Czyszczenie i konserwacja

Czyszczenie obudowy

Do czyszczenia obudowy, panela i przycisków obsługi używać miękkiej szmatki lekko nawilżonej w wodzie z dodatkiem rozcieńczonego płynu do mycia naczyń. Nie używać żadnych środków szorujących ani chemicznych takich jak benzyny, rozpuszczalniki lub spirytus.

Czyszczenie optyki lasera

Do czyszczenia optyki lasera należy używać profesjonalnych środków służących do tego celu. Porady prosimy szukać u sprzedawcy.

Dane techniczne

Odtwarzacz CD

Formaty dysków:	CD/DA - CD-R - CD-RW (MP3/WMA)
Dźwięk:	2 kanały dźwiękowe
Odstęp sygnał-szum:	Powyżej 50 dB
Zniekształcenie:	Poniżej granicy pomiaru
Częstotliwość wzorcowa:	44,1 kHz
Kwantyzacja:	16 bit - liniowa/kanał
Urządzenie odczytujące:	Laser półprzewodnikowy
Długość fali:	790 nm
Promieniowanie lasera:	Ciągłe
Przedział częstotliwości:	20 - 20 000 Hz
Bitrate:	8 - 384 Kb/s
Formaty:	ISO 9660, Joliet, Romeo

Radio

Przedział częstotliwości:	FM: 87,5 - 108 MHz
Anteny:	Antena teleskopowa, wbudowana antena ferrytowa

Bluetooth:

Bluetooth standard 5.0
Profil: A2DP (Advanced Audio Distribution Profile)
Profil dla łączności bezprzewodowej sygnału audio w jakości stereo.
Zasięg ok. 10 m (bez przeszkód)

Pozostałe

Moc wyjściowa audio	2 x 2,2 W
Złącza - wejście:	AC IN USB mini złącze 3,5 mm AUX IN

Pobór mocy:	18 W przy zasilaniu sieciowym
Zasilanie:	AC: 230 V~50 Hz DC: 9 V (6 x bateria 1,5 V rozmiaru C (nie są dodawane)
Temperatura pracy:	+5 do +35°C

Wyposażenie:	Instrukcja obsługi z kartą gwarancyjną (1) Przewód zasilający (1)
---------------------	--

Producent zastrzega sobie prawo do zmian!

Producent:

ORAVA retail 1, a.s.
Seberínho 2
821 03 Bratislava
Slovenská republika

Dystrybutorzy:

ORAVA retail 1, a.s.
Seberínho 2
821 03 Bratislava
Slovenská republika

ORAVA distribution CZ s.r.o.
Ostravská 494
739 25 Sviadnov
Česká republika

Likwidacja i recycling zużytego lub zepsutego sprzętu elektrycznego i elektronicznego

W styczniu 2003 roku Komisja Europejska przyjęła dyrektywę UE w sprawie zużytego sprzętu elektronicznego i elektrycznego **WEEE (Waste Electrical And Electronic Equipment Directive)**. Symbol przedstawiony obok (~~przekreślony kosz na śmieci~~) umieszczony na urządzeniu lub jego opakowaniu oznacza, że urządzenia tego nie wolno wyrzucać do nieposegregowanych odpadów domowych.



W sprzęcie elektrycznym i elektronicznym (SEE) mogą znajdować się ciecze lub substancje, które mogą mieć poważny, negatywny wpływ na środowisko naturalne i ludzkie zdrowie. Należy zdać je w wyznaczonych składnicach zbioru, recyklingu i likwidacji odpadów i urządzeń elektrycznych i elektronicznych.

Właściwe postępowanie w tym przypadku ma olbrzymi wpływ na zachowanie czystości środowiska naturalnego, w którym żyjemy. Informacji i porad związanych z likwidacją tego typu urządzeń należy szukać bezpośrednio w odpowiednich urzędach, firmach powołanych do tego celu, u producenta lub dystrybutora. Likwidowane urządzenie

należy pozostawić w stanie pozwalającym na jego dalszy recykling bądź utylizację. Niestosowanie się do powyższych zarządzeń może spowodować naliczenie kar pieniężnych.

Materiały opakunkowe zużyte po rozpakowaniu urządzenia należy oddać do recyklingu i dalszego przetworzenia w formie posegregowanych odpadów.

Jeśli stare urządzenie elektroniczne nadal jest w dobrym stanie lub można je naprawić, rozważ przekazanie go organizacji charytatywnej lub potrzebującej osobie. Przedłużając okres użytkowania starego urządzenia chronisz przyrodę, zmniejszasz wykorzystywanie zasobów naturalnych i unikasz produkowania dodatkowych odpadów.

Dla podmiotów gospodarczych w krajach Unii Europejskiej

Aby pozbyć się sprzętu elektrycznego i elektronicznego, skontaktuj się ze sprzedawcą lub dostawcą w celu uzyskania niezbędnych informacji.

Utylizacja w krajach poza Unią Europejską

Ten symbol obowiązuje na terenie Unii Europejskiej. Aby pozbyć się sprzętu elektrycznego i elektronicznego, skontaktuj się ze sprzedawcą lub dostawcą w celu uzyskania niezbędnych informacji.



To urządzenie odpowiada wszystkim dyrektywom Unii Europejskiej przeznaczonym dla tego typu urządzeń

DEKLARACJA ZGODNOŚCI

Tekst skrócony DEKLARACJI ZGODNOŚCI:

Firma ORAVA retail 1, a.s. oświadcza, że urządzenie RCD-813R spełnia zasadnicze wymagania i inne stosowne warunki dyrektywy Nr 2014/53/EU Parlamentu Europejskiego i Rady Europy. Pełny tekst DEKLARACJI ZGODNOŚCI znajduje się na stronie internetowej: www.orava.eu

