



Návod LW 1214

Bezpečnostní instrukce

Před uvedením spotřebiče do provozu si pozorně přečtěte návod k obsluze a uschovejte si návod včetně záručního listu, účtenky a pokud možno krabici s vnitřním obalem. Pokud tento spotřebič předáte dalším osobám, předejte jim také návod k obsluze.

Tento spotřebič je určen pouze pro vážení potravin. Není vhodný pro vážení léků. Nepoužívejte spotřebič pro žádné jiné účely.

Spotřebič není určen pro komerční použití.

Chraňte přístroj před teplem, přímým slunečním zářením a vlhkostí.

Vypněte spotřebič, když jej nepoužíváte, při čištění nebo v případě poruchy.

Poškozený spotřebič neprovozujte.

Neopravujte spotřebič sami. Kontaktujte prosím autorizovaný personál.

Používejte pouze originální díly.

Tento spotřebič mohou používat děti ve věku od 8 let a starší, pokud byly pod dohledem nebo byly poučeny o bezpečném používání spotřebiče a rozumí souvisejícím nebezpečím.

Uchovávejte spotřebič mimo dosah dětí. Děti si nesmí hrát spotřebič.

Aby byla zajištěna bezpečnost vašich dětí, uschovejte prosím všechny obaly (plastové pytle, krabice, polystyren atd.) mimo jejich dosah.

Bezpečnostní instrukce.

Před uvedením spotřebiče do provozu si pozorně přečtěte návod k obsluze a uschovejte si návod včetně záručního listu, účtenky a pokud možno krabici s vnitřním obalem. Pokud tento

spotřebič předáte dalším osobám, předejte jim také návod k obsluze.

Tento spotřebič je určen pouze pro vážení potravin. Není vhodný pro vážení léků. Nepoužívejte spotřebič pro žádné jiné účely.

- Spotřebič není určen pro komerční použití.

Chraňte přístroj před teplem, přímým slunečním zářením a vlhkostí.

Vypněte spotřebič, když jej nepoužíváte, při čištění nebo v případě poruchy.

- Poškozený spotřebič neprovozujte.

Neopravujte spotřebič sami. Kontaktujte prosím autorizovaný servis.

- Používejte pouze originální díly

Tento spotřebič mohou používat děti ve věku od 8 let a starší, pokud byly pod dohledem nebo byly poučeny o bezpečném používání spotřebiče a rozumí souvisejícím nebezpečím.

- Uchovávejte spotřebič mimo dosah dětí.

- Aby byla zajištěna bezpečnost vašich dětí, uchovávejte všechny obaly (plastové sáčky, krabice, polystyren atd.) mimo jejich dosah

VAROVÁNÍ

Nedovolte malým dětem hrát si s plastovou fólií. Hrozí nebezpečí udušení

Manipulace s bateriemi

VAROVÁNÍ:

Nevystavujte baterie nadměrnému teplu, jako je sluneční záření, oheň a podobně.

Hrozí nebezpečí výbuchu

V případě vytečení baterie dávejte pozor, abyste si tekutinou nevtírali do očí nebo sliznice. V případě kontaktu si umyjte ruce a opláchněte oči čistou vodou. Pokud potíže přetrvávají, vyhledejte lékařskou pomoc.

POZOR:

Z baterií může unikat kyselina z baterie. Pokud přístroj delší dobu nepoužíváte, vyjměte baterie

Různé typy baterií nebo nové a použité baterie se nesmí používat společně

Nevyhazujte baterie spolu s domovním odpadem.

Vyhazujte do příslušných sběrných zařízení.

Nedobíjecí baterie se nesmí dobíjet.

- Vždy vkládejte baterie správným směrem.

Přehled komponentů

1. Lžice na vážení
2. Displej
3. Tlačítko ON/OFF
4. Tlačítko © (HOLD)
5. Rukojeť
6. Závěsné oko
7. Příhrádka na baterie
8. tlačítko a (MODE)
9. Měřicí stupnice

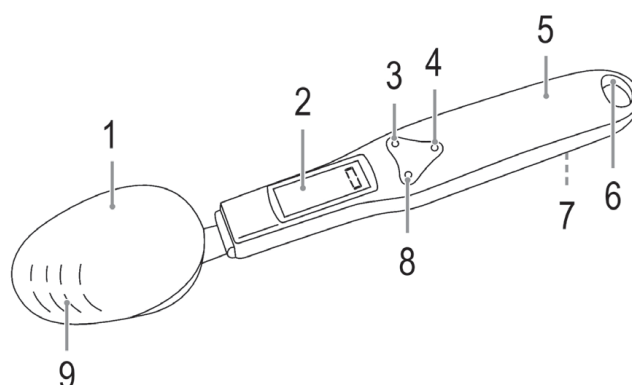

Vložte nebo vyměňte baterie

1. Otevřete příhrádku na baterie na zadní straně přístroje pomocí avhodného šroubováku
2. Vložit 2 baterie 1.5 V, typ LR03 / AAA. Dávej pozor na správnou polaritu.
3. Po vložení baterií opět příhrádku zavřete a zašroubujte.

Používání

POZNÁMKA:

- Jednou "Hle" objeví se na a Zobrazit, a baterie musí být nahrazeno.

- Pokud se na displeji zobrazí "0 - Ld ", spotřebič je přetížený.

1. Držte spotřebič **horizontálně** a **klidně** ve vaši ruce.
2. Zapněte spotřebič pomocí knoflík. Všechny segmenty se krátce zobrazí displej. Jakmile se na displeji objeví 0,0, můžete vážit požadované potraviny.
3. Použití a knoflík na přepnout mezi gramů (G) a unce (oz).
4. Pokud stisknete tlačítko HOLD , indikace hmotnosti zůstane na displeji i po vyjmutí potraviny.. Objeví se také slovo „HOLD“ . displej.
5. Stiskněte, pokud chcete vážit více potravin. 0.0 se znovu objeví vZobrazit.
6. Spotřebič se automaticky vypne po cca. 90 sekund. Nebo vypněte spotřebič ručně, stiskněte a podržte tlačítko na cca.2 sekundy.

Čištění

- Otřete a sluchátko s A mírně vlhký tkanina.
- Pro čištění můžete odměrku vyjmout. Chcete-li to provést, stáhněte lžici a očistěte jej v teplé vodní lázni. Nechte odměrku uschnout před vložením zpět.

Úložný prostor

- Doporučujeme ponechat spotřebič v původním obalu, pokud anodělat ne zamýšlet na použití to pro dlouho období.
- Spotřebič vždy uchovávejte mimo dosah dětí v dobře větraném prostorua schnout místo.
- Nemyjte pod vodou. Nepoužívejte ostré předměty.

Technická data

Model:..... PC LW 1214

Hmotnost:..... cca 70 g

Max měření: 300 g

Baterie..... 2 x 1,5V, Typ MICRO/AAA/LR03