

# Manual

## Gas patio heater

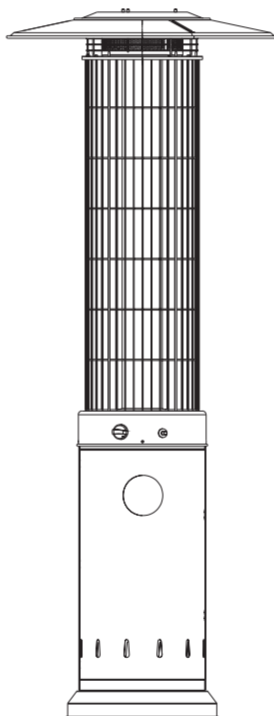

**EN DE CZ SK HU PL**

**EN**

## Thank you for purchasing our product.

Before using this unit, please read this manual.

### Parts list

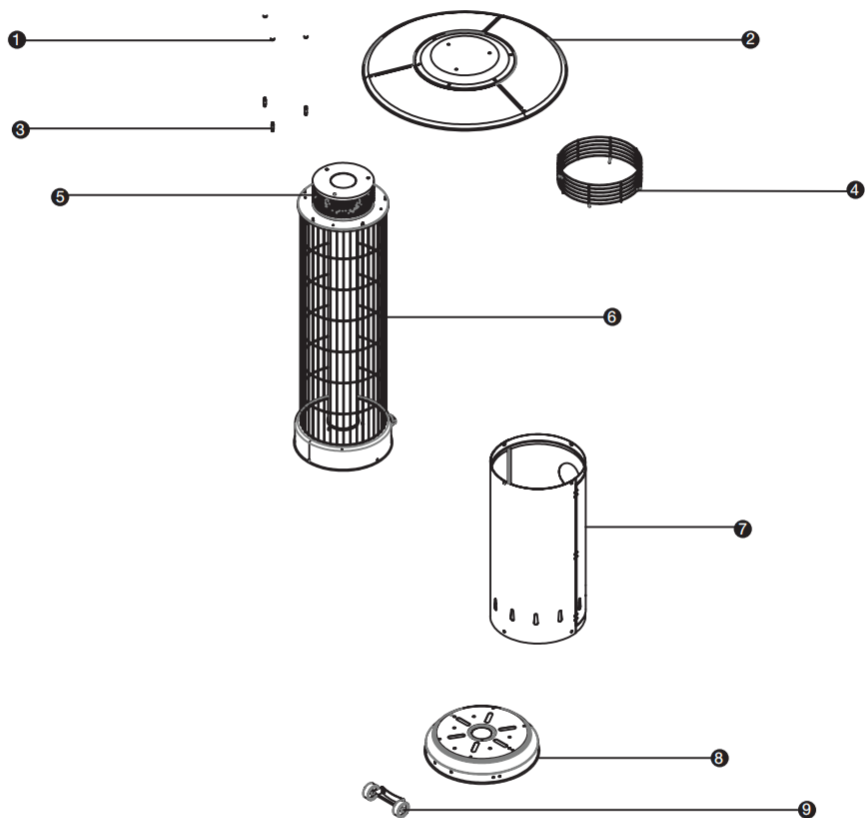

1. Wing nut
2. Reflector
3. Reflector spacer
4. Protective cover
5. Top plate

6. Burner assembly
7. Gas cylinder cover
8. Base
9. Wheel assembly

## Warning

1. If you smell gas:
  - Shut off gas supply to the appliance.
  - If you still smell gas, immediately call your gas supplier or the fire department.
2. Do not store gasoline or any other flammable vapors/ liquids near this appliance.
3. Designed for use outdoors or in amply ventilated areas (minimum of 25 % of the surface area open – one open wall).
4. Improper installation, adjustment, alternation, service or maintenance can cause injury or property damage. Read the manual thoroughly before installing or using this appliance.
5. This appliance must be installed and stored in accordance with the regulations in force.
6. Do not cover the ventilation holes of the cylinder housing.
7. Do not move the appliance when in use.
8. Shut off the valve of the gas cylinder or the regulator before moving the appliance.
9. The gas tube must be changed within the prescribed intervals.
10. Use only the type of gas and the type of cylinder specified by the manufacturer.
11. The gas tank used with this patio heater must meet the following requirements: 31,8 cm diameter, 58 cm height with 15 kg capacity at maximum.
12. In case of strong wind blowing, attention must be taken against tilting of the appliance.
13. The injector in this appliance is not removable and is assembled by manufacturer only. It is forbidden to convert from one gas pressure to another.
14. Do not connect the gas cylinder directly to the appliance without the regulator. Use only the gas type and gas cylinder type specified in this manual.
  - Use 30mbar regulator for butane/propane under the category I3B/P(30).
  - Use 30mbar regulator for butane under the category I3+(28-30/37).
  - Use 30mbar regulator for butane under the category I3+(28-30/37).
  - Use 50mbar regulator for butane/propane under the category I3B/P(50).

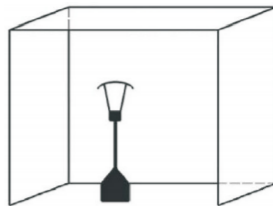

## Safety instructions

1. Do not use the patio heater for indoors, as it may cause personal injury or property damage.
2. This outdoor heater is not intended to be installed on recreational vehicles and/or boats.
3. Improper installation, adjustment, alteration can cause personal injury or property damage.
4. Do not attempt to alter the unit in any manner.
5. Never replace or substitute the regulator with any regulator other than the factory-suggested replacement.
6. Do not store or use gasoline or other flammable vapors or liquids in the heater unit.
7. The whole gas system, hose, regulator, pilot or burner should be inspected for leaks or damage before use, and at least annually by a qualified service person.
8. All leak tests should be done with a soap solution. Never use an open flame to check for leaks. Do not use the heater until

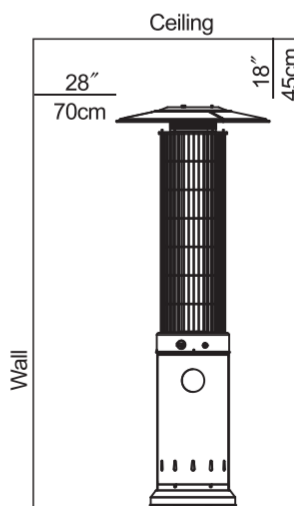

all connections have been leak tested.

9. Turn off the gas valve immediately if smell of gas is detected. Turn Cylinder Valve OFF. If leak is at Hose/Regulator connection: tighten connection and perform another leak test. If bubbles continue appearing should be returned to hose's place of purchase. If leak is at Regulator/Cylinder Valve connection: disconnect, reconnect, and perform another leak check. If you continue to see bubbles after several attempts, cylinder valve is defective and should be returned to cylinder's place of purchase.
10. Do not transport heater while it's operating.
11. Do not move the heater after it has been turned off until the temperature has cooled down.
12. Keep the ventilating holes empty and debris-free.
13. Do not paint the radiant screen, control panel or top canopy reflector.
14. Control compartment, burner and circulation air passageways of the heater must be kept clean.
15. Frequent cleaning may be required as necessary.
16. The LP tank should be turned off when the heater is not in use.
17. Check the heater immediately if any of the following occurs:
  - The heater does not reach temperature.
  - The burner makes popping noise during use (a slight noise is normal when the burner is extinguished).
  - Smell of gas in conjunction with extreme yellow tipping of the burner flames.
18. The LP regulator/hose assembly must be located out of pathways where people may trip over it or in area where the hose will not be subject to accidental damage.
19. Any guard or other protective device removed for servicing the heater must be replaced before operating the heater.
20. Adults and children should stay away from high temperature surface to avoid burns or clothing ignition.
21. Children should be carefully supervised when they are in the area of the heater.
22. Clothing or other flammable materials should not be hung on the heater or placed on or near the heater.
23. If you want to change the gas hose, keep in mind it needs to be 60 cm long.
24. Use 10 kg gas cylinders with safety valve for this appliance only.
25. To change the gas cylinder in a amply ventilated area, away from any ignition source (candle, cigarettes, other flame producing appliances).
26. Check if the regulator is secured firmly as shown in the picture.
27. Keep the ventilating holes always open.
28. Close the gas supply each time after you turn the appliance off.
29. In the event of gas leakage, the appliance shall not be used or if alight, the gas supply shall be shut off and the appliance shall be investigated and rectified before it is used again.
30. Check the hose at least once per month, each time the cylinder is changed or each time before long time no use. If it shows signs of cracking, splitting or other deterioration it shall be exchanged for new hose of the same length and of the equivalent quality.

## Gas requirements

Use LPG, propane, butane or propane/butane mixture gas tanks only.

Maximum inlet pressure of propane regulator must not exceed 100 PSI.

The installation must conform to local standards. In the absence of these standards it must conform the standard for storage and handling liquid petroleum gases.

A dented, rusty or damaged tank may be hazardous and should be checked by your tank supplier. Never use a tank with damaged valve connection.

The tank must be arranged to provide for vapor withdrawal from the operating cylinder.

Never connect an unregulated tank to this appliance.

## Leakage test

Gas connections on the heater are leak tested at the factory prior to shipment. A complete gas tightness check must be performed at the installation site due to possible mishandling in shipment or excessive pressure being applied to the heater.

- Make a soap solution of one part liquid detergent and one part water. The soap solution can be applied with a spray bottle, brush or rag. Soap bubbles will appear in case of a leak.
- The heater must be checked with a full cylinder.
- Make sure the safety control valve is in the OFF position.

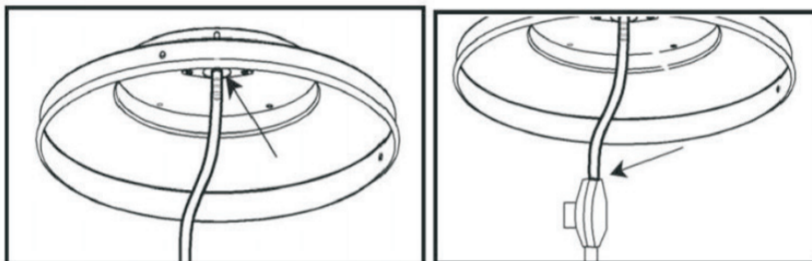

- Turn the gas supply ON.
- In case of a leak, turn off the gas supply. Tighten any leaking fittings, then turn the gas supply on and recheck.
- Never leak test while smoking.
- Any gas odor should be signal for you undertake safety steps while being careful.
- Do not do anything that could lead to open flame (don't use matches, lighters, etc.) and do not touch electric sockets/switchgears.

## Operation and storage

To turn on the appliance:

1. Turn on the valve on the gas supply cylinder completely.
  2. Push the control knob in and turn it to "PILOT" position.
  3. Press and hold the control knob for 90 seconds. To light the pilot flame, press the IGNITION button several times after 60 seconds, until blue light shows. Once the light is constant, release the control knob button and set your desired temperature.
- If a new tank has been connected, please allow the air to purge out through the pilot hole for at least a minute.
  - When lighting the pilot flame, make sure the variable control knob is continuously pressed down while pressing the ignition button.

- Pilot flame can be watched and checked from the small round window with sliding lid located at the bottom of the flame screen (to the left or right side of the controller).
- If the pilot flame does not light or it goes out, repeat step 3 (a 5 minute complete shut off period is necessary before relighting).

#### To turn off the appliance:

- Turn the control knob to PILOT position
- Push and turn the control knob to OFF position.
- Turn the regulator connected to the gas cylinder to OFF position.

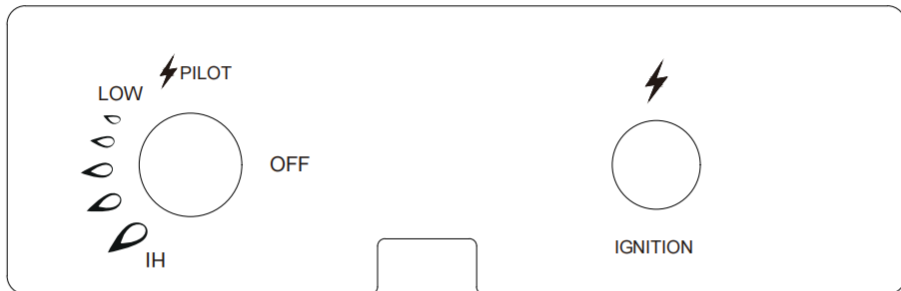

#### Cleaning and care

- Wipe off powder coated surfaces with soft, moist rag. Do not clean the appliance with cleaners that are combustible or corrosive.
- Remove debris from the burner to keep it clean and safe for the next use.

#### Construction and characteristics

- Transportable terrace/garden heater with tank housing
- Casing in steel with powder-coating or stainless steel
- Gas connections equipped with metal clamp
- Heat emission from reflector

#### Specifications

- Use propane/butane or their mixture gas tanks only
- For outdoor use only

#### Troubleshooting

#### Service and maintaining

Periodic maintenance should be performed at intervals not exceeding 6 months or when obvious fault occurs, i.e. flame burning abnormality or burner discoloration. These are general signs of gas supply blockage or blocked burner ports.

To clean the burner ports, remove the reflector assembly by removing three nuts at the top of the reflector. The mesh screen may then be extracted by removing four retention screws at the base of the mesh screen and four screws at the top of the screen. Remove two screws retaining the burner assembly, rotate the burner assembly slightly then remove the burner assembly upwards.

Care should be always taken to avoid damage to the gas piping and ignition lead. The burner and mesh screen may then be clean by compressed air. Assembly is a reversal of the above steps.

If the PILOT is blocked by debris, spider webs etc., the pilot flame might be small and the flame failure device may have not heated up enough for the main burner to work. If this happens it is necessary to clean the pilot and its gas tube.

To clean the PILOT, remove the burner and pilot cover as detailed above, inspect the pilot injector and tubing for blockage. If obstructed, clean with compressed air. Clean the flame failure device as well. Assembly is a reversal of above steps.

Technical details:					
Appliance category:	3+(28-30/37)		3B/P(30)	3B/P(50)	3B/P(37)
Type of gas:	Butane	Propane	Butane, propane, their mixture	Butane, propane, their mixture	Butane, propane, their mixture
Gas pressure:	28 - 30 mbar	37 mbar	29 mbar	50 mbar	37 mbar
Outlet pressure of the regulator:	30 mbar	37 mba	29 mbar	50 mbar	37 mbar
<b>Injector:</b>					
Appliance category:	3+(28-30/37)		3B/P(30)	3B/P(50)	3B/P(37)
Type of gas:	Butane	Propane	Butane, propane, their mixture	Butane, propane, their mixture	Butane, propane, their mixture
Gas pressure:	28 - 30 mbar	37 mbar	29 mbar	50 mbar	37 mbar
Leistungsaufnahme gesamt:		13 kW (butan: 945 g/h, propan: 928 g/h)			
Injector size:	1,80 mm main burner 0,18 mm pilot burner			1,50 mm main burner 0,18 mm pilot burner	1,70 mm main burner 0,18 mm pilot burner
The marking (e.g. 1.90 on the injector) indicates that the size of it is 1.90 mm.					0063

Problem	Probable cause	Solution
Pilot doesn't light up	<ul style="list-style-type: none"> <li>• gas valve may be off</li> <li>• tank fuel empty</li> <li>• air in supply system</li> <li>• loose connections</li> </ul>	<ul style="list-style-type: none"> <li>• turn the gas valve on</li> <li>• refill the tank</li> <li>• purge the air from lines</li> <li>• check all of them</li> </ul>
Pilot doesn't stay on	<ul style="list-style-type: none"> <li>• debris around pilot</li> <li>• loose connections</li> <li>• bad thermocouple</li> <li>• gas leak in line</li> <li>• lack of fuel pressure</li> </ul>	<ul style="list-style-type: none"> <li>• clean the area</li> <li>• tighten them</li> <li>• replace it</li> <li>• check connections</li> <li>• tank nearly empty, refill it</li> </ul>
Burner doesn't light up	<ul style="list-style-type: none"> <li>• low pressure</li> <li>• opening blocked</li> <li>• control not on</li> <li>• bad thermocouple</li> <li>• bent pilot light assembly</li> <li>• not in correct location</li> </ul>	<ul style="list-style-type: none"> <li>• tank nearly empty, refill it</li> <li>• remove and clean it</li> <li>• turn the valve on</li> <li>• replace it</li> <li>• place in proper position</li> <li>• place in proper location</li> </ul>

The English version of the manual is an exact translation of the original manufacturer's instructions. Images used in this manual are for illustrational purposes only and may differ from the actual product.



**DE**

**Danke dass Sie sich für unser Produkt entschieden haben.**

Bevor Sie dieses Gerät verwenden, lesen Sie bitte diese Anleitung.

### Beschreibung des Geräts und seiner Teile

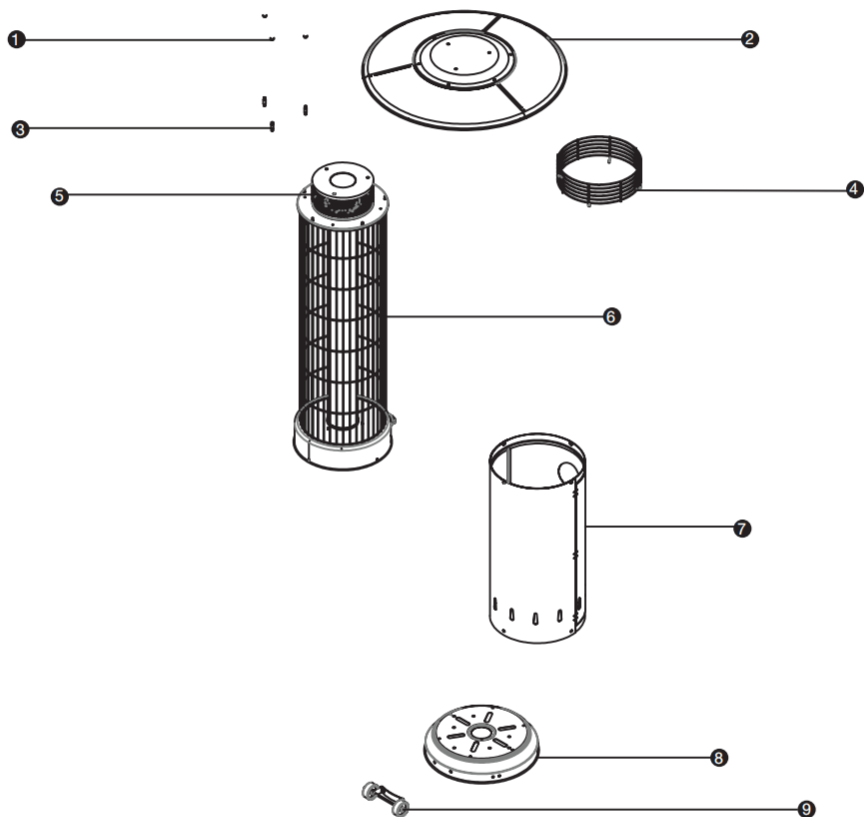

- |                           |                             |
|---------------------------|-----------------------------|
| 1. Flügelmutter           | 6. Brenner                  |
| 2. Reflektor              | 7. Abdeckung der Gasflasche |
| 3. Reflektorabstandhalter | 8. Basis                    |
| 4. Schutzabdeckung        | 9. Rolle                    |
| 5. Oberteil               |                             |

## Hinweise

1. Wenn Sie Gas riechen:
  - Schalten Sie die Gasversorgung des Geräts aus.
  - Wenn Sie immer noch Gas riechen, kontaktieren Sie Ihren Gasanbieter oder die Feuerwehr.
2. Lagern Sie keine brennbaren Substanzen oder nicht angeschlossenen Gasflaschen in der Nähe des Geräts.
3. Verwenden Sie das Gerät nur im Freien oder in einem ausreichend belüfteten Bereich (d.h. mindestens 25% offener Fläche - eine freie Wand).
4. Eine unsachgemäße Installation, Einstellung, Änderung, Wartung oder Instandhaltung kann zu Personen- oder Sachschäden führen. Lesen Sie die Anweisungen zur Installation, Betrieb und Wartung sorgfältig durch, bevor Sie dieses Gerät installieren oder reparieren.
5. Dieses Gerät muss installiert und die Gasflasche gemäß den geltenden Vorschriften gelagert werden.
6. Decken Sie die Belüftungsöffnungen der Abdeckung der Gasflasche nicht ab.
7. Bewegen Sie das Gerät nicht, während es in Betrieb ist.
8. Schließen Sie das Ventil an der Gasflasche oder trennen Sie den Gasregler, bevor Sie das Gerät bewegen.
9. Der Gasschlauch muss innerhalb der vorgeschriebenen Frist ausgetauscht werden.
10. Verwenden Sie nur die vom Hersteller angegebenen Gas- und Gasflaschentyp.
11. Bei starkem Wind im Freien muss besonders darauf geachtet werden, dass das Gerät nicht umkippt.
12. Schließen Sie die Gasflasche nicht ohne Regler direkt an das Gerät an. Verwenden Sie nur die in der Anleitung angegebene Art des Gases und der Gasflasche.
  - Für Butan/Propan in der Kategorie I3B/P (30) ist ein Regler für 30 mbar zu nutzen.
  - Für Butan ist ein Regler für 30mbar der Kategorie I3 + (28-30/37) zu nutzen.
  - Für Propan ist ein Regler für 37 mbar der Kategorie I3 + (28-30/37) zu nutzen.
  - Für Propan/Butan in der Kategorie I3B/P (50) ist ein Regler für 50 mbar zu nutzen.

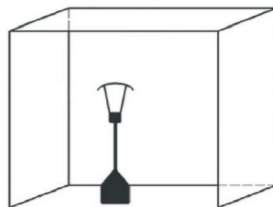

## Sicherheitsanweisungen

1. Verwenden Sie das Gerät nicht in Innenräumen. Dies kann zu Verletzungen oder Schäden an Ihrem Eigentum führen.
2. Das Gerät ist nicht für den Einbau in Freizeitfahrzeuge und/oder Boote vorgesehen.
3. Eine unsachgemäße Installation, Einstellung, Änderung, Wartung oder Instandhaltung kann zu Personen- oder Sachschäden führen.
4. Versuchen Sie nicht, das Gerät in irgendeiner Weise zu modifizieren.
5. Ersetzen Sie den Regler nicht durch einen anderen als den vom Hersteller empfohlenen Typ.
6. Lagern oder verwenden Sie kein Benzin oder andere brennbare Dämpfe oder Flüssigkeiten in dem Strahler.
7. Das gesamte Gassystem, die Schläuche, der Regler und der Zündbrenner sollten vor dem ersten Gebrauch und dann einmal im Jahr auf Gasleckage oder Beschädigung überprüft werden.

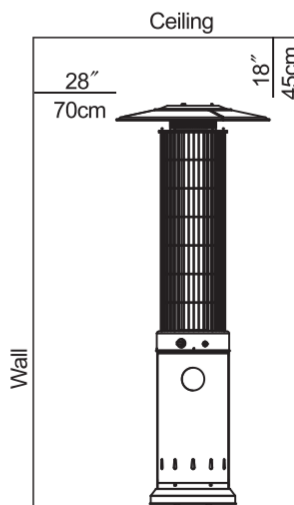

8. Alle Dichtheitsprüfungen sollten mit einer Seifenlösung durchgeführt werden. Verwenden Sie zur Überprüfung der Dichtigkeit niemals eine offene Flamme.
9. Wenn Sie Gas riechen, schließen Sie sofort das Ventil der Gasflasche. Wenn der Schlauch/Regler undicht ist: Ziehen Sie die Verbindung fest und führen Sie eine weitere Überprüfung durch. Wenn weiterhin Blasen auftreten, ersetzen Sie den Schlauch. Wenn die Verbindung zwischen Regler und Gasflasche undicht ist: Trennen Sie diese, schließen Sie sie wieder an und führen Sie eine erneute Überprüfung durch. Wenn Sie nach mehreren Versuchen immer noch Blasen sehen, ist das Ventil der Gasflasche defekt - ersetzen Sie es.
10. Bewegen Sie das Gerät nicht, während es in Betrieb ist.
11. Bewegen Sie das Gerät nach dem Ausschalten erst, wenn es abgekühlt ist.
12. Halten Sie die Lüftungsöffnungen frei und frei von Schmutz.
13. Lackieren Sie nicht die Brennerabdeckung, das Bedienfeld oder die obere Abdeckung des Reflektors.
14. Die Steuerkomponenten, der Brenner und die Luftzirkulationskanäle des Geräts müssen sauber gehalten werden.
15. Reinigen Sie das Gerät regelmäßig.
16. Schließen Sie das Ventil der Gasflasche, wenn das Gerät nicht in Betrieb ist.
17. Schalten Sie das Gerät sofort aus und überprüfen Sie es, wenn eine der folgenden Situationen eintritt:
  - Der Strahler erreicht nicht die erforderliche Temperatur.
  - Der Brenner macht während des Gebrauchs ein knackendes Geräusch (ein leichtes Geräusch ist normal, wenn der Brenner ausgeht).
  - Sie riechen Gas in Verbindung mit einer extrem gelben Farbe der Brennerflammen.
18. Der verbundene Regler/Schlauch der Gasflasche dürfen sich nicht in einem Bereich befinden, in dem Personen darüber stolpern könnten.
19. Alle schützenden Teile des Geräts müssen nach dem Entfernen vor der weiteren Verwendung ausgetauscht werden.
20. Halten Sie immer einen ausreichenden Abstand zum Strahler ein. Aufgrund der Temperaturen, die bei Verwendung des Geräts erreicht werden, können Verbrennungen auftreten.
21. Lassen Sie Kinder nicht unbeaufsichtigt in der Nähe des Geräts.
22. Hängen Sie keine Kleidung oder andere brennbare Gegenstände an oder in die Nähe des Strahlers auf.
23. Wenn Sie den Gasschlauch ersetzen möchten, beachten Sie die erforderliche Länge von 60 cm.
24. Verwenden Sie für dieses Gerät nur 10kg Gasflaschen mit Sicherheitsventil.
25. Wechseln Sie die Gasflasche in einer ausreichend belüfteten Umgebung in ausreichendem Abstand zu brennbaren Gegenständen (Kerzen, Zigaretten, andere brennbare Gegenstände).
26. Überprüfen Sie, ob der Regler wie gezeigt ordnungsgemäß montiert ist.
27. Stellen Sie sicher, dass die Belüftungsöffnungen der Gasflasche immer offen sind.
28. Schalten Sie nach dem Ausschalten des Geräts immer die Gaszufuhr zur Gasflasche aus.
29. Schalten Sie im Falle eines Gaslecks das Gerät aus, trennen Sie die Gasversorgung vorsichtig von der Flasche und überprüfen Sie das Gerät nach dem Abkühlen.
30. Überprüfen Sie den Schlauch mindestens einmal im Monat, jedes Mal, wenn Sie die Gasflasche wechseln und wenn das Gerät längere Zeit nicht benutzt wurde. Wenn Sie Anzeichen von Rissen oder anderen Schäden am Schlauch sehen, ersetzen Sie diesen durch einen neuen Schlauch gleicher Länge und Qualität.

## Anforderungen an das Gas

Verwenden Sie für dieses Gerät nur die vom Hersteller empfohlene Gasart (LPG, Propan, Butan). Der maximale Eingangsdruck des Reglers einer Propan-Flasche darf 100 PSI nicht überschreiten. Die Installation und der Betrieb des Geräts müssen den örtlichen Vorschriften entsprechen. Falls keine lokalen Vorschriften vorhanden sind, halten Sie sich an die Standardverfahren für die Lagerung und Handhabung von Flüssiggas.

Eine mangelhafte, verrostete oder beschädigte Gasflasche kann gefährlich sein und sollte von einem Spezialisten auf Sicherheit überprüft werden. Verwenden Sie niemals eine Gasflasche mit einem beschädigten Ventilanschluss.

Die Gasflasche muss so positioniert sein, dass Dämpfe aus der Flasche entweichen können. Schließen Sie niemals eine unregelte Gasflasche an das Gerät an.

## Überprüfung der Dichtheit

Für den Gasanschluss dieses Geräts wird vom Hersteller immer eine Dichtheitsprüfung durchgeführt, bevor das Produkt an den Kunden gesendet wird. Nach der Installation des Geräts muss der Kunde jedoch eine vollständige ordnungsgemäße Dichtheitsprüfung durchführen. Während des Transports können Schäden durch übermäßigen Druck oder falsche Ladungssicherung auftreten.

- Mischen Sie eine 1: 2 Lösung aus Seife und Wasser. Die Lösung kann mit einem Spray, Pinsel oder Tuch aufgetragen werden. Bei schlechter Dichtheit treten Blasen auf.
- Das Gerät muss mit einer vollen Gasflasche überprüft werden.
- Stellen Sie sicher, dass der Regulierknopf auf OFF steht.
- Schalten Sie die Gasversorgung aus.
- Schalten Sie bei einem Gasleck die Gasversorgung aus. Ziehen Sie die zuständige Dichtung fest, schalten Sie das Gas wieder ein und wiederholen Sie den Test.
- Rauchen Sie niemals, wenn Sie die Dichtheitsprüfung durchführen.

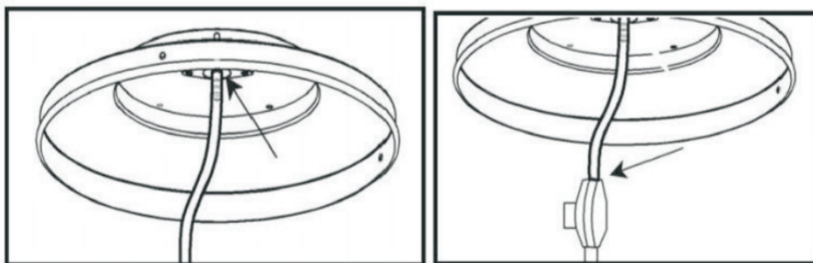

Wenn Sie Gas riechen, nehmen Sie geeignete Sicherheitsvorkehrungen vor.

- Tun Sie nichts, was ein Feuer auslösen könnte (zünden Sie keine Streichhölzer an, benutzen Sie kein Feuerzeug usw.) und berühren Sie keine Steckdosen/Schalter.

## Nutzung und Lagerung

### Einschalten des Geräts:

1. Öffnen Sie das Ventil an der angeschlossenen Gasflasche vollständig.
2. Drücken Sie den Regulierknopf und drehen Sie ihn in die Position PILOT (um 90° gegen den Uhrzeigersinn).
3. Halten Sie den Regulierknopf 90 Sekunden lang gedrückt. Um den Brenner zu zünden, drücken Sie nach 60 Sekunden mehrmals den Zündknopf (IGNITION), bis ein blaues Licht erscheint. Sobald das Licht konstant ist und nicht schwankt, lassen Sie den Regulierknopf los.

und stellen Sie die gewünschte Temperatur ein.

- Wenn Sie eine neue Gasflasche angeschlossen haben, warten Sie mindestens eine Minute, bis sich die Leitung mit Gas aus der Gasflasche gefüllt hat.
- Halten Sie beim Zünden der Flamme sowohl den Zündknopf als auch den Regulierknopf gedrückt.
- Sie können die Zündflamme mithilfe eines kleinen runden Fensters mit einem Schiebedeckel unten an der Brennerabdeckung (links oder rechts von der Steuerung) überwachen und steuern.
- Wenn die Zündflamme nicht zündet oder erlischt, wiederholen Sie Schritt 3 (warten Sie 5 Minuten, bevor Sie den Versuch wiederholen).

#### Ausschalten des Geräts

- Drehen Sie den Regulierknopf in die Position PILOT.
- Drücken Sie und drehen Sie den Knopf in die Position OFF.
- Schließen Sie das Gaszufuhrventil an der Gasflasche.



#### Reinigung und Instandhaltung

- Pulverbeschichtete Oberflächen mit einem weichen, feuchten Tuch abwischen. Reinigen Sie das Gerät nicht mit brennbaren oder ätzenden Reinigungsmitteln.
- Entfernen Sie Schmutz vom Brenner, um ihn sauber und sicher zu halten.

#### Konstruktion und Eigenschaften

- Übertragbarer Garten- / Terrassenstrahler mit Platz für eine Gasflasche
- Stahl / Edelstahlgehäuse mit Pulverbeschichtung
- Schlauchanschluss mit Metallklemme
- Wärmeerzeugung vom Gerät

#### Spezifikation

- Verwenden Sie nur Gasflaschen, die mit Propan, Butan oder Gemischen davon gefüllt sind
- Nur für den Außenbereich

#### Reinigung und Instandhaltung

Regelmäßige Wartung sollte in Abständen von weniger als 6 Monaten durchgeführt werden oder wenn Sie sichtbare Probleme wie schlechtes Flammenbrennen oder Verfärben des Brenners bemerken. Dies ist ein Zeichen für eine schlechte/blockierte Gasversorgung oder blockierte Brenneranschlüsse.

Entfernen Sie zum Reinigen der Brenneröffnungen die Aufstellung des Reflektors, indem Sie die drei Muttern oben am Reflektor entfernen. Das Netz kann dann entfernt werden, indem die vier Schrauben an dem Gehäuse und die vier Schrauben an der Oberseite entfernt werden. Entfernen Sie die beiden Schrauben, mit denen die Aufstellung des Brenners befestigt ist, drehen Sie diese leicht und entfernen Sie sie nach oben.

Achten Sie darauf, dass es nicht zur Beschädigung der Gasleitungen und der Zündung kommt. Der Brenner und das Netz können dann mit Druckluft gereinigt werden. Bauen Sie die gesamte Aufstellung mithilfe der Schritte im vorherigen Absatz in umgekehrter Reihenfolge wieder zusammen.

Wenn der ZÜNDBRENNER mit Schmutz, Spinnennetzen usw. verstopft ist, ist die ZÜNDFLAMME möglicherweise klein und der Mechanismus gegen Flammenausfall erwärmt sich möglicherweise nicht ausreichend, um den Hauptbrenner zu entzünden. In diesem Fall müssen Sie den ZÜNDBRENNER und seine Gasleitungen reinigen.

Technische details:					
Geräteklasse:	3+(28-30/37)		3B/P(30)	3B/P(50)	3B/P(37)
Gasart:	Butan	Propan	Butan, Propan, Gemisch	Butan, Propan, Gemisch	Butan, Propan, Gemisch
Gasdruck:	28 - 30 mbar	37 mbar	29 mbar	50 mbar	37 mbar
Reglerausgangsdruck:	30 mbar	37 mba	29 mbar	50 mbar	37 mbar
<b>Tabelle für den Injektor</b>					
Geräteklasse:	3+(28-30/37)		3B/P(30)	3B/P(50)	3B/P(37)
Gasart:	Butan	Propan	Butan, Propan, Gemisch	Butan, Propan, Gemisch	Butan, Propan, Gemisch
Gasdruck:	28 - 30 mbar	37 mbar	29 mbar	50 mbar	37 mbar
Leistungsaufnahme gesamt:	13 kW (butan: 945 g/h, propan: 928 g/h)				
Injektor-Größe:	1,80 mm Hauptbrenner 0,18 mm Zündbrenner			1,50 mm Hauptbrenner 0,18 mm Zündbrenner	1,70 mm Hauptbrenner 0,18 mm Zündbrenner
Die Kennzeichnung z.B. 1,90 auf dem Injektor bedeutet seine Größe..					0063

## Problemlösungen

Problem	Wahrscheinliche Ursache	Lösung
Zündbrenner zündet nicht	<ul style="list-style-type: none"> <li>geschlossene Gasversorgung</li> <li>Kein Gas in der Flasche</li> <li>Luft in der Säule</li> <li>lose Verbindungen/ Dichtungen</li> </ul>	<ul style="list-style-type: none"> <li>Öffnen Sie diese</li> <li>Gasflasche nachfüllen/ersetzen</li> <li>Luft aus der Säule entfernen</li> <li>Allgemeine Kontrolle</li> </ul>
Zündbrenner erlöscht nach kurzer Zeit	<ul style="list-style-type: none"> <li>Schmutz in Nähe des Zündbrenners</li> <li>lose Verbindungen</li> <li>Schlechtes Thermoelement</li> <li>Gasleck in der Säule</li> <li>niedriger Druck</li> </ul>	<ul style="list-style-type: none"> <li>Die Umgebung reinigen</li> <li>Verbindungen festziehen</li> <li>Teil ersetzen</li> <li>Dichtungen und Anschlüsse prüfen</li> <li>Gasflasche fast leer, nachfüllen/ersetzen</li> </ul>
Der Brenner zündet nicht	<ul style="list-style-type: none"> <li>niedriger Druck</li> <li>verstopfte Gasversorgung</li> <li>Ventil geschlossen</li> <li>Schlechtes Thermoelement</li> <li>Gebogene Aufstellung des Zündbrenners</li> <li>Schlechte Umgebung</li> </ul>	<ul style="list-style-type: none"> <li>Gasflasche fast leer, nachfüllen/ersetzen</li> <li>Brenner reinigen</li> <li>Ventil öffnen</li> <li>Teil ersetzen</li> <li>In die richtige Position bringen</li> <li>An einem Ort aufstellen, der für den ordnungsgemäßen Betrieb des Geräts geeignet ist</li> </ul>

Die deutsche Version der Anleitung ist eine genaue Übersetzung der Anleitung des Herstellers. Die in diesem Handbuch verwendeten Bilder dienen nur zur Illustration und können nicht genau das Produkt entsprechen.

**CZ**

## Děkujeme za nákup našeho výrobku.

Před použitím přístroje si prosím přečtěte tento návod.

### Popis a specifikace

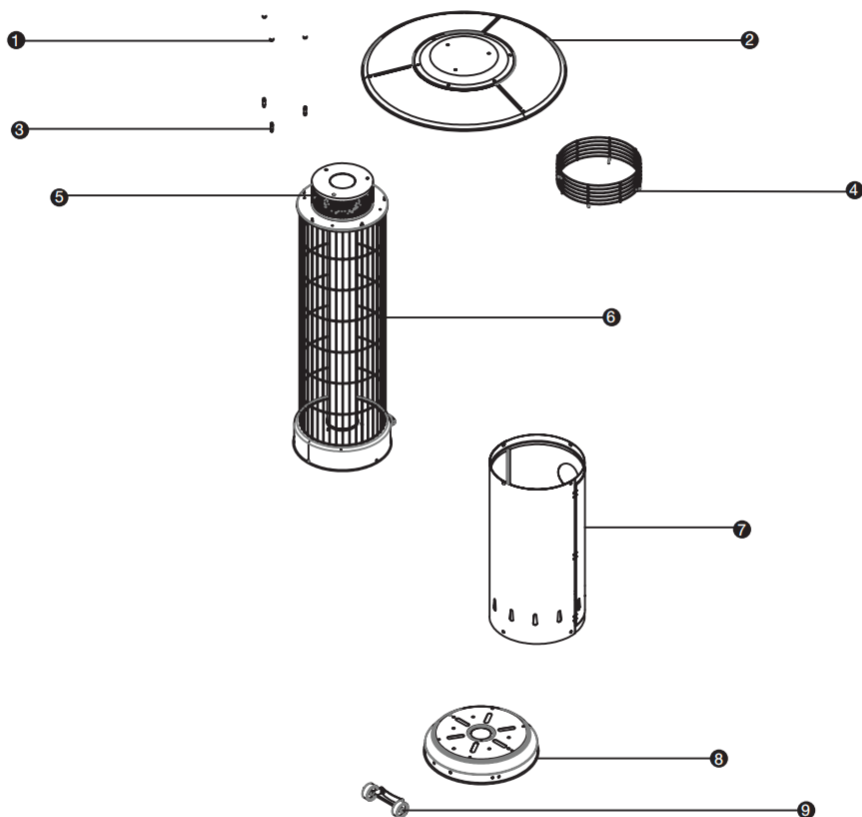

1. Křídlová matice

2. Reflektor

3. Rozpěrky reflektoru

4. Ochranný kryt

5. Vrchní plát

6. Hořák

7. Kryt plynové bomby

8. Základna

9. Kolečka



## Upozornění

1. Pokud cítíte plyn:
  - Vypněte přívod plynu do zařízení.
  - Pokud i nadále cítíte plyn, kontaktujte distributora plynu nebo hasiče.
2. Neskladujte v blízkosti zařízení žádné hořlavé látky ani nepřipojenou plynovou bombu.
3. Zařízení používejte pouze venku nebo v dostatečně větraném prostoru (otevřený prostor minimálně 25 % plochy).
4. Nesprávná instalace, seřízení, úpravy, servis nebo údržba může způsobit zranění nebo poškození majetku. Přečtěte si důkladně pokyny k instalaci, provozu a údržbě před instalací nebo opravou tohoto zařízení.
5. Tento spotřebič musí být nainstalován a plynová bomba uskladněna v souladu s platnými předpisy.
6. Nezakrývejte ventilační otvory krytu bomby.
7. Nehýbejte se spotřebičem, když je v provozu.
8. Než budete se zařízením hýbat, uzavřete ventil na plynové bombě nebo regulátor zařízení.
9. Plynová hadice musí být vyměněna během předepsaného období.
10. Používejte pouze typ plynu a typ bomby specifikovaný výrobcem.
11. V případě prudkého větru je třeba věnovat zvláštní pozornost naklonění spotřebiče.
12. Nepřipojujte plynovou bombu přímo k zařízení bez regulátoru. Používejte pouze typ plynu a typ bomby uvedené v pokynech.
  - Pro butan/propan v kategorii I3B/P (30) použijte regulátor 30 mbar.
  - Pro butan použijte regulátor 30mbar kategorie I3 + (28-30/37).
  - Použijte regulátor 37 mbar pro propan kategorie I3 + (28-30/37).
  - Pro kategorii butan/propan v kategorii I3B/P (50) použijte regulátor 50 mbar.

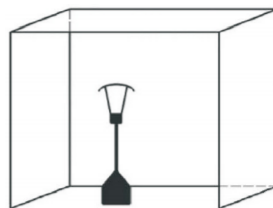

## Bezpečnostní instrukce

1. Nepoužívejte zařízení ve vnitřních prostorách. Mohlo by dojít ke zranění nebo poškození vašeho majetku.
2. Zařízení není určeno k instalaci na rekreační vozidla a/ nebo lodě.
3. Nesprávná instalace, seřízení, úpravy, servis nebo údržba může způsobit zranění nebo poškození majetku.
4. Nepokoušejte se jakýmkoli způsobem zařízení upravovat.
5. Nenahrazujte regulátor jiným typem než doporučeným od výrobce.
6. V topidle neskladujte ani nepoužívejte benzín nebo jiné hořlavé páry nebo kapaliny.
7. Celý plynový systém, hadice, regulátor a zapalovací hořák by měly být před prvním užitím zkontrolovány pro případné propuštění plynu nebo poškození, poté vždy jednou za rok.
8. Všechny zkoušky těsnosti by měly být prováděny s mýdlovým roztokem. Nikdy ke kontrole těsnosti nepoužívejte otevřený plamen.
9. Pokud cítíte zápach plynu, okamžitě vypněte plynový

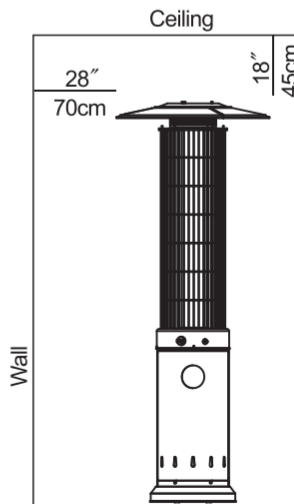

ventil a vypněte ventil válce. Pokud je netěsnost na hadici/připojení regulátoru: utáhněte připojení a proveďte další zkoušku těsnosti. Pokud se bubliny nadále objevují, vyměňte hadici. Pokud je netěsnost na připojení regulátoru/válce: odpojte jej, znovu jej připojte a proveďte další kontrolu těsnosti. Pokud nadále vidíte bubliny i po několika pokusech, ventil válce je vadný – vyměňte jej.

10. Se zařízením nehybejte, když je v provozu.
11. Po vypnutí se zařízením nehybejte, dokud se neochladí.
12. Udržujte ventilační otvory válce volné a bez nečistot.
13. Nebarvěte kryt hořáku, kontrolní panel ani vrchní kryt reflektoru.
14. Kontrolní/ovládací součásti, hořák a cirkulační průchody vzduchu ohřívače musí být udržovány čisté.
15. Zařízení pravidelně čistěte.
16. Vypněte plynovou bombu, pokud není zařízení v provozu.
17. Okamžitě vypněte a zkontrolujte zařízení, pokud nastane některá z následujících situací:
  - Ohřívač nedosahuje požadované teploty.
  - Hořák vydává během používání praskavý zvuk (při zhasnutí hořáku je lehký hluk normální).
  - Cítíte plyn ve spojení s extrémně žlutým zbarvením plamenů hořáku.
18. Sestava regulátoru/hadice plynové bomby nesmí být umístěna v prostoru, kde by o ni lidé mohli zakopnout.
19. Jakákoliv ochranná část zařízení musí být po vyjmutí nahrazena před jeho dalším používáním.
20. Vždy buďte v dostatečné vzdálenosti od topidla. Kvůli teplotám, kterých při užívání zařízení dosahuje, by mohlo dojít k popálení.
21. Nenechávejte děti bez dohledu v blízkosti zařízení.
22. Nevěste oblečení ani jiné hořlavé věci na nebo v blízkosti topidla.
23. Pokud chcete vyměnit plynovou hadici, mějte na paměti požadavek na délku 60 cm.
24. Pro toto zařízení používejte pouze 10kg plynové bomby s bezpečnostním ventilem.
25. Plynovou bombu měňte v dostatečně větraném prostředí v dostatečné vzdálenosti od hořlavých předmětů (svíčky, cigarety, jiné hořlavé předměty).
26. Zkontrolujte, že regulátor je řádně zajištěný dle obrázku.
27. Dbejte, aby ventilační otvory plynové bomby vždy byly otevřené.
28. Po vypnutí zařízení vždy uzavřete přívod plynu z bomby.
29. V případě unikání plynu zařízení vypněte, opatrně odpojte přívod plynu z bomby a zařízení po vychladnutí zkontrolujte.
30. Zkontrolujte hadici alespoň jednou měsíčně, pokaždé když měníte plynovou bombu a když zařízení nebylo dlouho používáno. Pokud vidíte známky prasklin, rozdělení nebo jiné poškození hadice, vyměňte ji za novou hadici stejné délky a kvality.

### **Plynové požadavky**

S tímto zařízením používejte pouze dodavatelem doporučený druh plynu (LPG, propan, butan). Maximální vstupní tlak regulátoru propanové bomby nesmí překročit 100 PSI.

Instalace a provoz zařízení musí odpovídat místním předpisům. V případě absence těchto předpisů dodržujte standardní postupy pro skladování a manipulaci s kapalnými ropnými plyny.

Potlučená, zrezivělá nebo poškozená plynová bomba může být nebezpečná a měla by být zkontrolována pro bezpečnost použití odborníkem. Nikdy nepoužívejte bombu s poškozeným

připojením ventilu.

Plynová bomba musí být nastavena tak, aby umožňovala odvod par z válce.

Nikdy k zařízení nepřipojujte neregulovanou plynovou bombu.

### Zkouška těsnosti

U plynového napojení tohoto zařízení je vždy provedena zkouška těsnosti dodavatelem před odesláním zboží zákazníkovi. Nicméně kompletní řádná zkouška těsnosti musí být provedena zákazníkem po instalaci zařízení. Během přepravy může dojít k uvolnění nebo nadměrnému tlaku.

- Vytvořte si roztok z mýdla a vody v poměru 1:2. Roztok může být aplikován pomocí rozprašovače, štětky nebo hadříku. V případě špatné těsnosti se objeví bubliny.
- Zařízení musí být kontrolováno s plnou plynovou bombou.
- Ujistěte se, že bezpečnostní regulační ventil je uveden do pozice OFF.
- Zapněte přívod plynu.
- V případě úniku plynu vypněte přívod plynu. Utáhněte těsnění, kterým plyn unikal, znovu zapněte přívod plynu a test opakujte.
- Nikdy při provádění zkoušky těsnosti nekuřte.

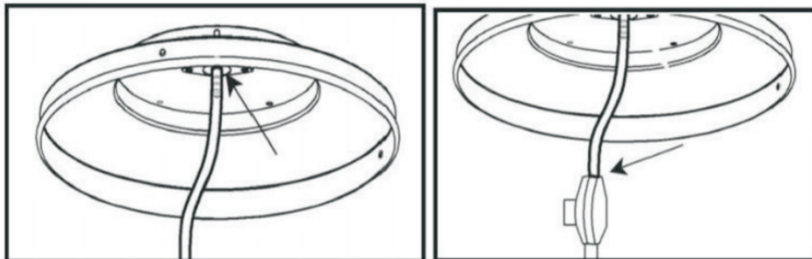

V případě, že cítíte plyn, podnikněte příslušné bezpečnostní kroky za zvýšené opatrnosti.

- Nedělejte nic, co by mohlo vést k zažehnutí ohně (nezapalujte sirky, neškrtejte zapalovačem, atd.) a nedotýkejte se elektrických zásuvek/spínačů.

### Používání a uskladnění

#### Zapnutí spotřebiče:

1. Úplně otevřete ventil na napojené plynové bombě.
  2. Stiskněte a otočte regulační knoflík do polohy PILOT. Ujistěte se, že v tlačítku zapalování jsou baterie.
  3. Zmáčkněte a držte regulační knoflík po dobu 90 vteřin. Pro zapálení hořáku několikrát zmáčkněte tlačítko zapalování (IGNITION) po uplynutí 60 vteřin, dokud se neobjeví modré světlo. Jakmile je světlo konstantní a nekolísá, uvolněte regulační knoflík a nastavte si požadovanou teplotu.
- Pokud jste napojili novou plynovou bombu, počkejte alespoň jednu minutu, než vzduch z plynovodu vyprchá pilotním otvorem.
  - Při zapalování plamene se ujistěte, že držíte stisknuté jak tlačítko zapalovače, tak regulační knoflík.
  - Pilotní plamen můžete sledovat a kontrolovat pomocí malého kulatého okénka s posuvným víkem umístěným ve spodní části krytu hořáku (na levé nebo pravé straně ovladače).
  - Pokud se pilotní plamen nerozhoří nebo uhasne, opakujte krok č. 3 (před opakováním pokusu je nutno vyčkat 5 minut).

### Vypnutí spotřebiče

- Otočte regulační knoflík do polohy PILOT.
- Stiskněte a otočte knoflík do pozice OFF.
- Uzavřete ventil přívodu plynu na plynové bombě.

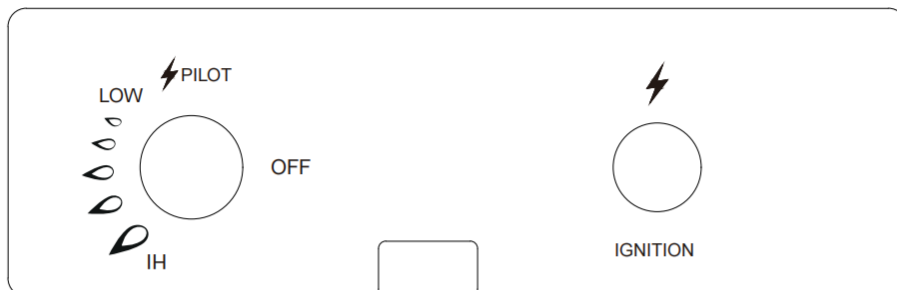

### Čištění a údržba

- Práškem potažené povrchy otřete měkkým vlhkým hadříkem. Nečistěte zařízení čisticími prostředky, které jsou hořlavé nebo korozivní.
- Odstraňte nečistoty z hořáku, abyste jej udrželi čistý a bezpečný pro používání.

### Konstrukce a vlastnosti

- Přenosné zahradní/terasové topidlo s prostorem na plynovou bombu
- Pouzdro z oceli/nerezové oceli s práškovým nástřikem
- Napojení hadice kovovou svorkou
- Produkce tepla ze zařízení

### Specifikace

- Používejte pouze plynové bomby plněné propanem, butanem nebo jejich směsí
- Pouze pro venkovní použití

### Čištění a údržba

Pravidelná údržba by měla být prováděna v intervalech kraších než 6 měsíců nebo když si všimnete viditelných problémů, jako např. špatné hoření plamene nebo zbarvení hořáku. To je známkou špatného/blokovaného přívodu plynu nebo blokovaných portů hořáku.

Chcete-li vyčistit porty hořáku, demontujte sestavu reflektoru odstraněním tří matic v horní části reflektoru. Síťovinu lze poté vyjmout odstraněním čtyř šroubů v její základně a čtyř šroubů v její horní části. Vyšroubujte dva šrouby přidržující sestavu hořáku, sestavu hořáku mírně pootočte a vyjměte ji směrem nahoru.

Dbejte opatrnosti, aby nedošlo k poškození plynových trubek a zapalování. Hořák a síťovina poté mohou být očištěny stlačeným vzduchem. Celou sestavu znovu zkompletujte pomocí kroků v přechodném odstavci v opačném pořadí.

Pokud je PILOT zanesený nečistotami, pavoučími sítěmi atd., PILOT plamen může být malý a zařízení proti selhání plamene se nemusí dostatečně ohřát, aby se rozhořel hlavní hořák. Pokud k tomuto případu dojde, musíte vyčistit PILOT a jeho plynové trubky.

Chcete-li PILOT vyčistit, demontujte hořák a krytku PILOT dle postupu popsaného výše, zkontrolujte, zda nejsou PILOT vstříkovač a trubky ucpané. Pokud jsou ucpané, vyčistěte je stlačeným vzduchem. Očistěte také zařízení proti selhání plamene. Celou sestavu znovu zkompletujte, viz postup výše v opačném pořadí.

**Technické informace:**

Kategorie plynu:	3+(28-30/37)		3B/P(30)	3B/P(50)	3B/P(37)
Druhy plynu:	Bután	Propan	Mix plynu propanu a butanu (LPG)	Mix plynu propanu a butanu (LPG)	Mix plynu propanu a butanu (LPG)
Tlak plynu:	28 - 30 mbar	37 mbar	29 mbar	50 mbar	37 mbar
Výstupní tlak regulátoru	30 mbar	37 mba	29 mbar	50 mbar	37 mbar
<b>Tabulka vstříkovače</b>					
Kategorie zařízení	3+(28-30/37)		3B/P(30)	3B/P(50)	3B/P(37)
Druhy plynu:	Butan	Propan	Mix plynu propanu a butanu (LPG)	Mix plynu propanu a butanu (LPG)	Mix plynu propanu a butanu (LPG)
Tlak plynu:	28 - 30 mbar	37 mbar	29 mbar	50 mbar	37 mbar
Celkový tepelný příkon:	13 kW (butan: 945 g/h, propan: 928 g/h)				
Velikost vstřekovača:	1,80 mm hlavní hořák 0,18 mm pilotní hořák			1,50 mm hlavní hořák 0,18 mm pilotní hořák	1,70 mm hlavní hořák 0,18 mm pilotní hořák
Značenie napr. 1,90 na vstrekovači znamená jeho velikost.				<b>CE</b>	0063

## Řešení problémů

Problém	Pravděpodobná příčina	Řešení
Pilot se nerozsvítí	<ul style="list-style-type: none"><li>• Vypnutý ventil na bombě</li><li>• Plynová bomba je prázdná</li><li>• Vzduch ve sloupku/hadici</li><li>• Uvolněné spoje/těsnění</li></ul>	<ul style="list-style-type: none"><li>• Zapněte jej</li><li>• Doplňte/Vyměňte ji</li><li>• Odstraňte vzduch ze sloupku</li><li>• Zkontrolujte je</li></ul>
Pilot nevydrží zapnutý	<ul style="list-style-type: none"><li>• Nečistoty okolo pilot</li><li>• Uvolněné spoje</li><li>• Špatný termočlánek</li><li>• Únik plynu ve sloupku</li><li>• Malý tlak</li></ul>	<ul style="list-style-type: none"><li>• Očistěte jeho okolí</li><li>• Utáhněte je</li><li>• Vyměňte jej</li><li>• Zkontrolujte spoje/těsnění</li><li>• Téměř prázdná nádoba, doplňte/vyměňte ji</li></ul>
Hořák se nezapálí	<ul style="list-style-type: none"><li>• Malý tlak</li><li>• Ucpaný přívod plynu</li><li>• Zavřený ventil</li><li>• Špatný termočlánek</li><li>• Ohnutá sestava pilotního světla/plamene</li><li>• Špatné prostředí</li></ul>	<ul style="list-style-type: none"><li>• Téměř prázdná nádoba, doplňte/vyměňte ji</li><li>• Vyčistěte jej</li><li>• Otevřete jej</li><li>• Vyměňte jej</li><li>• Nastavte sestavu do správné polohy</li><li>• Umístěte hořák do místa odpovídajícího ke správnému provozu zařízení</li></ul>

Česká verze návodu je přesným překladem originálního návodu výrobce.

Fotografie použité v manuálu jsou pouze ilustrační a nemusí se přesně shodovat s výrobkem.

**SK**

## Ďakujeme za nákup nášho výrobku.

Pred použitím prístroja si prosím prečítajte tento návod.

### Popis a špecifikácie

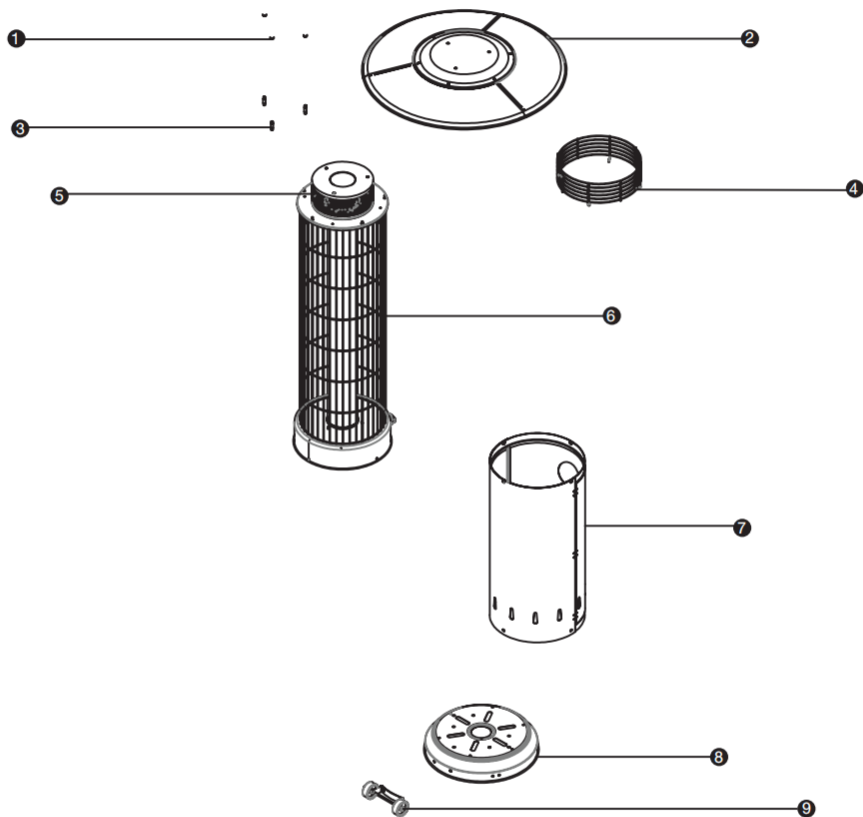

1. Křídlová matica

2. Reflektor

3. Rozperky reflektora

4. Ochranný kryt

5. Vrchný plát

6. Horák

7. Kryt plynovej bomby

8. Základňa

9. Kolieska

## Upozornenie

1. Ak cítite plyn:
  - Vypnite prívod plynu do zariadenia.
  - Ak aj naďalej cítite plyn, kontaktujte distribútora plynu alebo hasičov.
2. Neskladujte v blízkosti zariadenia žiadne horľavé látky ani nepripojenú plynovú bombu.
3. Zariadenie používajte iba vonku alebo v dostatočne vetranom priestore (otvorený priestor minimálne 25 % plochy).
4. Nesprávna inštalácia, nastavenie, úpravy, servis alebo údržba môže spôsobiť zranenie alebo poškodenie majetku. Prečítajte si dôkladne pokyny na inštaláciu, prevádzku a údržbu pred inštaláciou alebo opravou tohto zariadenia.
5. Tento spotrebič musí byť nainštalovaný a plynová bomba uskladnená v súlade s platnými predpismi.
6. Nezakrývajte ventilačné otvory krytu bomby.
7. Nehýbte so spotrebičom, keď je v prevádzke.
8. Než budete so zariadením hýbať, uzavrite ventil na plynovej bombe alebo regulátor zariadenia.
9. Plynová hadica musí byť vymenená počas predpísaného obdobia.
10. Používajte iba typ plynu a typ bomby špecifikovaný výrobcom.
11. V prípade prudkého vetra je potrebné venovať osobitnú pozornosť nakloneniu spotrebiča.
12. Nepripájajte plynovú bombu priamo k zariadeniu bez regulátora. Používajte len typ plynu a typ bomby uvedený v usmernení.
  - Pre bután/propán v kategórii I3B/P (30) použite regulátor 30 mbar.
  - Pre bután použite regulátor 30mbar kategórie I3 + (28-30/37).
  - Použite regulátor 37 mbar pre propán kategórie I3 + (28-30/37).
  - Pre kategóriu bután/propán v kategórii I3B/P (50) použite regulátor 50 mbar.

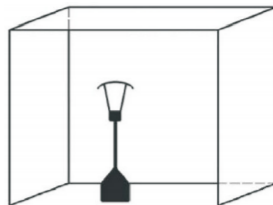

## Bezpečnostné inštrukcie

1. Nepoužívajte zariadenie vo vnútorných priestoroch. Mohlo by dôjsť k zraneniu alebo poškodeniu vášho majetku.
2. Zariadenie nie je určené na inštaláciu na rekreačné vozidlá a/alebo lode.
3. Nesprávna inštalácia, nastavenie, úpravy, servis alebo údržba môže spôsobiť zranenie alebo poškodenie majetku.
4. Nepokúšajte sa akýmkoľvek spôsobom zariadenie upravovať.
5. Nenahradzujte regulátor iným typom než odporučeným od výrobcu.
6. V ohrievači neskladujte ani nepoužívajte benzín alebo iné horľavé pary alebo kvapaliny.
7. Celý plynový systém, hadica, regulátor a zapalovací horák by mali byť pred prvým použitím skontrolované pre prípadné prepustenie plynu alebo poškodenia, potom vždy raz za rok.
8. Všetky skúšky tesnosti by mali byť vykonávané s mydlovým roztokom. Nikdy ku kontrole tesnosti nepoužívajte otvorený plameň.
9. Ak cítite zápach plynu, okamžite vypnite plynový ventil

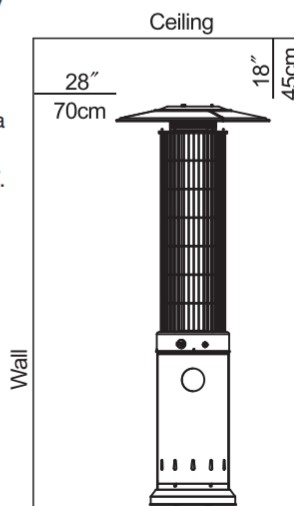



a vypnite ventil valca. Pokiaľ je netesnosť na hadicu/pripojenie regulátora: utiahnite pripojenie a vykonajte ďalšiu skúšku tesnosti. Ak sa bubliny naďalej objavujú, vymeňte hadicu. Pokiaľ je netesnosť na pripojenie regulátora/valca: odpojte ho, znovu ho pripojte a vykonajte ďalšiu kontrolu tesnosti. Pokiaľ naďalej vidíte bubliny aj po niekoľkých pokusoch, ventil valca je chybný – vymeňte ho.

10. So zariadením nehýbte, keď je v prevádzke.
11. Po vypnutí so zariadením nehýbte, kým sa neochladí.
12. Udržujte ventilačné otvory valca voľné a bez nečistôt.
13. Nefarbíte kryt horáka, kontrolný panel ani vrchný kryt reflektora.
14. Kontrolné/ovládacie súčasti, horák a cirkulačné priechody vzduchu ohrievača musia byť udržiavané čisté.
15. Zariadenie pravidelne čistite.
16. Vypnite plynovú bombu, pokiaľ nie je zariadenie v prevádzke.
17. Okamžite vypnite a skontrolujte zariadenie, ak nastane niektorá z nasledujúcich situácií:
  - Ohrievač nedosahuje požadovanej teploty.
  - Horák vydáva počas používania praskavý zvuk (pri zhasnutí horáka je ľahký hluk normálny).
  - Cítite plyn v spojení s extrémne žltým sfarbením plameňov horáka.
18. Zostava regulátora/hadica plynovej bomby nesmie byť umiestnená v priestore, kde by o ňu ľudia mohli zakopnúť.
19. Akákoľvek ochranná časť zariadenia musí byť po vybratí nahradená pred jeho ďalším používaním.
20. Vždy buďte v dostatočnej vzdialenosti od vykurovacieho telesa. Kvôli teplotám, ktoré pri užívaní zariadenie dosahuje, by mohlo dôjsť k popáleniu.
21. Nenechávajte deti bez dozoru v blízkosti zariadenia.
22. Nevešajte oblečenie ani iné horľavé veci na alebo v blízkosti vykurovacieho telesa.
23. Pokiaľ chcete vymeniť plynovú hadicu, majte na pamäti požiadavku na dĺžku 60 cm.
24. Pre toto zariadenie používajte iba 10kg plynové bomby s bezpečnostným ventilom.
25. Plynovú bombu meňte v dostatočne vetranom prostredí v dostatočnej vzdialenosti od horľavých predmetov (sviečky, cigarety, iné horľavé predmety).
26. Skontrolujte, že regulátor je riadne zaistený podľa obrázku.
27. Dbajte, aby ventilačné otvory plynovej bomby vždy boli otvorené.
28. Po vypnutí zariadenia vždy uzavrite prívod plynu z bomby.
29. V prípade unikania plynu zariadenie vypnite, opatrne odpojte prívod plynu z bomby a zariadenie po vychladnutí skontrolujte.
30. Skontrolujte hadicu aspoň raz mesačne, zakaždým keď meníte plynovú bombu a keď zariadenie nebolo dlho používané. Ak vidíte známky prasklín, rozdelenia alebo iné poškodenie hadice, vymeňte ju za novú hadicu rovnakej dĺžky a kvality.

### **Plynové požiadavky**

S týmto zariadením používajte iba dodávateľom odporúčaný druh plynu (LPG, propán, bután).

Maximálny vstupný tlak regulátora propánovej bomby nesmie prekročiť 100 PSI.

Inštalácia a prevádzka zariadenia musí zodpovedať miestnym predpisom. V prípade absencie takýchto predpisov dodržujte štandardné postupy pre skladovanie a manipuláciu s kvapalnými ropnými plynmi.

Pomliaždená, zhrdzavená alebo poškodená plynová bomba môže byť nebezpečná a mala by byť skontrolovaná pre bezpečnosť použitia odborníkom. Nikdy nepoužívajte bombu s poškodeným

pripojením ventilu.

Plynová bomba musí byť nastavená tak, aby umožňovala odvod pár z valca.

Nikdy k zariadeniu nepripájajte neregulovanú plynovú bombu.

### Skúška tesnosti

U plynového napojenia tohto zariadenia je vždy vykonaná skúška tesnosti dodávateľom pred odoslaním tovaru zákazníkovi. Avšak kompletná riadna skúška tesnosti musí byť vykonaná zákazníkom po inštalácii zariadenia. Počas prepravy môže dôjsť k uvoľneniu alebo nadmernému tlaku.

- Vytvorte si roztok z mydla a vody v pomere 1 : 2. Roztok môže byť aplikovaný pomocou rozprašovača, štetca alebo handričky. V prípade zlej tesnosti sa objavia bubliny.
- Zariadenie musí byť kontrolované s plnou plynovou bombou.
- Uistite sa, že bezpečnostný regulačný ventil je uvedený do pozície OFF.

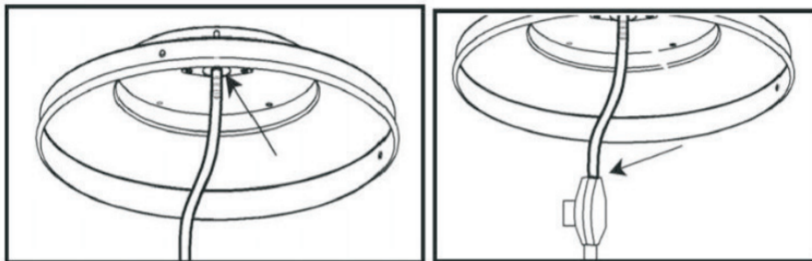

- Zapnite prívod plynu.
- V prípade úniku plynu vypnite prívod plynu. Uťahnite tesnenie, ktorým plyn unikal, znova zapnite prívod plynu a test opakujte.
- Nikdy pri vykonávaní skúšky tesnosti nefajčíte.
- V prípade, že cítite plyn, podniknite príslušné bezpečnostné kroky za zvýšenej opatrnosti.
- Nerobte nič, čo by mohlo viesť k zapáleniu ohňa (nezapaľujte zápalky, neškrťajte zapaľovačom, atď.) A nedotýkajte sa elektrických zásuviek/spínačov.

### Používanie a uskladnenie

#### Zapnutie spotrebiča:

1. Úplne otvorte ventil na napojenej plynovej bombe.
2. Stlačte a otočte regulačný gombík do polohy PILOT. Uistite sa, že v tlačidle zapaľovania sú batérie.
3. Stlačte a držte regulačný gombík po dobu 90 sekúnd. Pre zapálenie horáku niekoľkokrát stlačte tlačidlo zapaľovania (IGNITION) po uplynutí 60 sekúnd, kým sa neobjaví modré svetlo.



Akonáhle je svetlo konštantné a nekolíše, uvoľnite regulačný gombík a nastavte si požadovanú teplotu.

- Ak ste napojili novú plynovú bombu, počkajte aspoň jednu minútu, než vzduch z plynovodu vyprchá pilotným otvorom.
- Pri zapaľovaní plameňa sa uistite, že držíte stlačené ako tlačidlo zapaľovača, tak regulačný gombík.
- Pilotný plameň môžete sledovať a kontrolovať pomocou malého okrúhleho okienka s posuvným vekom umiestneným v spodnej časti krytu horáka (na ľavej alebo pravej strane ovládača).
- Ak sa pilotný plameň nerozhorí alebo zhasne, zopakujte krok č. 3 (pred opakovaním pokusu je nutné vyčkať 5 minút).

#### Vypnutie spotrebiča

- Otočte regulačný gombík do polohy PILOT.
- Stlačte a otočte gombík do pozície OFF.
- Uzavrite ventil prívodu plynu na plynovej bombe.

#### Čistenie a údržba

- Práškom potiahnuté povrchy utrite mäkkou vlhkou handričkou. Nečistite zariadenie čistiacimi prostriedkami, ktoré sú horľavé alebo korozívne.
- Odstráňte nečistoty z horáka, aby ste ho udržali čistý a bezpečný pre používanie.

#### Konštrukcia a vlastnosti

- Prenosný záhradný/terasový ohrievač s priestorom na plynovú bombu
- Puzdro z ocele/nerezovej ocele s práškovým nástrekom
- Napojenie hadice kovovou svorkou
- Produkcia tepla zo zariadenia

#### Špecifikácie

- Používajte iba plynové bomby plnené propánom, butánom alebo ich zmesou
- Len pre vonkajšie použitie

#### Čistenie a údržba

Pravidelná údržba by mala byť vykonávaná v intervaloch kratších ako 6 mesiacov alebo keď spozorujete viditeľné problémy, ako napr. zlé horenie plameňa alebo sfarbenie horáka. To je známkou zlého/blokovaného prívodu plynu alebo blokovaných portov horáka.

Ak chcete vyčistiť porty horáka, demontujte zostavu reflektora odstránením troch matíc v hornej časti reflektora. Sieťovinu možno potom vybrať odstránením štyroch skrutiek v jej základni a štyroch skrutiek v jej hornej časti. Vyberte dve skrutky pridržiujúce zostavu horáka, zostavu horáka mierne pootočte a vyberte ju smerom nahor.

Dbajte na opatnosť, aby nedošlo k poškodeniu plynových rúr a zapaľovania. Horák a sieťovina potom môžu byť očistené stlačeným vzduchom. Celú zostavu znova skompletizujte pomocou krokov v predošlom odseku v opačnom poradí.

Ak je PILOT zanesený nečistotami, pavučinami atď., PILOT plameň môže byť malý a zariadenia proti zlyhaniu plameňa sa nemusia dostatočne ohriať, aby sa rozhorel hlavný horák. Pokiaľ k tomuto prípadu dôjde, musíte vyčistiť PILOT a jeho plynové rúrky.

Ak chcete PILOT vyčistiť, demontujte horák a krytku PILOT podľa postupu popísaného vyššie, skontrolujte, či nie sú PILOT vstrekovač a rúrky upchaté. Ak sú upchaté, vyčistite ich stlačeným vzduchom. Očistite tiež zariadenie proti zlyhaniu plameňa. Celú zostavu znova skompletizujte, pozrite postup vyššie v opačnom poradí.

**Technicke informacie:**

Kategória zariadenia:	3+(28-30/37)		3B/P(30)	3B/P(50)	3B/P(37)
Typ plynu:	Bután	Propan	Bután, propán, ich zmes	Bután, propán, ich zmes	Bután, propán, ich zmes
Tlak plynu:	28 - 30 mbar	37 mbar	29 mbar	50 mbar	37 mbar
Výstupný tlak regulátora:	30 mbar	37 mba	29 mbar	50 mbar	37 mbar
<b>Tabuľka vstrekočača</b>					
Kategória zariadenia:	3+(28-30/37)		3B/P(30)	3B/P(50)	3B/P(37)
Typ plynu:	Butan	Propan	Bután, propán, ich zmes	Bután, propán, ich zmes	Bután, propán, ich zmesa
Tlak plynu:	28 - 30 mbar	37 mbar	29 mbar	50 mbar	37 mbar
Celkový tepelný príkon:	13 kW (bután: 945 g/h, propán: 928 g/h)				
Veľkosť vstrekočača:	1,80 mm hlavný horák 0,18 mm pilotný horák			1,50 mm hlavný horák 0,18 mm pilotný horák	1,70 mm hlavný horák 0,18 mm pilotný horák
Značenie napr. 1,90 na vstrekočači znamená jeho veľkosť.					0063

## Riešenie problémov

Problém	Pravdepodobná príčina	Riešenie
Pilot sa nerozsvieti	<ul style="list-style-type: none"><li>• Vypnutý ventil na bombe</li><li>• Plynová bomba je prázdna</li><li>• Vzduch v stípike/hadici</li><li>• Uvolnené spoje/tesnenie</li></ul>	<ul style="list-style-type: none"><li>• Zapnite ho</li><li>• Doplníte/Vymeňte ju</li><li>• Odstráňte vzduch zo stípika</li><li>• Skontrolujte ich</li></ul>
Pilot nevydrží zapnutý	<ul style="list-style-type: none"><li>• Nečistoty okolo pilota</li><li>• Uvolnené spoje</li><li>• Zlý termočlánok</li><li>• Únik plynu v stípike</li><li>• Malý tlak</li></ul>	<ul style="list-style-type: none"><li>• Očistite jeho okolie</li><li>• Utiahnite ich</li><li>• Vymeňte ho</li><li>• Skontrolujte spoje/tesnenie</li><li>• Takmer prázdna nádoba, doplníte/vymeňte ju</li></ul>
Horák sa nezapáli	<ul style="list-style-type: none"><li>• Malý tlak</li><li>• Upchatý prívod plynu</li><li>• Zavretý ventil</li><li>• Zlý termočlánok</li><li>• Ohnutá zostava pilotného svetla/plameňa</li><li>• Zlé prostredie</li></ul>	<ul style="list-style-type: none"><li>• Takmer prázdna nádoba, doplníte/vymeňte ju</li><li>• Vyčistite ho</li><li>• Otvorte ho</li><li>• Vymeňte ho</li><li>• Nastavte zostavu do správnej polohy</li><li>• Umiestnite horák do miesta zodpovedajúceho k správnej prevádzke zariadenia</li></ul>

Slovenská verzia návodu je presným prekladom originálneho návodu výrobcu.  
Fotografie použité v návode sú len ilustračné a nemusia sa presne zhodovať s výrobkom.

**HU**

## Köszönjük, hogy megvásárolta termékünket.

Használat előtt kérjük olvassa el a használati útmutatót.

### Leírás és specifikáció

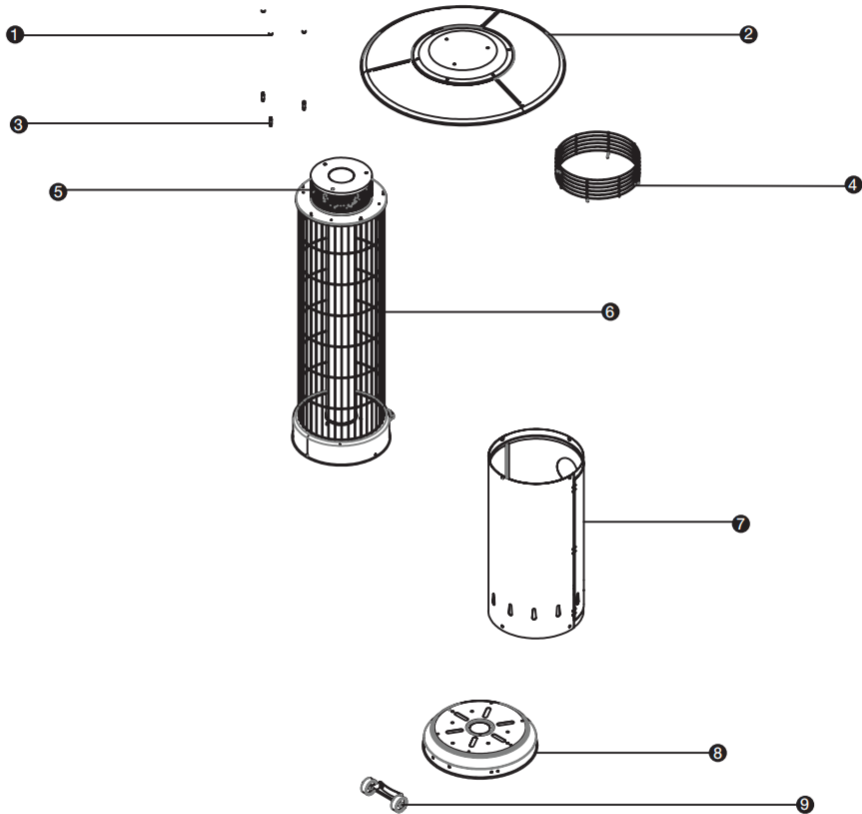

1. Szárnyyas anya
2. Reflektor
3. Reflektor távtartók
4. Védőborítás
5. Felső lemez

6. Égő
7. Gázpalack fedél
8. Alap
9. Kerekek

## Figyelmeztetés

- Ha gázszagot érez:
  - Kapcsolja ki a berendezés gázellátását.
  - Ha továbbra is gázszagot érez, vegye fel a kapcsolatot a gáz forgalmazójával vagy a tűzoltósággal.
- Ne tároljon gyúlékony anyagokat vagy nem csatlakoztatott gázpalackokat a készülék közelében.
- A készüléket csak szabadban vagy megfelelően szellőző helyen használja (a terület legalább 25%-a legyen nyitott).
- A helytelen telepítés, beállítás, módosítás, szervizelés vagy karbantartás személyi sérülést vagy anyagi kárt okozhat. A berendezés telepítése vagy javítása előtt gondosan olvassa el a telepítési, kezelési és karbantartási utasításokat.
- Ezt a készüléket össze kell szerelni és a gázpalackot a hatályos előírásoknak megfelelően kell tárolni.
- Ne takarja le a gázpalack fedelének a szellőzőnyílásait.
- Ne mozgassa a készüléket működés közben.
- A készülék mozgatása előtt zárja le a gázpalack szelepét vagy a készülék szabályozóját.
- A gázcsövet az előírt határidőn belül ki kell cserélni.
- Csak a gyártó által megadott típusú gázt és bombát használjon.
- Erős szél esetén különös figyelmet kell fordítani a készülék dőlésére.
- Ne csatlakoztassa a gázszivattyút közvetlenül a készülékhez szabályozó nélkül. Csak az utasításokban megadott típusú gázt és palackot használjon.
  - Az I3B/P kategóriába tartozó bután/propán (30) esetében használjon 30 mbar szabályozót.
  - I3+ (28-30/37) kategóriájú butánhoz használjon 30 mbar szabályozót.
  - Használjon 37 mbar-os szabályozót az I3+ (28-30/37) kategóriájú propánhoz.
  - Az I3B/P (50) kategóriájú bután/propánhoz használjon 50 mbar szabályozót.

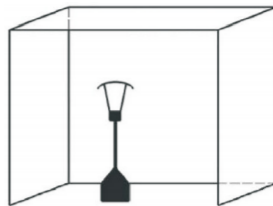

## Biztonsági utasítások

- Ne használja a készüléket zárt térben. Ez személyi sérülést vagy anyagi kárt okozhat.
- A készüléket nem szabadidő járművekre és/vagy hajókra tervezték.
- A helytelen telepítés, beállítás, módosítás, szervizelés vagy karbantartás személyi sérülést vagy anyagi kárt okozhat.
- Ne próbálja meg semmilyen módon módosítani az eszközt.
- Ne cserélje ki a vezérlőt a gyártótól eltérő típusra.
- Ne tároljon és ne használjon benzint vagy más gyúlékony anyagot a fűtőberendezésben.
- A teljes gázrendszert, a tömlőket, a szabályozót és a gyújtóégitőt az első használat előtt, majd évente egyszer ellenőrizni kell gázszivárgás vagy egyéb sérülés szempontjából.
- Minden szivárgási tesztet szappanos oldattal kell végrehajtani. Soha ne használjon nyílt lángot a szivárgások ellenőrzése közben.
- Ha gázszagot érez, azonnal kapcsolja ki a gázszelepet és a henger szelepét. Ha szivárgás van a tömlő/vezérlő

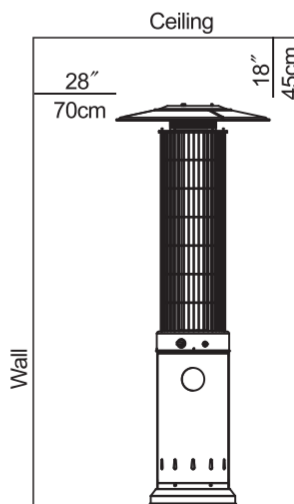

csatlakozásában: húzza meg a csatlakozást, és végezzen újabb szivárgástesztet. Ha továbbra is buborékok jelennek meg, cserélje ki a tömlőt. Ha szivárgás van a szabályozó/henger csatlakozásában: váltsa le, csatlakoztassa újra és végezzen újabb szivárgás ellenőrzést. Ha több kísérlet után is buborékokat lát, a henger szelepe hibás – cserélje ki.

10. Ne mozgassa a készüléket működés közben.
11. Kikapcsolás után ne mozgassa a készüléket, amíg az ki nem hűt.
12. Tartsa a palack szellőzőnyílásait törmelékektől mentesen.
13. Ne fesse le az égő burkolatát, a kezelőpanelt vagy a reflektor felső fedelét.
14. A fűtés vezérlő/kezelő alkatrészeit, az égőt és a levegő cirkulációs járatait tisztán kell tartani.
15. Rendszeresen tisztítsa a készüléket.
16. Kapcsolja ki a gázszivattyút, ha a készülék nem működik.
17. Kapcsolja ki és azonnal ellenőrizze a készüléket, ha a következő helyzetek bármelyike bekövetkezik:
  - A fűtés nem éri el a kívánt hőmérsékletet.
  - Az égő használat közben pattogó hangot ad (enyhe zaj normális, amikor az égő kialszik)
  - Érezhető a gáz szaga az égő lángjainak rendkívül sárga színével együtt.
18. A gázszivattyú- szabályozó/tömlőszerelvény nem helyezhető el olyan helyen, ahol az emberek áteshetnek rajta.
19. A készülék minden védőrészt sérülés esetén cserélni kell a további használat előtt.
20. Mindig legyen megfelelő távolságban a hőszugárzótól. A készülék használatakor elért hőmérséklet miatt égési sérülések léphetnek fel.
21. Ne engedjen gyerekeket felügyelet nélkül a készülék közelébe.
22. Ne akasszon ruhát vagy más gyúlékony tárgyat a hőszugárzóra vagy annak a közelébe.
23. Ha ki akarja cserélni a gázcsövet, ne feledje a 60 cm hosszúság követelményét.
24. Ehhez a berendezéshez csak 10 kg-os biztonsági szeleppel ellátott gázpalackot használjon
25. A gázpalackot megfelelően szellőző környezetben cserélje ki, megfelelő távolságra a gyúlékony tárgyaktól (gyertyák, cigaretták, egyéb gyúlékony tárgyak).
26. Ellenőrizze, hogy a vezérlő megfelelően van-e rögzítve az ábra szerint.
27. Ügyeljen arra, hogy a gázszivattyú szellőző nyílásai mindig nyitva legyenek.
28. A készülék kikapcsolása után mindig kapcsolja le a gázellátást a palackról.
29. Gázszivárgás esetén kapcsolja ki a készüléket, gondosan váltsa le a gázellátást a palackról és miután lehűt, ellenőrizze az eszközt.
30. Ellenőrizze a tömlőt havonta legalább egyszer, minden alkalommal, amikor lecseréli a gázpalackot, és amikor a készüléket hosszú ideig nem használják. Ha repedéseket, hasadásokat vagy egyéb sérüléseket észlel a tömlőben, cserélje ki egy új, azonos hosszúságú és minőségű tömlőre.

## Gáz követelmények

Csak a forgalmazó által ajánlott típusú gázt (LPG, propán, bután) használjon ezzel a berendezéssel. A propánbomba – szabályozó maximális bemeneti nyomása nem haladhatja meg a 100 PSI-t. A készülék telepítésének és üzemeltetésének meg kell felelnie a helyi előírásoknak. Ilyen előírások hiányában kövesse a cseppfolyósított gázok tárolására és kezelésére vonatkozó szokásos eljárásokat. A horpadt, rozsdás vagy megrongálódott gázbomba veszélyes lehet, és szakembernek kell ellenőriznie a biztonságát. Soha ne használjon sérült szelepcsatlakozóval ellátott palackot. A gázszivattyút úgy kell beállítani, hogy a gőzök távozhassanak a palackból. Soha ne csatlakoztasson szabályozatlan gázszivattyút a készülékhez.



## Szivárgási teszt

Ennek az eszköznek a gázcsatlakozásához a beszállító mindig szivárgásvizsgálatot hajt végre mielőtt az árut elküldi az ügyfélnek. A berendezés telepítése után azonban az ügyfélnek teljes körű, megfelelő szivárgásvizsgálatot kell végeznie. Szállítás közben túlzott nyomás léphet fel.

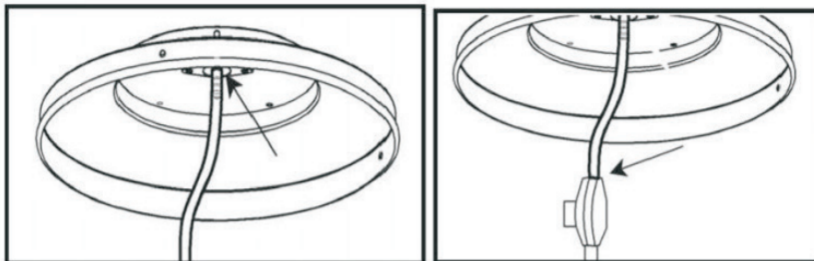

- Készítsen 1:2 arányú szappan és víz oldatot. Az oldat spray-vel, ecsettel vagy ruhával alkalmazható. Gyenge tömítés esetén buborékok jelennek meg.
- Az egész készüléket és gázszivattyút ellenőrizni kell.
- Győződjön meg arról, hogy a biztonsági szabályozó szelep OFF állásba van állítva.
- Kapcsolja be a gázellátást.
- Gázszivárgás esetén kapcsolja ki a gázellátást. Húzza meg a gázszivárgást, kapcsolja be újra a gázt és ismételje meg a tesztet.
- Soha ne dohányozzon, amikor szivárgás tesztet végez.
- Ha gázszagot érez, tegyen megfelelő biztonsági intézkedéseket.
- Ne tegyen semmit, ami tüzet okozhat (ne gyújtson gyufát, ne használjon öngyújtót stb.), és ne érjen az elektromos csatlakozókhöz/kapcsolóhoz.

## Használat és tárolás

### A készülék bekapcsolása:

1. Nyissa ki teljesen a csatlakoztatott gázszivattyú szelepét.
  2. Nyomja meg és fordítsa a vezérlőgombot PILOT állásba. Ellenőrizze, hogy vannak-e elemek a gyújtás gombjában.
  3. Tartsa nyomva a vezérlőgombot 90 másodpercig. Az égő meggyújtásához nyomja meg többször 60 másodperc után az IGNITION gombot, amíg kék fény meg nem jelenik. Amint a fény állandó és nem villog, engedje el a vezérlőgombot és állítsa be a kívánt hőmérsékletet.
- Ha új gázszivattyút csatlakoztatott, várjon legalább egy percet, amíg a csővezetékbeől a levegő a pilot lyukon keresztül távozik.

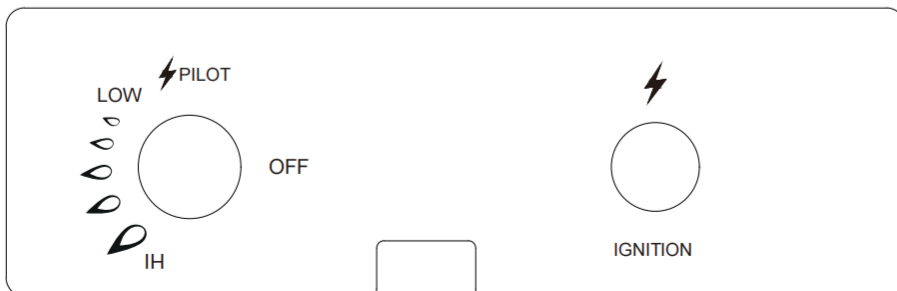

- A láng meggyújtásakor tartsa lenyomva az öngyújtó gombot és a vezérlőgombot.
- Az égőfedél alján (a vezérlő bal vagy jobb oldalán) elhelyezett, csúszo fedéllel ellátott kis kerek ablak segítségével figyelemmel kísérheti és irányíthatja a jelző lángot.
- Ha a kísérleti láng nem gyullad ki vagy kialszik, ismétlje meg a 3. Lépést (várjon 5 percet mielőtt megismételné a kísérletet).

#### A készülék kikapcsolása

- Fordítsa a vezérlőgombot PILOT állásba.
- Nyomja meg és forgassa a gombot OFF állásba.
- Zárja el a gázszivattyú gázellátó szelepét.

#### Tisztítás és karbantartás

- Törölje le a porszórt felületeket puha, nedves ruhával. Ne tisztítsa a készüléket gyúlékony vagy maró hatású tisztítószerekkel.
- A tiszta és biztonságos használat érdekében távolítsa el a szennyeződések az égőről.

#### Konstrukció és tulajdonságok

- Hordozható kerti/teraszfűtés gázpalack rekesszel
- Acél/rozsdamentes acél ház porszórt bevonattal
- Tömítőcsatlakozás fém szorítóval
- Hőtermelés a készülékből

#### Specifikáció

- Csak propánnal, butánnal vagy ezek keverékével töltött gázpalackokat használjon.
- Csak kültéri használatra.

#### Összeszerelési útmutató

1. Csatlakoztassa a kerekeket az alaphoz (2x M8 anya, 2x M8x16 csavar és 4x alátét). Ellenőrizze, hogy a kerekek megfelelően vannak-e rögzítve.
2. Távolítsa el a védőfóliát a reflektorról, és szerelje össze három részét (9x M6x8 csavar és 9x zárt anya M6). (Ha egy farabból álló reflektoros modellje van, folytassa egyenesen a következő lépéssel).
3. Helyezze az égőre a védőburkolatot, és kézzel csavarja be a három reflektor távtartót. Helyezze a reflektort a távtartókra, és rögzítse három szárnyas anyával.
4. Csatlakoztassa a gázszivattyú fedelét az aljzathoz az összekötő lemezekkel és három M8x16 csavarral. Három M6x10 csavarral lazán rögzítse az alapot a fedélhez. Csatlakoztassa az égőt a fedél tetejére a gázszivattyúhoz, és győződjön meg arról, hogy a fedél furatai megegyeznek az égő alján lévő furatokkal. Kézzel rögzítse négy M5x10 csavarral és négy M5 anyával.
5. Csatlakoztassa a gázszabályozó gumitömítőjét az acél gázellátó cső végvezetékéhez és húzza meg az anyát. Csatlakoztassa a szabályozót a gázszivattyúhoz az óramutató járásával ellentétes irányba és húzza meg vízvezeték fogóval. Helyezze az alapon lévő gázpalackot a fedélbe.

#### Ne tároljon üres gázpalackokat a készülék közelében.

Valahányszor nem használja a gázpalackot, helyezzen védőburkolatot a kilépő szelepre. Csak a gázszivattyú szelepéhez csatlakoztassa a fedelet, amellyel megvásárolta. Más típusok gázszivárgáshoz vezethetnek.

## Tisztítás és karbantartás

A rendszeres karbantartást 6 hónapnál hosszabb időközönként kell elvégezni, vagy ha látható problémákat észlel, például gyenge lángégést vagy az égő elszíneződését. Ez hibás/blokkolt gázellátás vagy az égőportok blokkolásának a jele.

Az égő portjainak a tisztításához távolítsa el a reflektor egységet úgy, hogy eltávolítja a reflektor tetején lévő három anyát. Ezután a háló eltávolítható a négy csavar alulról és a négy csavar eltávolításával a tetejeről. Távolítsa el az égő egységet tartó két csavart, kissé fordítsa el az égő egységet és húzza felfelé.

Vigyázzon, hogy ne károsítsa a gázvezetékeket és a gyújtást. Az égőt és a hálót ezután sűrített levegővel lehet megtisztítani. Szerelje vissza a teljes egységet az előző bekezdés lépéseivel fordított sorrendben.

Ha PILOT el van dugulva a szennyeződésektől, pókhálótól stb, akkor a PILOT láng kicsi lehet, és a készülék nem biztos, hogy eléggé felmelegszik a főző meggyújtásához. Ebben az esetben meg kell tisztítani a PILOT-ot és annak a gázvezetékeit.

A PILOT tisztításához távolítsa el az égőt és a PILOT sapkát a fent leírtak szerint, ellenőrizze, hogy a PILOT injektor és a csövek nincsenek-e eltömődve. Ha eltömődtek, sűrített levegővel tisztítsa meg őket. Tisztítsa meg a készüléket a láng meghibásodása ellen is. Szerelje vissza a teljes egységet, lásd a fenti eljárást fordított sorrendben.

### Szczegółowy techniczne:



Termék kategóriája	3+(28-30/37)	3B/P(30)	3B/P(50)	3B/P(37)	
Gáz típusa:	Butan	Propan	Butan, propan, ich mieszanka	Butan, propan, ich mieszanka	Butan, propan, ich mieszanka
Ciśnienie gazu:	28 - 30 mbar	37 mbar	29 mbar	50 mbar	37 mbar
Ciśnienie wyjściowe regulatora:	30 mbar	37 mba	29 mbar	50 mbar	37 mbar
<b>Tabela wtryskiwacza</b>					
Termék kategóriája:	3+(28-30/37)	3B/P(30)	3B/P(50)	3B/P(37)	
Typ gazu:	Butan	Propan	Butan, propan, ich mieszanka	Butan, propan, ich mieszanka	Butan, propan, ich mieszanka
Ciśnienie gazu:	28 - 30 mbar	37 mbar	29 mbar	50 mbar	37 mbar
Całkowita moc cieplna:	13 kW (butan: 945 g/h, propan: 928 g/h)				
Wymiary wtryskiwacza	1,80 mm palnik główny 0,18 mm palnik pilotowy		1,50 mm palnik główny 0,18 mm palnik pilotowy	1,70 mm palnik główny 0,18 mm palnik pilotowy	
Oznaczenie np. 1,90 na wtryskiwaczu oznacza jego wielkość.				0063	

## Problémák megoldása

Probléma	Lehetséges ok	Megoldás
Vezérlőpult nem világít	<ul style="list-style-type: none"> <li>• A palack szelepe ki van kapcsolva</li> <li>• A gázpalack üres</li> <li>• Levegő az oszlopban/tömlőben</li> <li>• Laza kötések/tömítések</li> </ul>	<ul style="list-style-type: none"> <li>• Kapcsolja be</li> <li>• Töltse fel/Cserélje ki</li> <li>• Távolítsa el a levegőt</li> <li>• Ellenőrizze őket</li> </ul>
A vezérlőpult nem marad bekapcsolva	<ul style="list-style-type: none"> <li>• Pizok a vezérlőpult körül</li> <li>• Laza csatlakozás</li> <li>• Rossz hőregulátor</li> <li>• Gázszivárgás az oszlopban</li> <li>• Alacsony nyomás</li> </ul>	<ul style="list-style-type: none"> <li>• Tisztítsa meg</li> <li>• Húzza meg őket</li> <li>• Cserélje ki</li> <li>• Ellenőrizze a csatlakozásokat/tömítéseket</li> <li>• Szinte üres palack – töltse fel/cserélje ki</li> </ul>
Az égő nem gyullad ki	<ul style="list-style-type: none"> <li>• Alacsony nyomás</li> <li>• Eldugult gázellátás</li> <li>• A szelep el van zárva</li> <li>• Rossz hőregulátor</li> <li>• Elhajlott a vezérlőpult</li> <li>• Rossz környezet</li> </ul>	<ul style="list-style-type: none"> <li>• Szinte üres palack – töltse fel/cserélje ki</li> <li>• Tisztítsa ki</li> <li>• Nyissa ki</li> <li>• Cserélje ki</li> <li>• Helyezze vissza a megfelelő helyre</li> <li>• Helyezze a hőszugárzót olyan helyre, amely alkalmas a készülék megfelelő működésére</li> </ul>

A magyar használati utasítás a gyártótól kapott verzió pontos fordítása.

A kézikönyvben használt fényképek csak illusztrációk, nem egyeznek meg pontosan a termékkel.

**PL**

## Dziękujemy za zakup naszego produktu.

Przed użyciem prosimy starannie przeczytać tę instrukcję.

### Opis a specyfikacja

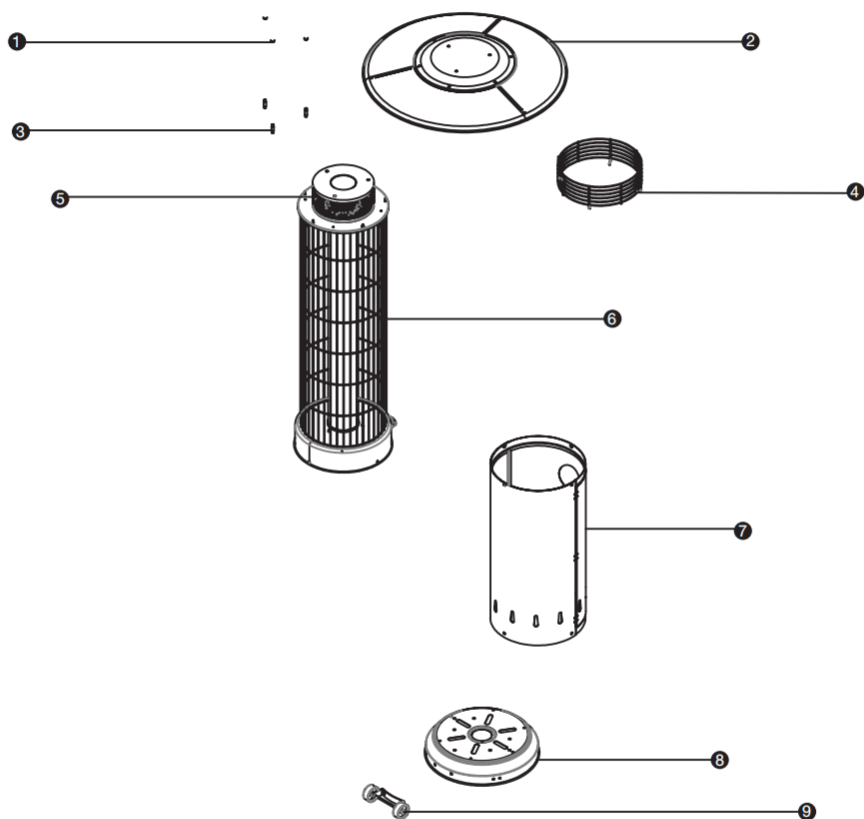

1. Nakrętka motylkowa
2. Reflektor
3. Rozpórki reflektora
4. Osłona ochronna
5. Płyta górna

6. Palnik
7. Osłona butli z gazem
8. Podstawa
9. Kółka

## Ostrzeżenia

1. Jeśli czujesz ulatniający się gaz:
  - Odłącz dopływ gazu do urządzenia.
  - Jeśli nadal czujesz gaz, skontaktuj się z dystrybutorem gazu lub strażą pożarną.
2. Nie wolno przechowywać w pobliżu urządzenia żadnych materiałów zapalnych ani też niepodłączonej butli z gazem.
3. Urządzenie używać wyłącznie pod gołym niebem lub w dostatecznie wentylowanym pomieszczeniu (tj. co najmniej 25% otwartej przestrzeni).
4. Niewłaściwa instalacja, regulacja, modyfikacja, serwis lub konserwacja może być przyczyną urazów lub spowodować uszkodzenie mienia. Przeczytać dokładnie instrukcje instalacji, eksploatacji i konserwacji przed instalacją lub naprawą niniejszego urządzenia.
5. Niniejsze urządzenie musi zostać zainstalowane, natomiast butla z gazem zmagazynowana zgodnie z obowiązującymi przepisami.
6. Nie zasłaniać otworów wentylacyjnych pokrywy butli.
7. Nie przesuwaj urządzenia w trakcie jego działania.
8. Przed rozpoczęciem przesuwania urządzenia zamknij zawór znajdujący się na butli gazowej lub odłącz regulator gazu.
9. Wąż gazowy musi zostać wymieniony w trakcie przepisowego okresu.
10. Używać jedynie jednego typu gazu oraz typu butli określonych przez producenta.
11. W przypadku silnego wiatru należy zwrócić szczególną uwagę na przechylenie urządzenia.
12. Nie podłączać butli gazowej bezpośrednio do urządzenia bez regulatora. Używać jedynie typu gazu oraz butli podany w zaleceniach.
  - Dla propanu/butanu w kategorii I3B/P (30) użyj regulatora 30 mbar.
  - Dla butanu użyj regulatora 30mbar kategorii I3 + (28-30/37).
  - Użyj regulatora 37 mbar dla propan-butanu kategorii I3 + (28-30/37).
  - Dla kategorii butan/propan w kategorii I3B/P (50) użyj regulatora 50 mbar.

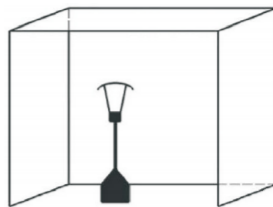

## Instrukcje bezpieczeństwa

1. Nie używaj urządzenia w pomieszczeniach. Mogłoby to spowodować urazy lub uszkodzenie Twojego mienia.
2. Urządzenie nie jest przeznaczone do instalacji na pojazdach rekreacyjnych i/lub łodziach.
3. Niewłaściwa instalacja, regulacja, modyfikacja, serwis lub konserwacja może być przyczyną urazów lub spowodować uszkodzenie mienia.
4. Nie wolno w żaden sposób próbować modyfikować tego urządzenia.
5. Nie zastępować regulatora innym typem aniżeli zalecanym przez producenta.
6. W ogrzewaczu nie przechowuj i nie używaj benzyny ani innych łatwopalnych par lub cieczy.
7. Cały system gazowy, węże, regulator i palnik zapłonowy należy sprawdzić przed pierwszym użyciem, a następnie kontrolować raz w roku pod kątem ulatniania się gazu lub uszkodzenia.

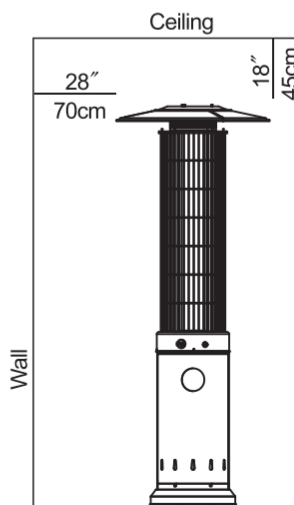

8. Wszystkie próby szczelności należy wykonywać przy użyciu roztworu mydła. Do kontroli szczelności nigdy nie wolno używać otwartego ognia.
9. Jeśli czujesz ulatniający się gaz, natychmiast wyłącz zawór gazu i zawór butli. Jeśli jest nieszczelny wąż/przyłącze regulatora: dokręć przyłącze i wykonaj kolejną próbę szczelności. Jeśli pęcherzyki nadal się pojawiają, wymień wąż. Jeśli jest nieszczelne przyłącze regulatora/butli gazowej: odłącz je, podłącz ponownie i wykonaj następną kontrolę szczelności. Jeśli nadal widzisz pęcherzyki nawet po kilku próbach, zawór butli jest wadliwy – wymień go.
10. Nie przesuвай urządzenia w trakcie jego działania.
11. Po wyłączeniu urządzenia nie wolno nim przesuwać zanim się nie ochłodzi.
12. Otwory wentylacyjne butli utrzymywać drożne i bez zabrudzeń.
13. Nie wolno malować farbą osłony palnika, panelu sterowania ani też osłony zewnętrznej reflektora.
14. Elementy sterowania/kontroli, palnik i kanały cyrkulacji powietrza nagrzewnicy muszą być utrzymywane w czystości.
15. Regularnie czyść urządzenie.
16. Wyłącz zawór butli gazowej, o ile urządzenie nie pracuje.
17. Natychmiast wyłącz i skontroluj urządzenie w razie, gdy wystąpi jedna z następujących sytuacji:
  - Ogrzewacz nie osiąga wymaganej temperatury.
  - W trakcie eksploatacji palnik wydaje trzaskający dźwięk (gdy palnik gaśnie rzeczą normalną jest lekki huk).
  - Czujesz gaz w związku z nadmiernie żółtym zabarwieniem palnika.
18. Komplet regulatora/węża butli gazowej nie może znajdować się w miejscu, w którym ktoś mógłby się o nią potknąć.
19. Jakakolwiek część zabezpieczająca musi zostać wymieniona po jej wyjęciu przed dalszym użyciem.
20. Zawsze zachowaj odpowiedni odstęp od ogrzewacza. Ze względu na temperatury, które urządzenie osiąga brak odstępu mógłby spowodować poparzenia.
21. Nie pozostawiaj dzieci bez nadzoru w pobliżu urządzenia.
22. Nie wieszaj odzieży ani zapalnych rzeczy na lub w pobliżu ogrzewacza.
23. Jeśli chcesz wymienić wąż dopływu gazu, pamiętaj, aby jej długość wynosiła 60 cm.
24. Dla tego urządzenia używać jedynie 10kg butlę gazową z zaworem bezpieczeństwa.
25. Butlę z gazem wymieniaj w odpowiednio wentylowanym środowisku oraz w dostatecznej odległości od łatwopalnych przedmiotów (świeczki, papierosy inne łatwopalne przedmioty).
26. Skontroluj, czy regulator został należycie zabezpieczony tak, jak na rysunku.
27. Pamiętaj, aby otwory wentylacyjne butli gazowej były zawsze otwarte.
28. Po wyłączeniu urządzenia zawsze zamknij doprowadzenie gazu z butli.
29. W przypadku ulatniania się gazu wyłączyć urządzenie, ostrożnie odłączyć doprowadzenie gazu z butli i po ostygnięciu skontroluj urządzenie.
30. Kontroluj wąż co najmniej raz w miesiącu, przy każdej wymianie butli oraz jeśli urządzenie nie było od dawna eksploatowane. Jeśli widzisz oznaki pęknięć lub innego rodzaju uszkodzenie węża, wymień go za nowy wąż tej samej długości i jakości.

### **Wymagania dotyczące gazu**

Wraz z tym urządzeniem używać wyłącznie gaz zalecany przez producenta (LPG, propan, butan).

Maksymalne ciśnienie regulatora butli propanowej nie może przekroczyć 100 PSI.

Instalacja oraz eksploatacja muszą odpowiadać miejscowym przepisom. W razie braku takich przepisów przestrzegać standardowych procedur w przypadku przechowywania i manipulowania skroplonymi gazami ropopochodnymi.

Obtłuczona, zardzewiała lub uszkodzona butla gazowa może być niebezpieczna i powinna zostać skontrolowana w celu bezpiecznego zastosowania przez specjalistę. Nigdy nie używać butli wraz z uszkodzonym przyłączem zaworu.

Butla gazowa powinna zostać ustawiona w taki sposób, aby umożliwiała odprowadzanie oparów. Do urządzenia nigdy nie podłączać butli gazowej bez regulacji.

### Próba szczelności

W trakcie podłączania tego urządzenia dostawca przed wysyłką towaru do klienta wykonuje próbę szczelności. Niemniej po zainstalowaniu urządzenia przez klienta należy przeprowadzić kompletną i prawidłową próbę szczelności. W trakcie transportu może nastąpić zwolnienia ciśnienia lub nadmierne ciśnienie.

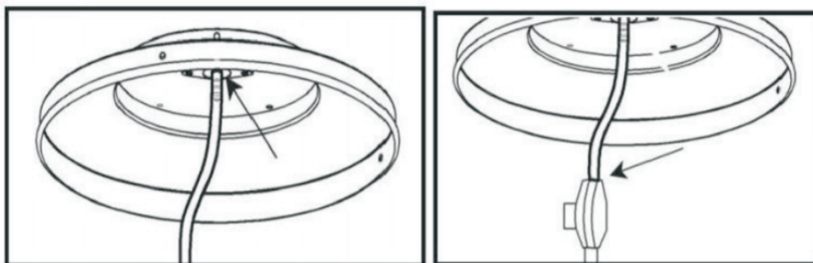

- Przygotuj roztwór wody z mydłem w stosunku 1:2. Roztwór można zaaplikować przy użyciu rozpraszacza, pędzla lub szmatki. W razie nieszczelności pojawią się pęcherzyki.
- Urządzenie należy kontrolować wraz z pełną butlą gazową.
- Upewnij się, że zabezpieczający zawór regulacyjny znajduje się w położeniu OFF.
- Włącz doprowadzenia gazu.
- W przypadku ulatniania się gazu wyłącz doprowadzenie gazu. Dokręć uszczelkę, przez którą gaz ulatniał się, włącz ponownie doprowadzenie gazu i powtórz test.
- Podczas wykonywania próby nie wolno palić.
- Jeśli czujesz ulatniający się gaz, musisz podjąć odpowiednie kroki bezpieczeństwa przy zachowaniu większej ostrożności.
- Nie wolno robić nic, co mogłoby spowodować wzniesienie ognia (nie zapalać zapalek, nie pocierać zapalniczką, itd.) i nie dotykać gniazdek/włączników elektrycznych.

### Sposób używania i przechowywania

#### Włączanie urządzenia:

1. Otwórz całkowicie zawór znajdujący się na podłączonej butli gazowej.
  2. Naciśnij i obróć pokrętło regulacyjne w położenie PILOT. Upewnij się, że w pokrętle zapalania znajdują się baterie.
  3. Naciśnij i przytrzymaj pokrętło regulujące przez okres 90 sekund. Aby zapalić palnik należy nacisnąć kilkakrotnie przycisk zapalania (IGNITION) przez 60 sekund dopóki nie pojawi się niebieskie światło. Jak tylko jego światło ustabilizuje się i przestanie falować, zwolnij pokrętło regulacyjne i ustaw żądaną temperaturę.
- Jeśli podłączyłeś butlę gazową, odczekaj co najmniej minutę zanim powietrze z przewodu gazowego ulotni się przez otwór próbny.





- Podczas zapalania płomienia upewnij się, że trzymasz naciśnięty przycisk zapalnika jak i pokrętkę regulującą.
- Płomień pilotowy można obserwować i kontrolować przez małe okrągłe okienko z przesuwana pokrywą znajdującą się w dolnej części osłony palnika (z lewej lub prawej strony sterownika)
- Jeśli płomień pilotowy nie zapali się lub zgaśnie, powtórz krok nr 3 (przed powtórzeniem próby należy koniecznie odczekać 5 minut).

#### Wyłączanie urządzenia

- Odkręć pokrętkę regulującą w położenie PILOT.
- Naciśnij i obróć pokrętkę w położenie OFF.
- Zamknij zawór doprowadzający do butli gazowej.

#### Sposób czyszczenia i konserwacji

- Powierzchnie proszkowane wytrzyj miękką i wilgotną szmatką. Nie czyść urządzenia środkami czystości, które są łatwopalne lub powodują korozję.
- Usuń zabrudzenia z palnika, aby był czysty i bezpieczny przed użyciem.

#### Konstrukcja i właściwości

- Przenośny ogrodowy/tarasowy ogrzewacz z miejscem na butlę z gazem
- Obudowa ze stali/stali nierdzewnej wykończona farbą proszkową
- Podłączenie węża przy pomocy metalowego zacisku
- Produkcja ciepła z urządzenia

#### Specyfikacja

- Używaj jedynie butli z gazem napełnionych propanem, butanem lub ich mieszanką
- Tylko do użytku na wolnym powietrzu.

### Sposób czyszczenia i konserwacji

Regularną konserwację należy wykonywać w odstępach krótszych aniżeli 6 miesięcy lub też gdy zauważysz widoczne problemy, jak na przykład źle palący się płomień lub zmiana zabarwienia palnika. Jest to oznaką złego/zablokowanego dopływu gazu lub blokady portów palnika.

Jeśli chcesz wyczyścić porty palnika, zdemontuj komplet reflektora usuwając trzy nakrętki w górnej części reflektora. Sitko można następnie wyjąć wyjmując cztery śruby w jego podstawie i cztery śruby w jego górnej części. Wykręć dwie śruby przytrzymujące zestaw palnika, lekko obróć zestaw palnika i wyjmij go w kierunku do góry.

Zachowaj ostrożność, aby nie uszkodzić rurek gazu oraz zapalnika. Następnie można wyczyścić palnik i sitko przy użyciu sprężonego powietrza. Cały zestaw złożź ponownie przy pomocy kroków opisanych w poprzednim rozdziale w odwrotnej kolejności.

Jeżeli w PILOCIE nagromadził się brud, pajęczyny itd., płomień PILOTA może być mały, z kolei urządzenie zapobiegające awarii płomienia nie musi nagrzewać się w dostatecznym stopniu, aby zapalił się palnik główny. Jeśli to nastąpi należy wyczyścić PILOT i jego przewody gazowe.

Jeżeli chcesz wyczyścić PILOT, zdemontuj palnik i osłonę PILOT zgodnie z procedurą opisaną powyżej, skontroluj, czy nie są zatkane wtryskiwacz PILOT i rurki. Jeśli są zatkane, wyczyść sprężonym powietrzem. Wyczyść również urządzenie zapobiegające awarii płomienia. Cały zestaw zmontuj ponownie, zob. powyższa procedura w odwrotnej kolejności.

#### Szczegóły techniczne:



Kategoria urządzenia	3+(28-30/37)		3B/P(30)	3B/P(50)	3B/P(37)
Typ gazu:	Butan	Propan	Butan, propan, ich mieszanka	Butan, propan, ich mieszanka	Butan, propan, ich mieszanka
Ciśnienie gazu:	28 - 30 mbar	37 mbar	29 mbar	50 mbar	37 mbar
Ciśnienie wyjściowe regulatora:	30 mbar	37 mba	29 mbar	50 mbar	37 mbar
<b>Tabela wtryskiwacza</b>					
Kategoria urządzenia:	3+(28-30/37)		3B/P(30)	3B/P(50)	3B/P(37)
Typ gazu:	Butan	Propan	Butan, propan, ich mieszanka	Butan, propan, ich mieszanka	Butan, propan, ich mieszanka
Ciśnienie gazu:	28 - 30 mbar	37 mbar	29 mbar	50 mbar	37 mbar
Całkowita moc cieplna:	13 kW (butan: 945 g/h, propan: 928 g/h)				
Wymiary wtryskiwacza	1,80 mm palnik główny 0,18 mm palnik pilotowy		1,50 mm palnik główny 0,18 mm palnik pilotowy	1,70 mm palnik główny 0,18 mm palnik pilotowy	
Oznaczenie np. 1,90 na wtryskiwaczu oznacza jego wielkość.					0063

## Sposób rozwiązywania problemów

Problem	Prawdopodobna przyczyna	Sposób rozwiązania
Pilot nie zaświeci się	<ul style="list-style-type: none"> <li>• Wyłączony zawór na butli</li> <li>• Butla z gazem jest pusta</li> <li>• Powietrze w kolumnie/wężu</li> <li>• Poluzowane przyłącze/uszczelki</li> </ul>	<ul style="list-style-type: none"> <li>• Włącz go</li> <li>• Uzupelnij ją/wymień ją</li> <li>• Usuń powietrze z kolumny</li> <li>• Skontroluj</li> </ul>
Pilot wyłącza się	<ul style="list-style-type: none"> <li>• Zabrudzenia wokół pilota</li> <li>• Poluzowane złącza</li> <li>• Zły termoelement</li> <li>• Ulatniający się gaz w kolumnie</li> <li>• Niskie ciśnienie</li> </ul>	<ul style="list-style-type: none"> <li>• Wyczyść jego otoczenie</li> <li>• Dokręć je</li> <li>• Wymień go</li> <li>• Sprawdź złącza/uszczelki</li> <li>• Prawie pusty zbiornik, uzupełnij go/wymień go</li> </ul>
Palnik nie zapala się	<ul style="list-style-type: none"> <li>• Niskie ciśnienie</li> <li>• Zatkany dopływ gazu</li> <li>• Zamknij zawór</li> <li>• Zły termoelement</li> <li>• Wygięty komplet światła/płomienia próbnego</li> <li>• Złe otoczenie</li> </ul>	<ul style="list-style-type: none"> <li>• Prawie pusty zbiornik, uzupełnij go/wymień go</li> <li>• Wyczyść go</li> <li>• Otwórz go</li> <li>• Wymień go</li> <li>• Ustaw komplet w poprawnym położeniu</li> <li>• Umieść palnik w miejscu odpowiednim do poprawnej eksploatacji urządzenia</li> </ul>

Polska wersja językowa instrukcji jest dokładnym tłumaczeniem oryginalnej instrukcji producenta. Zdjęcia wykorzystane w tym podręczniku są jedynie ilustracją i mogą nie odwzorowywać dokładnie produktu.

**Installation**

**Montage**

**Montáž**

**Összeszerelés**

**Montaż**





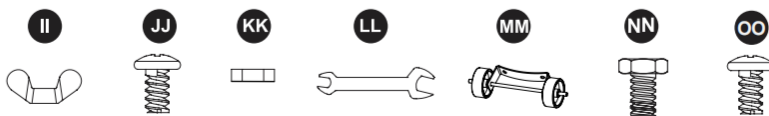
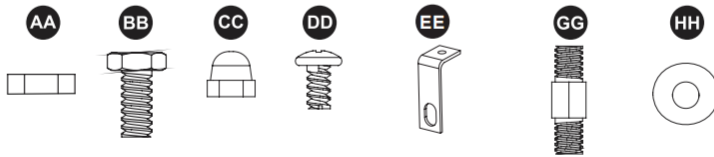
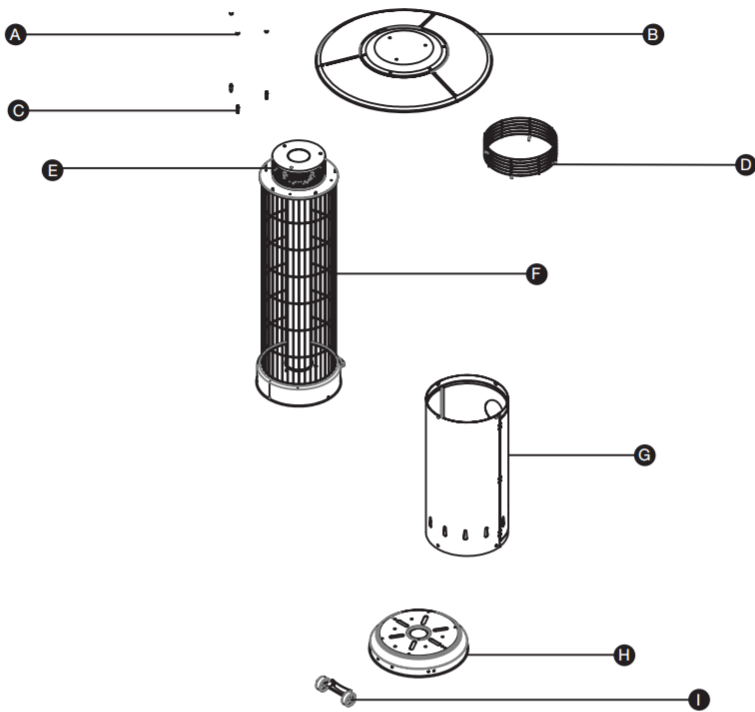











Parts list \ Teileliste \ Seznam dílů \ Zoznam dielov \ Alkatrész lista \ Wykaz części



A	Wing nut		F	Burner assembly	
	Flügelmutter			Brenner	
	Křídlová matice			Hořák	
	Křidlová matica			Horák	
	Reflektor			Gázipalack fedél	
	Nakrętka motylkowa			Palnik	
B	Reflector		G	Gas cylinder cover	
	Reflektor			Abdeckung der Gasflasche	
	Reflektor			Kryt plynové bomby	
	Reflektor			Kryt plynovej bomby	
	Reflektor távtartók			Alap	
	Reflektor			Oslona butli z gazem	
C	Reflector spacer		H	Base	
	Reflektorabstandhalter			Basis	
	Rozpěrky reflektoru			Základna	
	Rozperky reflektora			Základňa	
	Védőborítás			Kerekek	
	Rozpórki reflektora			Podstawa	
D	Protective cover		I	Wheel assembly	
	Schutzabdeckung			Rollen	
	Ochranný kryt			Kolečka	
	Ochranný kryt			Kolieska	
	Felső lemez			Kerekek	
	Oslona ochronna			Kółka	
E	Top plate				
	Oberteil				
	Vrchní plát				
	Vrchný plát				
	Égő				
	Płyta górna				

Hard Wares List \ Liste Montagematerial \ Seznam spojovacího materiálu \ Zoznam spojovacieho materiálu \ Csatlakozók és kötőelemek listája \ Wykaz elementów łączeniowych i materiału łącznikowego:

AA	M8 nut - Mutter M8 - Matice M8 - Matica M8 - - Anya M8 - Nakrętka M8		2x
BB	Bolt M8x16 - Schraube M8x16 - Šroub M8x16 - Skrutka M8x16 - - Csavar M8x16 - śruba M8x16		5x
CC	Cap nut M6 - Hutmutter M6 - Uzavřená matice M6 - - Uzavretá matica M6 - Zárt anya M6 - zamknięta nakrętka M6		9x
DD	Bolt M6x8 - Schraube M6x8 - Šroub M6x8 - Skrutka M6x8 - - M6x8 csavar - śruba M6x8		9x
EE	Connection part - Flachverbinder - Spojovací plíšky - - Spojovacie plíšky - összekötő lemez - blaszki łączące		3x
GG	Reflector spacer - Reflektorabstandhalter - Rozpěrka reflektoru - - Rozperka reflektora - Reflektor távtartó - rozpórka reflektora		3x
HH	Washer 8mm - Unterlegscheibe 8mm - Podložka 8mm - - Podložka 8mm - Alátét 8mm - podkładka 8mm		4x
II	Wing nut - Flügelmutter - Křídlová matice - Křídlová matica - - Szárnyas anya - nakrętka motylkowa		3x
JJ	Bolt M5x20 - Schraube M5x20 - Šroub M5x20 - Skrutka M5x20 - - Csavar M5x20 - śruba M5x20		4x
KK	Nut M5 - Mutter M5 - Matice M5 - Matica M5 - Anya M5 - - nakrętka M5		4x
LL	Wrench - Schraubenschlüssel - Otevřený klíč - Otvorený kľúč - - Nyitó kulcs - klucz otwarty		1x
MM	Wheel assembly - Radsatz - Sestava koleček - Zostava koliesok - - Kerék készlet - komplet kółek		1x
NN	Bolt M6x10 - Schraube M6x10 - Šroub M6x10 - Skrutka M6x10 - - Csavar M6x10 - śruba M6x10		3x
oo	Bolt 3/16" - Schraube 3/16" - Šroub 3/16" - Skrutka 3/16" - - Csavar 3/16" - śruba 3/16"		4x

## Montageanleitung - Montážní návod - Montážny návod - Összeszerelési útmutató

1. Attach wheel assembly to the base. (2x M8 nut, 2x M8x16 bolt and 4x washer). Make sure the wheels are attached firmly.
1. Befestigen Sie die Rollen an dem Gehäuse (2x Mutter M8, 2x Schraube M8x16 und 4x Unterlegscheibe). Stellen Sie sicher, dass die Rollen sicher befestigt sind.
1. Pripevňte kolečka k základně (2x M8 matice, 2x M8x16 šroub a 4x podložka). Ujistěte se, že jsou kolečka připevňena řádně.
1. Pripevnite kolieska k základni (2x M8 matica, 2x M8x16 skrutka a 4x podložka). Uistite sa, že sú kolieska pripevnené riadne.
1. Csatlakoztassa a kerekeket az alaphoz (2x M8 anya, 2x M8x16 csavar és 4x alátét). Ellenőrizze, hogy a kerekek megfelelően vannak-e rögzítve.
1. Przymocuj kółka do podstawy (2x M8 nakrętka, 2x M8x16 śruba i 4x podkładka). Upewnij się, że kółka zostały należycie przymocowane.

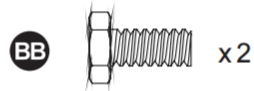
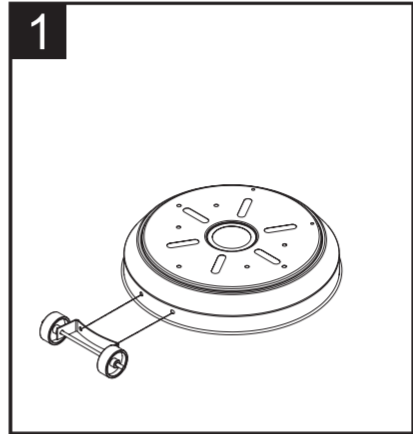

2. Remove the protective film from the reflector and fasten the reflector pieces together (9x M6x8 bolt and 9x cap nut M6). (If you have one piece reflector, skip to the next step.)

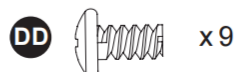



2. Entfernen Sie die Schutzfolie vom Reflektor und bauen Sie die drei Teile zusammen (9x Schraube M6x8 und 9x Muttermutter M6). (Wenn Sie ein Modell mit einteiligem Reflektor haben, fahren Sie direkt mit dem nächsten Schritt fort.)

2. Z reflektoru sundajte ochrannú fóliu a smontujte jeho tři části dohromady (9x M6x8 šroub a 9x uzavřená matice M6). (Pokud máte jedno-dílový model reflektoru, pokračujte rovnou k dalšímu kroku).

2. Z reflektora zložte ochrannú fóliu a zmontujte jeho tri časti dokopy (9x M6x8 skrutka a 9x uzavretá matica M6). (Ak máte jednodielny model reflektora, pokračujte rovno k ďalšiemu kroku).

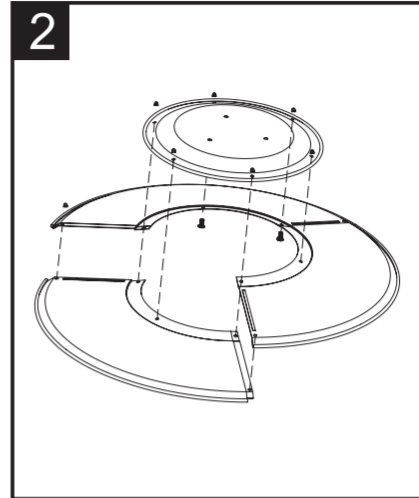

2. Távolítsa el a védőfóliát a reflektorról, és szerelje össze három részét (9x M6x8 csavar és 9x zárt anya M6). (Ha egy farabból álló reflektoros modellje van, folytassa egyenesen a következő lépéssel).

2. Zdejmij z reflektora folię ochronną i zmontuj jego trzy części (9x śrubę M6x8 oraz 9x zamkniętą nakrętkę M6). (Jeśli posiadasz jednoczęściowy model reflektora, przejdź bezpośrednio do kolejnego kroku).

3. Use the connection part (EE) and bolt M6x10 (NN) to connect the gas cylinder cover (G) to the base (H) and fix it with bolt M8x16(BB).

3. Abdeckung der Gasflasche (G) mit Anschlussstück (EE) und Schraube M6x10(NN) mit dem Sockel (H) verbinden und mit Schraube M8x16 fixieren(BB).

3. Pomocí spojovacích plíšků (EE) a M6x10(NN) šroubů spojte kryt plynové bomby (G) s jeho základnou (H) a upevněte je šroubem M8x16(BB).

3. Pomocou spojovacích plieškov (EE) a M6x10(NN) skrutiek spojte kryt plynovej bomby (G) s jeho základňou (H) a upevnite ich skrutkou M8x16(BB).

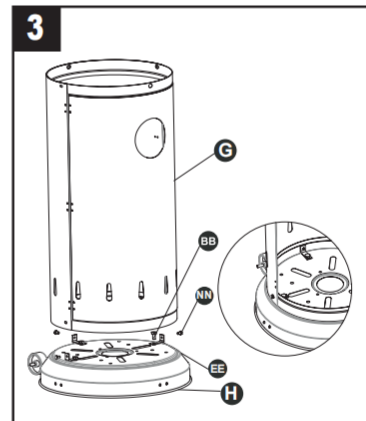

3. Az összekötő fülek (EE) és az M6x10(NN) csavarok segítségével csatlakoztassa a gázcisztvátú fedelét(G) a talpához (H), és rögzítse az M8x16 csavarral(BB).

3. Za pomocą blaszków łączących (EE) i śrub M6x10(NN) połączyć osłona butli z gazem (G)z jej podstawą (H) i przykręcić śrubą M8x16(BB).

- 4.1 Use screws 3/16" (OO) to connect the protective cover and burner assembly.
- 4.2 Firstly, insert the protective cover into the top of the burner assembly, then connect the reflector and protective cover with reflector spacers (GG) and wing nuts(II).

- 4.1 Verwenden Sie Schrauben 3/16" (OO), um das obere Gitter und die Brennerbaugruppe zu verbinden.
- 4.2 Zuerst die Schutzhaubdeckung oben in die Brenner einführen, dann Reflektor und oberes Schutzhaubdeckung mit Reflektorabstandshaltern (GG)und Flügelmuttern verbinden(II).

- 4.1 Pomocí šroubů 3/16" (OO) spojte ochranný kryt a hořák.
- 4.2 Nejprve vložte ochranný kryt do horní části sestavy hořáku, poté spojte reflektor a ochranný kryt pomocí rozpěrek reflektoru(GG) a křídlovými maticemi(II).

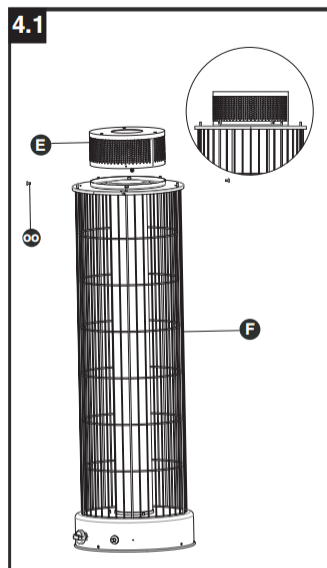

**OO** Screws 3/16"  x 4

- 4.1 Pomocou skrutiek 3/16" (OO) spojte ochranný kryt a horák.
- 4.2 Najprv vložte ochranný kryt do hornej časti zostavy horáka, potom spojte reflektor a ochranný kryt pomocou rozperiekreflektora (GG) a křídlovými maticami(II).

- 4.1 Csatlakoztassa a védőburkolatot és az égőt 3/162" (OO)csavarokkal.
- 4.2 Először helyezze be a védőburkolatot az égőegység felső részébe, majd kösse össze a reflektort és a védőburkolatot a reflektor távtartók (GG) és szárnyas anyák segítségével(II).

- 4.1 Połącz osłone ochronną z palnikiem za pomocą śrub 3/16" (OO).
- 4.2 Najpierw włożyć osłonę ochronną w górną część zespołu palnika, a następnie połączyć reflektor i osłonę ochronną za pomocą rozperek reflektora (GG) i nakrętek motylkowych(II).

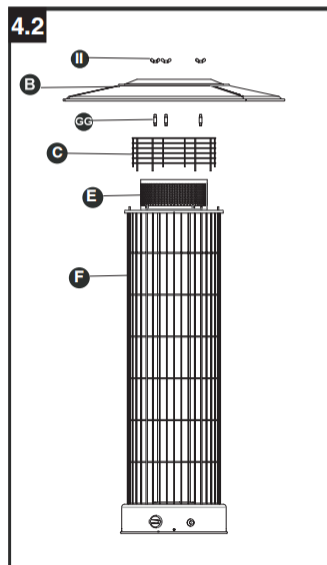

**GG** Reflector spacer  x 3

**II** Wing nut  x3

5. Assembly the burner unit and attach the housing lid onto the top of tank housing. Make sure the holes on the lid are corresponding to the holes. Insert 4 M5x10(JJ) bolts to the holes and hand tighten with 4 flange nuts(KK). Make sure the lid assembly is parallel to the base and fully tightened.

5. Befestigen Sie den Brenner oben an der Abdeckung der Gasflasche und stellen Sie sicher, dass die Löcher in der Abdeckung den Löchern in der Unterseite des Brenners entsprechen. Mit vier M5x10(JJ) Schrauben und vier M5(KK) Muttern manuell befestigen.

5. Napojte hořák na vrch krytu na plynovoubombu a ujistěte se, že díry v krytu korespondují s dírami ve spodní části hořáku. Ručně připevněte pomocí čtyř M5x10(JJ) šroubů a čtyř M5(KK) matic.

5. Napojte horák na vrch krytu na plynovúbombu a uistite sa, že diery v kryte korešpondujú s diarami v spodnej časti horáka. Ručne pripevnite pomocou štyroch M5x10(JJ) skrutiek a štyroch M5(KK) matic.

5. Csatlakoztassa az égőt a fedél tetejére a gázszivattyúhoz, és győződjön meg arról, hogy a fedél furatai megegyeznek az égő alján lévő furatokkal. Kézzel rögzítse négy M5x10 csavarral és négy M5 anyával.

5

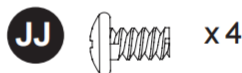
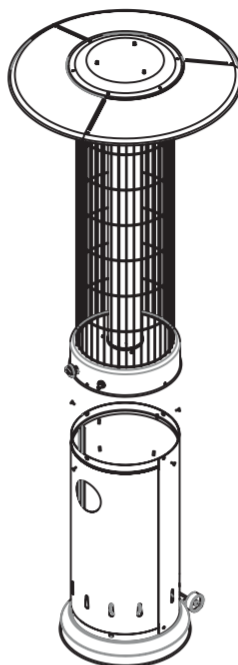

5. Podłącz palnik do górnej części osłony do butli gazowej i upewnij się, czy otwory w osłonie odpowiadają otworom w dolnej części palnika. Przymocuj ręcznie przy użyciu M5x10(JJ) śrub i czterech nakrętek M5(KK).

6. Attach the gas regulator rubber hose to the end thread of gas steel pipe and tighten the nut. Connect the regulator with the gas tank in counter-clockwise direction and tighten it with adjustable wrench. Put the gas tank into the stand.

- Do not store empty gas bombs near the device.
- Whenever you are not using the bomb, attach a protective cover to the outlet valve. Only attach the cover with which you purchased it to the gas pump valve. Other types may lead to gas leakage.

6

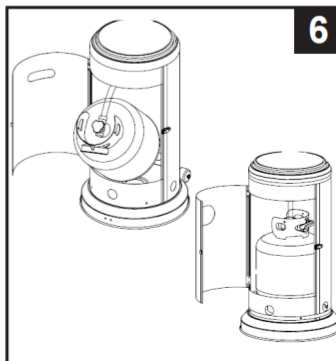

6. Verbinden Sie den Gummischlauch des Reglers mit dem Endgewinde der Gasleitung und ziehen Sie die Mutter fest. Schließen Sie den Regler gegen den Uhrzeigersinn an die Gasflasche an und ziehen Sie ihn mit einer Zange fest. Stellen Sie die Gasflasche in das Gehäuse.

- Lagern Sie keine leeren Gasflaschen in der Nähe des Geräts.
- Wenn Sie die Gasflasche nicht benutzen, bringen Sie eine Schutzabdeckung am Auslassventil an. Verwenden Sie auf das Gasflaschenventil nur die Abdeckung, mit welcher Sie die Gasflasche gekauft haben. Andere Arten können zu Gasleckagen führen.

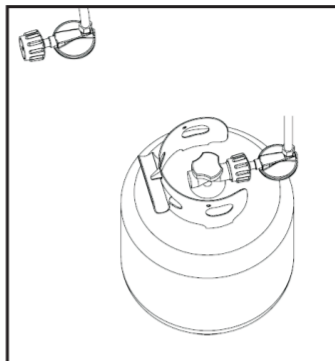

6. Napojte gumovou hadicu regulátoru plynu na koncový závit ocelové trubky přívodu plynu a utáhněte matici. Připojte regulátor na plynovou bombu proti směru hodinových ručiček a utáhněte pomocí instalátérských kleští. Vložte plynovou bombu na základnu do jejího krytu.

- V blízkosti zařízení neskladujte prázdné plynové bomby.
- Kdykoliv bombu nepoužíváte, nasadte na výstupní ventil ochranný kryt. Na ventil plynové bomby nasazujte pouze ten kryt, se kterým jste ji pořídili. Jiné typy mohou vést k úniku plynu.

6. Napojte gumovú hadicu regulátora plynu na koncový závit oceľovej rúrky prívodu plynu a utiahnite maticu. Pripojte regulátor na plynovú bombu proti smeru hodinových ručičiek a utiahnite pomocou inštalátorských klieští. Vložte plynovú bombu na základňu do jej krytu.

- V blízkosti zariadenia neskladujte prázdné plynové bomby.
- Kedykoľvek bombu nepoužívate, nasadte na výstupný ventil ochranný kryt. Na ventil plynovej bomby nasadzujte len ten kryt, s ktorým ste ju zhotovili. Iné typy môžu viesť k úniku plynu.

6. Csatlakoztassa a gázszabályozó gumitömlőjét az acél gázellátó cső végvezetékéhez és húzza meg az anyát. Csatlakoztassa a szabályozót a gázszivattyúhoz az óramutató járásával ellentétes irányba és húzza meg vízvezeték fogóval. Helyezze az alapon lévő gázpalackot a fedélbe.

- Ne tároljon üres gázpalackokat a készülék közelében.
- Valahányszor nem használja a gázpalackot, helyezzen védőburkolatot a kilépő szelepre. Csak a gázszivattyú szelepeéhez csatlakoztassa a fedelet, amellyel megvásárolta. Más típusok gázszivárgáshoz vezethetnek.

6. Podłącz wąż gumowy regulatora gazu do końcowego gwintu stalowej rurki dopływu gazu i dokręć nakrętkę. Podłącz regulator do butli gazowej w kierunku przeciwnym do kierunku wskazówek zegara i dokręć przy użyciu kleszczy hydraulicznych. Włóż butlę gazową na podstawę do jej osłony.

- W pobliżu urządzenia nie przechowuj żadnych pustych butli z gazem.
- Jeśli butla nie jest używana, na zawór wylotowy należy założyć osłonę zabezpieczającą. Na zawór butli z gazem zakładać jedynie tę osłonę, z którą została zakupiona. Inne typy mogą prowadzić do ulatniania się gazu.