

orava

Instrukcja obsługi

PL

RR-19B



CE

Radio Retro AM/FM ze złączem AUX

© 2021 ORAVA

Przeznaczenie

Urządzenie jest przeznaczone wyłącznie do odtwarzania sygnału audio z zewnętrznych źródeł i urządzeń oraz do odbioru sygnału radiowego w zakresie, który jest ograniczony możliwościami technicznymi, parametrami roboczym i funkcjami, ograniczeniami związanymi z bezpieczeństwem użytkownika i wpływami zewnętrznymi środowiska pracy.

Urządzenia elektryczne marki ORAVA produkowane są w zgodzie z obowiązującymi przepisami bezpieczeństwa i higieny, w nowoczesnych technologiach z zachowaniem najnowszych trendów. Użytkowanie urządzenia w sposób inny niż przewidziany oraz używanie urządzenia niesprawnego może spowodować niebezpieczeństwo poranienia, a nawet utraty zdrowia lub życia lub trwałe uszkodzenie urządzenia.

1. Ogólne zasady bezpieczeństwa - Ostrzeżenia

Poniżej umieszczone zasady bezpieczeństwa zawierają ważne informacje i ostrzeżenia dla zapewnienia bezpiecznego, właściwego i przemyślanego użytkownika urządzeń zasilanych prądem elektrycznym. Ich przestrzeganie pomoże potencjalnym użytkownikom w uniknięciu ryzyka związanego z użytkowaniem takich urządzeń i przedłuży takim urządzeniom czas ich przydatności do pracy.

1.1 Ogólne zasady bezpieczeństwa

- **Przed przystąpieniem do użytkowania tego urządzenia prosimy uważnie zapoznać się z niniejszą instrukcją obsługi i zawartymi w niej ostrzeżeniami!**
- Zasady bezpieczeństwa i ostrzeżenia zawarte w tej instrukcji nie wyczerpują wszystkich możliwych sytuacji i niebezpieczeństw, na które może być narażony użytkownik sprzętu elektrycznego. Należy w związku z tym podczas pracy z tego typu urządzeniami zachować zawsze wzmożoną ostrożność i rozwagę.
- Niniejsze zasady i ostrzeżenia muszą zaś być bezwzględnie przestrzegane.
- **Producent nie odpowiada za szkody na zdrowiu i mieniu wywołane na skutek nie przestrzegania zawartych w tej instrukcji zasad bezpieczeństwa i ostrzeżeń!**
- Przed pierwszym użyciem prosimy upewnić się, że urządzenie jest kompletne i nie jest w widoczny sposób uszkodzone mechanicznie. W wypadku widocznego uszkodzenia urządzenia nie używać.
- Prosimy o zachowanie niniejszej instrukcji i karty gwarancyjnej na wypadek ich kolejnego użycia, a opakowania wraz z zabezpieczeniem na wypadek naprawy gwarancyjnej.
- Urządzenie używać zgodnie z instrukcją obsługi i wyłącznie zgodnie z przeznaczeniem.
- Urządzenie zostało wyprodukowane z przeznaczeniem do użytku domowego. Poza gospodarstwem domowym dopuszczalne jest użytkowanie tego urządzenia:
 - w biurach, kancelariach i innego typu pomieszczeniach pracowniczych;
 - w budynkach gospodarczych;
 - w hotelach, motelach, i innych obiektach noclegowych;
- Urządzenie nie może służyć jako urządzenie profesjonalne.
- Zabroniona jest zmiana jakichkolwiek parametrów technicznych i charakterystycznych urządzenia, poprzez nieautoryzowaną naprawę lub wymianę części zamiennych.
- Producent nie odpowiada za szkody powstałe w transporcie, związane z niewłaściwym użytkowaniu, oraz wywołane przez niewłaściwe zastosowanie lub za szkody związane z czynnikami atmosferycznymi.

1.2. Ochrona miejsca pracy

- Nie używać urządzenia w miejscach profesjonalnego wytwarzania innych produktów oraz poza pomieszczeniami zamkniętymi.
- Urządzenia używać wyłącznie w miejscach czystych i dobrze oświetlonych.
- Nie umieszczać urządzenia na powierzchniach mało stabilnych. Przewrócenie lub upadek urządzenia może spowodować zranienie użytkownika lub uszkodzenie urządzenia.
- Nie wystawiać urządzenia na działanie promieni słonecznych oraz na działanie wysokich temperatur z urządzeń zewnętrznych.
- Nie używać urządzeń elektrycznych w pomieszczeniach z płynami lub innymi substancjami łatwopalnymi, gdyż urządzenie może być źródłem iskrzenia, co może spowodować ich zapłon lub wybuch.

Dopuszczalne, charakterystyczne warunki użytkowania:

1. Temperatura wokół urządzenia: $+5 \div +40$ °C
 2. Wilgotność: $5 \div 85$ %
 3. Wysokość nad poziomem morza: $\leq 2\ 000$ m
 4. Występowanie wody lub pary wodnej: sporadyczne występowanie skondensowanej wody lub pary.
 5. Występowanie ciał obcych: ilość i rodzaj kurzu nie mają większego znaczenia
 6. Stopień ochrony obudowy: IP20 (urządzenie posiada ochronę przed dotykiem palcami miejsc niebezpiecznych lecz nie posiada ochrony przed zalaniem wodą).
- Ten stopień ochrony nie jest zaznaczony na tabliczce znamionowej produktu ani w danych technicznych umieszczonych w instrukcji obsługi.
 - Jeśli stopień ochrony obudów dla produktów różni się od stopnia IPX0 wówczas jest to wskazane na etykiecie produktu lub ujęte w zakresie parametrów technicznych i instrukcji obsługi.
 - Inne zjawiska środowiska pracy takie jak obciążenie mechaniczne - wstrząsy i wibracje, występowanie flory i fauny oraz warunki pogodowe mają znikomy wpływ na prawidłowe i bezpieczne korzystanie z tego urządzenia.

1.3. Bezpieczeństwo elektryczne

- Przed pierwszym użyciem urządzenia zasilanego prądem elektrycznym należy zawsze upewnić się czy napięcie źródła zasilania odpowiada wartościom określonym dla danego urządzenia, a zapisanym na jego tabliczce znamionowej.
- To urządzenie jest przeznaczone do zasilania prądem zmiennym o napięciu z sieci: 1/N/PE 230V~ 50Hz.
Bezpieczeństwo elektryczne zapewnione jest wyłącznie wtedy, gdy urządzenie zostało właściwie przyłączone do przewidzianego dla niego źródła zasilania.
- Zalecamy używanie wyłącznie oryginalnego przewodu zasilającego z oryginalną wtyczką dołączonego do tego urządzenia. Używanie innego przewodu może spowodować awarię urządzenia lub nawet pożar.
- Urządzenie zasilane elektrycznie należy przyłączać do łatwo dostępnego gniazdka źródła zasilania, aby w razie konieczności możliwe było szybkie odłączenie urządzenia od źródła zasilania.
- Przewód zasilający z wtyczką muszą być łatwo dostępne dla szybkiego odłączenia urządzenia od źródła zasilania. Przewód zasilający należy odłączać od źródła zasilania trzymając go za wtyczkę nigdy zaś nie ciągnąć za kabel.
- W przypadku używania przedłużacza lub rozdzielacza prądowego należy sprawdzić czy jego parametry techniczne, (np. natężenie prądu) są wystarczające do użycia go dla przyłączenia danego urządzenia elektrycznego.
- W przypadku używania przedłużacza lub rozdzielacza prądowego należy pamiętać aby dany przedłużacz lub rozdzielacz posiadał wtyczkę z uziemieniem i aby został przyłączony do gniazdka z uziemieniem. Nie wolno stosować kombinacji złożonej z wielokrotności przedłużaczy lub rozdzielaczy prądowych.
- Wtyczka przewodu zasilającego musi być dopasowana do gniazdka źródła zasilania. Nie wolno używać żadnych reduktorów ani adaptorów pomiędzy wtyczką, a gniazdkiem.

- Aby uniknąć porażenia prądem elektrycznym należy przyłączać urządzenia elektryczne wyłącznie do gniazdek z uziemieniem. Jeśli urządzenie jest wyposażone we wtyczkę 3-pińową nie wolno używać adapterów zmieniających wtyczkę, ani gniazdek innych niż dostosowane fabrycznie do takich wtyczek.
- Przewodu zasilającego nie skręcać nie zginać ani nie przyciskać ciężkimi przedmiotami. Należy chronić go przed uszkodzeniami mechanicznymi oraz wpływem ekstremalnych warunków pogodowych (zalanie, zamoknięcie, oraz zbyt wysokie lub zbyt niskie temperatury). Uszkodzony przewód zasilający może być przyczyną śmiertelnego niebezpieczeństwa.
- W przypadku uszkodzenia przewodu zasilającego należy natychmiast odłączyć urządzenie od źródła zasilania i zaprzestać jego używania. Aby uniknąć porażenia prądem elektrycznym należy wymianę przewodu zasilającego powierzyć serwisowi lub wykwalifikowanej osobie.
- Urządzenie elektryczne wraz z przewodem zasilającym należy stale kontrolować i utrzymywać w czystości. Zanieczyszczenie urządzenia oraz brak jego konserwacji mogą spowodować jego nieodwracalne uszkodzenie lub awarię.
- Nie wystawiać urządzenia na działanie wody ani wilgoci. Wniknięcie wody do wnętrza urządzenia może spowodować porażenie prądem elektrycznym lub uszkodzenie urządzenia. W wypadku zamoknięcia urządzenia lub przewodu zasilającego należy urządzenie natychmiast odłączyć od źródła zasilania. Jeśli jest to możliwe należy w takim wypadku najpierw odłączyć zasilanie od gniazdka. W przypadku odłączania mokrego lub wilgotnego przewodu zasilającego od źródła zasilania należy zachować szczególną ostrożność.
- Jeśli podczas instalacji (przyłączenia) urządzenia dojdzie do demontażu jego zabezpieczeń ochronnych, wówczas po zakończeniu instalacji jego elektryczne części nie mogą być dostępne dla użytkowników.

1.4 Bezpieczeństwo osób

- To urządzenie jest przeznaczone do użytkowania przez osoby nie posiadające kwalifikacji elektrotechnicznych, postępujące według instrukcji obsługi załączonej przez producenta .
- Do obsługi urządzenia należą czynności takie jak włączanie i wyłączanie urządzenia, ustawianie parametrów użytkownika na urządzeniu, praca z urządzeniem, wzrokowa lub słuchowa kontrola urządzenia oraz przewidziane w instrukcji czyszczenie i konserwacja.
- Urządzenie może być obsługiwane przez dzieci od 8 roku życia oraz przez osoby z ograniczonymi możliwościami manualnymi, których fizyczne, umysłowe i mentalne ograniczenia nie pozwalają na pełną, poprawną obsługę urządzenia jeśli praca z urządzeniem pozostaje pod dozorem osób pełno sprawnych, oraz po przekazaniu im informacji o zagrożeniach wynikających z tej obsługi i po upewnieniu się, że informacje te zostały przez takie osoby dokładnie zrozumiane.
- Urządzenie nie służy dzieciom do zabawy.
- Czyszczenie i konserwację urządzenia nie mogą wykonywać dzieci bez dozoru.
- Podczas pracy i magazynowania należy urządzenie przechowywać poza zasięgiem małych dzieci. Należy pamiętać aby poza ich zasięgiem pozostawał także przewód zasilający.
- Podczas użytkowania urządzenia elektrycznego należy zachować szczególną uwagę. Nie używać urządzenia w stanie zmęczenia, ani pod wpływem leków lub środków odurzających zmniejszających koncentrację. Nieostrożność podczas użytkowania może spowodować wiele niebezpieczeństw.

1.5 Czyszczenie, konserwacja i naprawy

- Podstawowe czynności konserwacyjne i czyszczące należy przeprowadzać zgodnie z instrukcją. Do czyszczenia nie używać żadnych rozpuszczalników, spirytusów, benzyn ani środków szorujących. Zanieczyszczenia i zabrudzenia można czyścić za pomocą środków przeznaczonych do czyszczenia urządzeń gospodarstwa domowego.
- Jeśli urządzenie nie jest używane, jest czyszczone lub uległo awarii należy zawsze odłączyć je od źródła zasilania.
- Nie demontować własnoręcznie urządzeń elektrycznych. Urządzenie pracuje pod wysokim napięciem. W wypadku awarii naprawę urządzenia należy pozostawić serwisowi lub wykwalifikowanej osobie.
- Naprawę gwarancyjną i pogwarancyjną należy pozostawić serwisowi lub wykwalifikowanej osobie.

2. Wskazówki ważne dla zachowania bezpieczeństwa. Prosimy przeczytać uważnie!

To urządzenie elektryczne zostało wykonane tak, aby umożliwić bezpieczną obsługę i użytkowanie osobom bez specjalnych kwalifikacji. Pomimo tego należy pamiętać, że użytkowanie tego urządzenia niesie za sobą szereg różnego rodzaju ryzyk i niebezpieczeństw.

W celu unocznienia tych niebezpieczeństw na urządzeniu umieszczono szereg znaków i ostrzeżeń, mających przypomnieć użytkownikowi o możliwych ryzykach i niebezpieczeństwach:



Ten symbol przypomina użytkownikowi, że urządzenie pracuje pod napięciem. Nie zdejmować z urządzenia pokrywy ochronnej. W wypadku nie przestrzegania zawartych w instrukcji ostrzeżeń i uwag grozi: **Niebezpieczeństwo porażenia prądem elektrycznym!**
Niebezpieczeństwo poważnego zranienia, a nawet utraty życia!



Ten symbol przypomina użytkownikowi, że w wypadku nie przestrzegania zawartych w instrukcji ostrzeżeń i uwag grozi: **Niebezpieczeństwo poważnego zranienia, a nawet utraty życia!**
Niebezpieczeństwo trwałego uszkodzenia urządzenia lub innych rzeczy!



Ten symbol oznacza, że produkt posiada podwójną izolację pomiędzy częściami zasilanymi z sieci elektrycznej, a częściami dopuszczonymi do bezpiecznego dotykania. Urządzenie nie wymaga uziemienia ani specjalnych instalacji.

Przygotowanie do użycia / Przenoszenie

- Podczas przenoszenia, przygotowania i użytkowania urządzenia należy zachować ostrożność aby nie doszło do jego przewrócenia lub upadku.
- Urządzenie należy przenosić i przygotowywać do pracy po dokładnym sprawdzeniu trasy przenoszenia i miejsca ustawienia urządzenia.
- Nigdy nie przenosić urządzenia w trakcie jego pracy. Nigdy nie przenosić urządzenia przyłączonego do źródła zasilania.
- Urządzenie przenosić trzymając je oburącz za postawę lub stałe części obudowy.
- Podczas przenoszenia należy pamiętać aby ręce nie były wilgotne ani śliskie.
Niebezpieczeństwo poważnego zranienia lub utraty życia!
Niebezpieczeństwo trwałego uszkodzenia urządzenia!

Rozpakowanie / Materiały ochronne

- Urządzenie (wraz z dołączonym wyposażeniem) przed pierwszym użyciem należy wypakować i usunąć wszystkie materiały chroniące urządzenie w transporcie, i odłożyć je w bezpieczne miejsce poza zasięgiem dzieci i osób niepełnosprawnych lub zutylizować.
- Urządzenie i wszystkie jego części przed pierwszym użyciem oczyścić według wskazań z rozdziału „Przygotowanie urządzenia do pracy”, lub „Czyszczenie i konserwacja”.
- Korpusu urządzenia, pilota zdalnego sterowania oraz przewodu zasilającego z wtyczką nigdy nie czyścić pod bieżącą wodą ani nie zanurzać do wody lub innej cieczy. Może to spowodować uszkodzenie urządzenia.
- Części te przecierać miękką szmatką lekko zwilżoną wodą, a następnie wytrzeć do sucha lub pozostawić do wyschnięcia.
- Urządzenie należy czyścić po jego wyłączeniu i odłączeniu od źródła zasilania.
Niebezpieczeństwo porażenia prądem elektrycznym!
Niebezpieczeństwo zwarcia w instalacji elektrycznej!

Kontrola / Przygotowanie do użycia

- Zalecamy stałe przeprowadzanie kontroli stanu technicznego urządzenia.
- Nie używać urządzenia jeśli jest uszkodzone lub podczas użytkowania doszło do uszkodzenia urządzenia albo jego części.
- Nie używać innych części i wyposażania niż oryginalnie dostarczone przez producenta.
- Zabrania się jakiegokolwiek własnej ingerencji użytkownika w konstrukcję techniczną, elektryczną i elektroniczną urządzenia.

Niebezpieczeństwo poważnego zranienia !

Niebezpieczeństwo trwałego uszkodzenia urządzenia lub innych rzeczy!

- Jeśli urządzenie było przechowywane lub przygotowywane do pracy w niskich temperaturach lub w pomieszczeniach o wysokiej wilgotności należy najpierw przez 1- 2 godziny przed włączeniem, pozostawić urządzenie aby uzyskało temperaturę pomieszczenia, w którym będzie pracowało. Unikniemy wówczas szkodliwej dla instalacji elektrycznej kondensacji wilgoci w urządzeniu.
- Urządzenia nie wyłączać przez wypinanie przewodu zasilającego z gniazdka źródła zasilania.
- Urządzenie najpierw wyłączyć przelącznikiem zasilania, a dopiero potem odłączyć przewód zasilający od źródła zasilania.
- Jeśli w urządzeniu nie działa główny przelącznik - regulator, urządzenia nie wolno używać.
- Urządzenie pozostaje pod niebezpiecznym napięciem dopóki jest przyłączone do źródła zasilania.

Niebezpieczeństwo porażenia prądem elektrycznym!

Umieszczanie / Instalacja

- Urządzenia używać ustawiając je wyłącznie na:
 - stabilnej, równej powierzchni
 - stół, biurko, blat kuchenny, podłoga, podstawa dla sprzętu audio-video.
- Przy ustawianiu urządzenia do pracy należy pamiętać aby pozostawić wokół urządzenia miejsce dla wentylacji oraz zapewnić stabilność i pewność podstawie. Zalecamy pozostawienie wokół urządzenia co najmniej 10 cm wolnej przestrzeni.
- Nie instalować urządzenia w zamkniętych przestrzeniach (biblioteczki, zabudowane skrzynie lub półki), które nie zabezpieczają wolnej przestrzeni wokół urządzenia.
- Urządzenia nie zakrywać nawet częściowo. Nie stawiać na urządzeniu żadnych przedmiotów. Do otworów w obudowie urządzenia nie wkładać żadnych obcych przedmiotów.
- Nie zakrywać otworów urządzenia aby nie utrudnić jego wentylacji. Wentylacja urządzenia pomaga w jego bezpiecznej i bezawaryjnej pracy.

Niebezpieczeństwo porażenia prądem elektrycznym!

Niebezpieczeństwo pożaru!

Ostrzeżenia!

- Nie umieszczać urządzenia audio ani pilota zdalnego sterowania (jeśli urządzenie jest w niego wyposażone):
 - bezpośredniego działania promieni słonecznych, źródeł ciepła ani urządzeń emitujących wysoką temperaturę,
 - wibracji i uszkodzenia mechanicznego,
 - nadmiernego zapylenia,
 - wody i wysokiej wilgotności,
 - owadów,
 - agresywnego wpływu otoczenia i warunków zewnętrznych.
- Nie umieszczać urządzenia audio ani pilota zdalnego sterowania (jeśli urządzenie jest w niego wyposażone):
 - w bezpośredniej bliskości urządzeń medycznych. Może zostać naruszona ich sprawność
 - na niestabilnej powierzchni lub w miejscach trudno dostępnych,
 - na powierzchni nierównej lub zanieczyszczonej,
 - na skraju stołu lub blatu,
 - w pobliżu pojemników z wodą lub inną cieczą.
- Nie umieszczać pojemników z wodą lub inną cieczą na półkach zawieszonych bezpośrednio nad tym urządzeniem.
- Na urządzeniu ani nad nim nie stawiać żadnych naczyń ani przedmiotów z otwartym ogniem.

Ostrzeżenia!

- Nie ustawiać urządzenia w miejscach z łatwym dostępem przez małe dzieci.
- Nie wolno dopuszczać do manipulowania urządzeniem przez małe dzieci. Urządzenie może się przewrócić lub spaść powodując poważne uszkodzenie ciała.
- Zranienia i uszkodzenia ciała mogą też spowodować utamane części urządzenia.
Niebezpieczeństwo poważnego zranienia, a nawet utraty życia!
- Nie używać urządzenia w pobliżu wanien, pryszniców, umywalk, basenów ani innych zbiorników z wodą. Jeśli urządzenie wpadło do wody nie wyciągać go! Najpierw należy urządzenie odłączyć od źródła zasilania.
Po takim wypadku konieczne jest sprawdzenie urządzenia w autoryzowanym serwisie.
Niebezpieczeństwo porażenia prądem elektrycznym!
- **Niebezpieczeństwo zwarcia prądowego!**
- Nie wystawiać urządzenia ani jego wyposażenia na działanie silnych wibracji i wstrząsów. Należy zadbać aby na urządzenie nie spadły żadne ciężkie przedmioty.
Niebezpieczeństwo poważnego zranienia!
- **Niebezpieczeństwo trwałego uszkodzenia urządzenia lub innych rzeczy!**
- Urządzenia nie używać w pomieszczeniach z niebezpieczeństwem wybuchu, w pobliżu otwartego ognia, substancji żrących i ich oparów, w pomieszczeniach zakurzonych i zapylonych, ani w pomieszczeniach, w których nagromadzenie spalin może grozić wybuchem.
- Nie używać urządzenia w pobliżu źródeł nadmiernego ciepła i otwartego ognia.
Niebezpieczeństwo wybuchu lub wzniesienia pożaru!

Obsługa / Nadzór

- Podczas przygotowania i pracy urządzenie musi pozostawać pod stałym dozorem!
- Należy zwracać uwagę na dokładne przyłączenie wszystkich przewodów. Szczególnie należy zwrócić uwagę aby przewód zasilający przyłączony do źródła zasilania nie odpiął się od urządzenia. Wolny koniec przewodu zasilającego pozostaje wtedy pod napięciem. Nie wprowadzać do końcówki przewodu żadnych przedmiotów.
- Nie dotykać urządzenia, przewodu zasilającego i antenowego podczas silnej burzy. Istnieje ryzyko porażenia wyładowaniem atmosferycznym. Podczas burzy lub wtedy gdy urządzenie nie będzie użytkowane dłuższy czas zalecamy odłączenie urządzenia od źródła zasilania.
- Jeśli przy urządzeniu pozostawiamy bez dozoru dzieci lub osoby niepełnosprawne należy odłączyć urządzenie od źródła zasilania.
Niebezpieczeństwo poważnego zranienia!
Niebezpieczeństwo porażenia prądem elektrycznym!
Niebezpieczeństwo pożaru!
- Nie łączyć w wiązki ani nie skręcać ze sobą przewodów przyłączeniowych. Przewody muszą być łatwo dostępne z możliwością ich natychmiastowego wypięcia.

- Nie wystawiać przewodów i kabli połączeniowych na uszkodzenia mechaniczne.
- Należy zadbać o to, aby przewód zasilający nie zwisał ze skraju podstawy, na której stoi urządzenie. Istnieje możliwość zahaczenia o ten przewód przez użytkownika, dzieci lub zwierzęta.
Niebezpieczeństwo poważnego zranienia!
Niebezpieczeństwo porażenia prądem elektrycznym!
- Po wyłączeniu urządzenia jego powierzchnia i kratki wentylacyjne pozostają stale nagrzane. Przed jakąkolwiek manipulacją z urządzeniem (przenoszenie, przestawianie itp.) należy odczekać aż urządzenie ostygnie.
- Nie pozostawiać urządzenia ani przewodu zasilającego w miejscu łatwo dostępnym dla dzieci. Dzieci mogłyby zrzucić urządzenie ciągnąc za przewód zasilający.
Niebezpieczeństwo poważnego zranienia!
- Urządzenie jest przystosowane do odbioru sygnału audio także za pomocą słuchawek. Nie ustawiać głośności słuchawek na maksimum.
Niebezpieczeństwo poważnego uszkodzenia lub utraty słuchu!
- Jeśli urządzenie nie będzie użytkowane przez dłuższy czas wówczas zalecamy odłączenie go od źródła zasilania. Osadzanie się kurzu i wilgoci we wnętrzu urządzenia może spowodować uszkodzenie izolacji i w konsekwencji zwarcie w układzie elektrycznym urządzenia.
Niebezpieczeństwo porażenia prądem elektrycznym!
Niebezpieczeństwo wzniesienia pożaru!
- Nie przechowywać urządzenia z owiniętym wokół jego obudowy przewodem zasilającym. Przewód zasilający powinien być zwinięty luźno w sposób umożliwiający przechowywanie urządzenia w oryginalnym opakowaniu
- Urządzenia nigdy nie przeciążać ponad limity określone w danych technicznych!
- Jeśli podczas użytkowania urządzenia pojawią się nadzwyczajne czynniki (zapach, dźwięk, itp.), należy urządzenie natychmiast wyłączyć i odłączyć je od źródła zasilania. Konieczne jest sprawdzenie urządzenia w autoryzowanym serwisie.

Źródła zasilania

Zasilanie z sieci elektrycznej

Urządzenie jest zasilane z sieci elektrycznej poprzez przewód zasilający. Przewód zasilający należy przyłączyć do źródła zasilania o napięciu 230 V~50 Hz.

Zasilanie z baterii

Urządzenie może być także zasilane z baterii

- 1 Otworzyć pokrywę gniazda baterii w tylnej części obudowy.
- 2 Do gniazda włożyć 4 baterie rozmiaru AA (nie są dodawane).
Podczas wkładania baterii należy zwrócić uwagę na polaryzację + i - .
- 3 Zamknąć pokrywę gniazda baterii.

Uwagi:

- Do pojemnika na baterie nie wkładać żadnych innych przedmiotów.
- Nie używać nowych baterii razem ze starymi.
- Na czas dłuższej przerwy w użytkowaniu należy wyjąć baterie w celu przedłużenia ich żywotności i zabezpieczenia przed wyciekami elektrolitu.
- Zwracać uwagę na właściwą + i - biegunowość ułożenia baterii.

Niewłaściwe ułożenie baterii (niezgodne z ich biegunowością) grozi trwałym uszkodzeniem urządzenia.

Ostrzeżenie!

Wymiany przewodu zasilającego może dokonywać wyłącznie autoryzowany serwis. Urządzenie jest pod stałym napięciem, dopóki przewód zasilający jest podłączony do źródła zasilania, nawet jeśli urządzenie jest wyłączone.

Opis części i przycisków obsługi

1. Głośnik
2. Przełącznik AUX/ FM/ AM
3. Skala wyszukiwania częstotliwości
4. Antena teleskopowa
5. Gniazdo dla przyłączenia zewnętrznego źródła sygnału wstępnego (AUX)
6. Ustawienia głośności (Volume) z wyłącznikiem
7. Wyszukiwanie
8. Otwór rezonansowy głośnika
9. Pokrywa gniazda baterii
10. Przyłączenie przewodu zasilającego (AC IN)

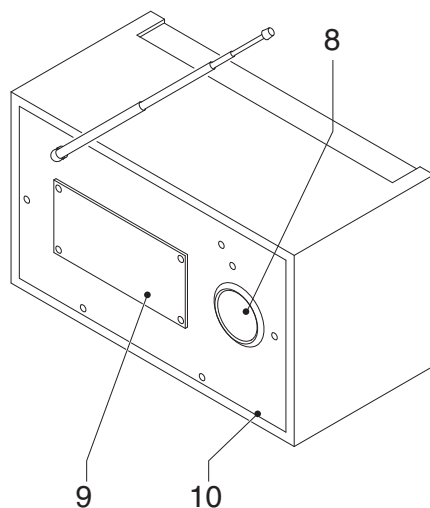
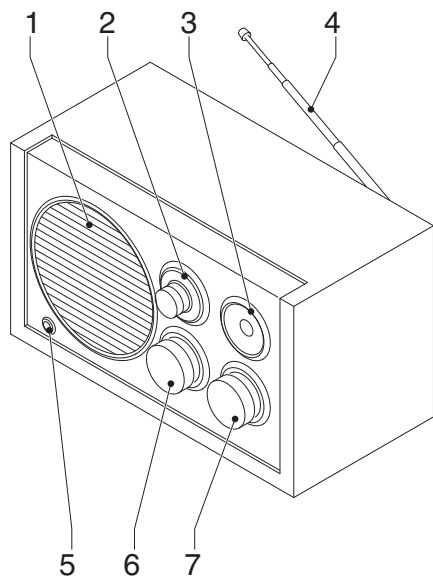

Obsługa radia

- 1 Przewód zasilający (10) przyłączyć do właściwego źródła zasilania.**
- 2 Przełącznik AUX/ FM/ AM (2) ustawić w pozycji FM lub AM.**
- 3 Pokrętkiem głośności (6) włączyć urządzenie i ustawić żądaną głośność.**
- 4 Pokrętkiem wyszukiwania częstotliwości (7) wyszukać żądaną stację radiową.**
- 5 Pokrętkiem głośności (6) poprawić głośność odbioru sygnału z wyszukanej stacji radiowej.**

Podczas słuchania radia

Antenę teleskopową FM (4) wysunąć na pełną długość, wyrównać i zmienić jej kierunek tak, aby uzyskać najlepszą jakość odbioru.

Podczas wyszukiwania stacji w paśmie AM używana jest wewnętrzna antena ferrytowa. Jakość odbieranego sygnału możemy w tym wypadku poprawić przez obracanie całego urządzenia w poziomie.

Wyłączenie urządzenia

Pokrętko głośności (6) ustawić w pozycji OFF.

Odbiór sygnału z zewnętrznego źródła

- 1** Przewód zasilający (10) przyłączyć do właściwego źródła zasilania.
- 2** Do gniazda dla przyłączenia zewnętrznego źródła sygnału wstępnego (AUX) (5) przyłączyć przewód AUX* z końcówką jack 3,5 mm, zaś drugi koniec tego przewodu przyłączyć do gniazda wyjścia sygnału w urządzeniu zewnętrznym AUX (np. słuchawki, przenośny odtwarzacz, telefon komórkowy itp.).
* Przewód połączeniowy AUX jack 3,5 mm nie jest dodawany.
- 3** Przełącznik AUX/ FM/ AM (2) ustawić w pozycji AUX.
- 4** Na przyłączonym urządzeniu zewnętrznym włączyć odtwarzanie dźwięku.
- 5** Pokrętką głośności (6) włączyć odbiornik i poprawić głośność odbioru sygnału z urządzenia zewnętrznego.

Wyłączenie urządzenia

Pokrętkę głośności (6) ustawić w pozycji OFF.

Czyszczenie i konserwacja

Czyszczenie powierzchni urządzenia

Do czyszczenia powierzchni urządzenia i przycisków obsługi używać miękkiej szmatki lekko zwilżonej w wodzie.

Nie używać żadnych środków szorujących, czyszczących proszków, ani rozpuszczalników, benzyn i spirytusu.

Dane techniczne

Radio

Przedział częstotliwości:	FM: 88 - 108 MHz AM: 540 - 1 600 kHz
Anteny:	Wbudowana antena ferrytowa, oraz antena teleskopowa FM
Głośnik:	5 W, 8 Ohm
Moc wyjściowa:	1 x 3 W mono

Pozostałe

Zasilanie:	Prąd zmienny 230 V~50 Hz, 13 W DC: 6 V (4 x bateria 1,5 V rozmiaru AA - nie dodawane)
Klasa ochrony:	II (ochrona przed porażeniem prądem elektrycznym zapewniona jest poprzez podwójną izolację)

Wymiary (szer. x głęb. x wys.): 23 x 17 x 13,5 cm
Ciężar: 1,36 kg

Producent zastrzega sobie prawo do zmian!

Producent:

ORAVA retail 1, a.s.
Seberínho 2
821 03 Bratislava
Slovenská republika

Dystrubutorzy:

ORAVA retail 1, a.s.	ORAVA distribution CZ s.r.o.
Seberínho 2	Ostravská 494
821 03 Bratislava	739 25 Svadnov
Slovenská republika	Česká republika

LIKVIDACJA ZUŻYTYCH URZĄDZEŃ ELEKTRYCZNYCH I ELEKTRONICZNYCH

W styczniu 2003 roku Komisja Europejska przyjęła dyrektywę UE w sprawie zużytego sprzętu elektrycznego i elektronicznego WEEE (Waste Electrical and Electronic Equipment Directive). Symbol przedstawiony obok (przekreślony kosz na śmieci) umieszczony na urządzeniu lub jego opakowaniu oznacza, że urządzenia tego nie wolno wyrzucać do nieposegregowanych odpadów domowych. W sprzęcie elektrycznym i elektronicznym (SEE) mogą znajdować się ciecze lub substancje, które mogą mieć poważny, negatywny wpływ na środowisko naturalne i ludzkie zdrowie.

Należy zdać je w wyznaczonych składnicach zbioru, recyklingu i likwidacji odpadów i urządzeń elektrycznych i elektronicznych. Właściwe postępowanie w tym przypadku ma olbrzymi wpływ na zachowanie czystości środowiska naturalnego, w którym żyjemy. Informacji i porad związanych z likwidacją tego typu urządzeń należy szukać bezpośrednio w odpowiednich urzędach, firmach powołanych do tego celu, u producenta lub dystrybutora. Likwidowane urządzenie należy pozostawić w stanie pozwalającym na jego dalszy recykling bądź utylizację. Niestosowanie się do powyższych zarządzeń może spowodować naliczenie kar pieniężnych. Materiały opakunkowe użyte po rozpakowaniu urządzenia należy oddać do recyklingu i dalszego przetworzenia w formie posegregowanych odpadów. Jeśli stare urządzenie elektroniczne nadal jest w dobrym stanie lub można je naprawić, rozważ przekazanie go organizacji charytatywnej lub potrzebującej osobie. Przedłużając okres użytkowania dodatkowych urządzeń, zmniejszasz stopień wykorzystywania zasobów naturalnych i unikasz produkowania dotychczasowych odpadów.



To urządzenie odpowiada wszystkim dyrektywom Unii Europejskiej przeznaczonym dla tego typu urządzeń

DEKLARACJA ZGODNOŚCI

Tekst skrócony DEKLARACJI ZGODNOŚCI:

Firma ORAVA retail 1, a.s. oświadcza, że urządzenie RR-19B spełnia zasadnicze wymagania i inne stosowne warunki dyrektywy Nr 2014/53/EU Parlamentu Europejskiego i Rady Europy.

Pełny tekst DEKLARACJI ZGODNOŚCI znajduje się na stronie internetowej: www.orava.eu

